



## **Verkeersbesluit instellen geslotenverklaring voor motorvoertuigen op meer dan twee wielen gedurende spitsuren Schippershuizen**



Nr. 11153 – 2018

Burgemeester en wethouders van de gemeente Olst – Wijhe;

gelet op de Wegenwet, de Wegenverkeerswet 1994 (hierna: WVV 1994), het Reglement Verkeersregels en Verkeerstekens 1990 (hierna: RVV 1990), het Besluit Administratieve Bepalingen inzake het Wegverkeer (hierna: BABW) en de Uitvoeringsvoorschriften van het Besluit Administratieve Bepalingen inzake het Wegverkeer (hierna: Uitvoeringsvoorschriften BABW).

### **Overwegende:**

dat de weg Schippershuizen gelegen is buiten de bebouwde kom van Wijhe;

dat de weg Schippershuizen in beheer is bij de gemeente Olst – Wijhe;

dat Schippershuizen een weg is als bedoeld in artikel 18, lid 1 onder d van de WVV 1994;

dat gelet op dit artikel het college van burgemeester en wethouders van Olst – Wijhe bevoegd is verkeersbesluiten te nemen voor de genoemde weg;

dat de weg Schippershuizen in de Verkeersvisie Olst-Wijhe is gecategoriseerd als erftoegangsweg en daarmee deel uitmaakt van een verblijfsgebied;

dat de verkeersfunctie in een verblijfsgebied ondergeschikt is aan de verblijfsfunctie;

dat bewoners van en in de omgeving van de weg Schippershuizen melding hebben gemaakt van overlast door relatief veel doorgaand verkeer op de weg;

dat uit onderzoek in het najaar van 2017 is gebleken dat circa tweederde van de verkeersbewegingen op de weg doorgaand verkeer (zonder herkomst of bestemming langs de weg) betreft;

dat de leefbaarheid voor de direct omwonenden in het geding komt bij dit relatief hoge aandeel;

dat het hoge aandeel verkeersbewegingen op de weg regelmatig leidt tot kapot gereden bermen en dat hiermee de verkeersveiligheid voor onder andere het fietsverkeer in het geding komt;

dat het huidige gebruik van de weg niet past bij de functie en de inrichting van de weg;

dat het dan ook gewenst is om het gebruik van de weg in overeenstemming te brengen met de functie en inrichting van de weg;

dat naar aanleiding van het verkeersonderzoek een werkgroep met bewoners, de politie en de gemeente is geformeerd om verkeersmaatregelen in beeld te brengen om de ervaren overlast tot een minimum te beperken;

dat de gemeente Olst – Wijhe een kader heeft vastgesteld waarin de essentiële wegkenmerken voor de inrichting van wegen buiten de bebouwde kom zijn opgenomen;

dat de werkgroep een maatregelenpakket heeft opgesteld met als doel het doorgaand verkeer op de weg Schippershuizen te beperken;



dat één van de maatregelen het instellen van een geslotenverklaring voor motorvoertuigen op meer dan twee wielen op werkdagen gedurende spitsuren (7.00 – 9.00 uur en 16.30 – 18.30 uur) betreft;

dat in verband met het waarborgen van de bereikbaarheid van de weg een uitzondering van deze geslotenverklaring wordt ingesteld voor landbouwvoertuigen en verkeer ter bereiking van aanliggende percelen en woningen Schippershuizen 1 t/m 14;

dat naar verwachting het betreffende doorgaande verkeer na uitvoering van deze verkeersmaatregel gebruik gaat maken van de wegen die daarvoor zijn ingericht;

dat ter ondersteuning van deze verkeersmaatregel een aantal infrastructurele maatregelen wordt uitgevoerd op de weg;

dat deze infrastructurele maatregelen een uitstraling krijgen die passend zijn op een weg gelegen in het buitengebied;

dat de hiervoor beschreven verkeersmaatregel uitgevoerd kan worden door middel van het plaatsen van de verkeersborden C6 van bijlage 1 van het RVV 1990 inclusief onderborden met de tekst 'ma t/m vr 7.00 – 9.00 h en 16.30 – 18.30 h uitgezonderd landbouwverkeer (symbool) en verkeer ter bereiking van aanliggende percelen en woningen Schippershuizen 1 t/m 14';

dat gelet op artikel 12 van het BABW voor het plaatsen van de verkeersborden C6 van bijlage 1 van het RVV 1990 een verkeersbesluit is vereist;

dat gelet op artikel 2 van de WVV 1994 de hiervoor benoemde verkeersmaatregel strekt tot het voorkomen of beperken van door het verkeer veroorzaakte overlast, hinder of schade alsmede de gevolgen voor het milieu, bedoeld in de Wet milieubeheer;

dat gelet op artikel 2 van de WVV 1994 het zoveel mogelijk waarborgen van de vrijheid van het verkeer in het geding komt bij het treffen van de verkeersmaatregel;

dat gelet op voorgaande overwegingen het zoveel mogelijk waarborgen van de vrijheid van het verkeer minder belangrijk wordt geacht dan het voorkomen of beperken van door het verkeer veroorzaakte overlast, hinder of schade alsmede de gevolgen voor het milieu, bedoeld in de Wet milieubeheer;

dat gelet op artikel 24 van het BABW overleg heeft plaatsgevonden met de verkeersadviseur van de politie-eenheid Oost Nederland, district IJsselland, daartoe gemandateerd door de Korpschef;

dat de politie heeft ingestemd met de hierna genoemde verkeersmaatregel.

#### **Het besluit:**

Het college van burgemeester en wethouders van Olst – Wijhe besluit:

-door middel van het plaatsen van de verkeersborden C6 van bijlage 1 van het RVV 1990 met onderborden met de tekst 'ma t/m vr 7.00 – 9.00 h en 16.30 – 18.30 h uitgezonderd landbouwverkeer (symbool) en verkeer ter bereiking van aanliggende percelen en woningen Schippershuizen 1 t/m 14' een geslotenverklaring voor motorvoertuigen op meer dan twee wielen in te stellen gedurende de hiervoor benoemde uren op de weg Schippershuizen waarbij landbouwverkeer en verkeer ter bereiking van de aanliggende percelen en de woningen Schippershuizen 1 t/m 14 worden uitgezonderd.

#### **Situatieschets:**

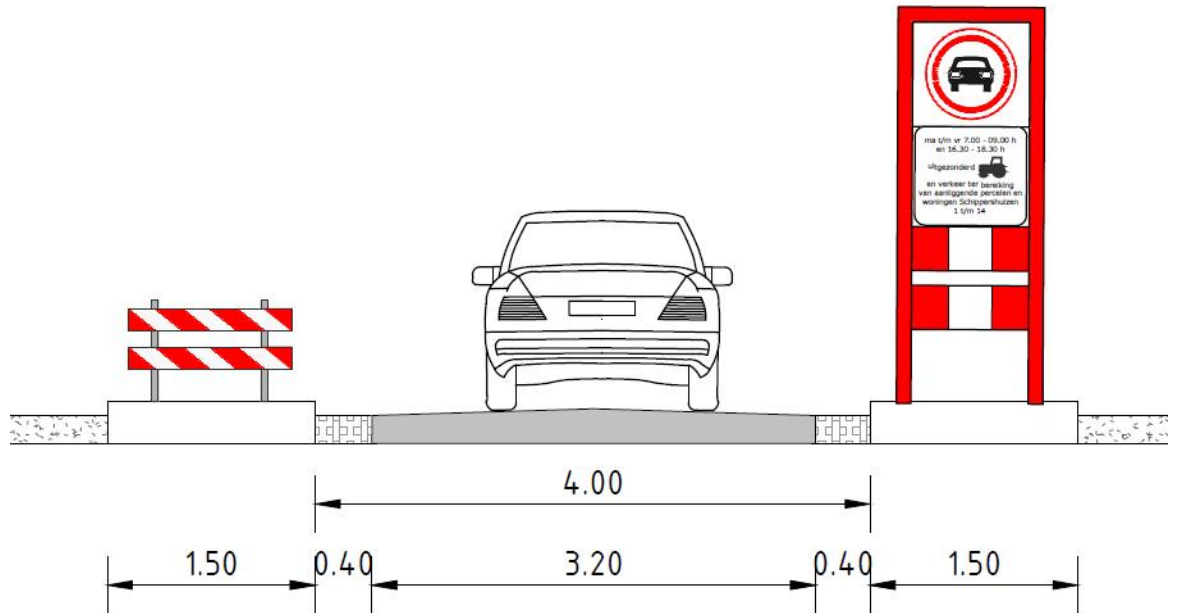
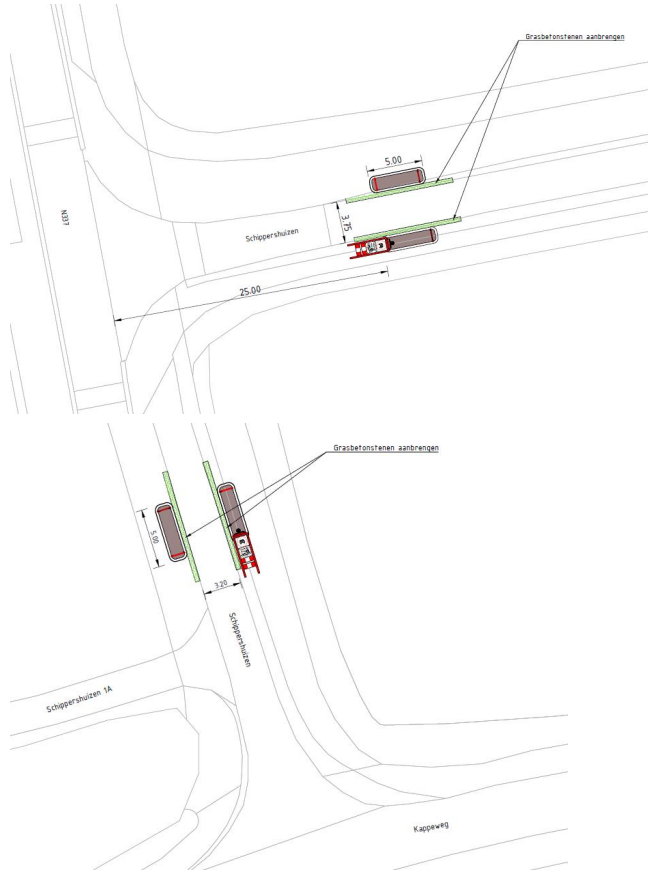

Aldus vastgesteld op 8 januari 2019 te Olst-Wijhe  
burgemeester en wethouders van Olst-Wijhe  
de secretaris/algemeen directeur de burgemeester



---

drs. D.L.W. (Dries) Zielhuis A.G.J. (Ton) Strien

**Bent u het niet eens met dit besluit?**

Belt u ons dan eerst. Wij nemen dan samen met u het besluit door en kunnen zo nodig een fout herstellen.

**Bezwaarclausule**

Dit besluit treedt in werking na bekendmaking in de Staatscourant. Belanghebbenden kunnen binnen zes weken na publicatie van dit besluit in de Staatscourant bezwaar maken bij burgemeester en wethouders van Olst – Wijhe, Postbus 23, 8130 AA te Wijhe. Het bezwaarschrift moet de naam en het adres vermelden van degene die bezwaar maakt, zijn ondertekend en de datum vermelden waarop het is opgesteld. In het bezwaarschrift moet ook worden aangegeven tegen welk besluit bezwaar wordt gemaakt en waarom het bezwaar wordt gemaakt. Door het indienen van het bezwaarschrift wordt dit besluit niet opgeschort. Bij een spoedeisend belang kan degene die een bezwaarschrift heeft ingediend een voorlopige voorziening vragen aan de voorzieningenrechter van de rechtbank Overijssel. Bij het indienen van een verzoek om voorlopige voorziening moeten griffierechten worden betaald.