

Policy Research Corporation

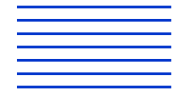

CONCRETE OPLOSSINGEN GEBASEERD OP WETENSCHAPPELIJK ONDERZOEK

DE ECONOMISCHE BETEKENIS VAN SPORT IN NEDERLAND

april 2008

© ***Policy Research Corporation***
Copyright 2008

Parklaan 40
3016 BC Rotterdam (Nederland)
tel : +31 10 436 0 364
fax : +31 10 436 1 416
e-mail : info@policyresearch.nl
website : www.policyresearch.nl

Dit rapport, waarop het auteursrecht van toepassing is, is bestemd voor intern gebruik door de geadresseerde. Elke vorm van gebruik door derden van dit rapport of de inhoud ervan, volledig of gedeeltelijk, vergt een voorafgaande schriftelijke toestemming van het Ministerie van Volksgezondheid, Welzijn en Sport en het Ministerie van Economische Zaken.

VOORWOORD

Het doel van het onderhavig onderzoek is om de economische betekenis van sport in brede zin in beeld te brengen. De cijfers in dit rapport met betrekking tot de economische betekenis van sport in Nederland bouwen voort op bestaande studies en rapporten en zijn, waar nodig, aangevuld aan de hand van eenvoudige verdeelsleutels. De cijfers in dit rapport geven de grootteordes van de economische betekenis van sport weer, zonder uitspraken te doen over de causaliteit tussen de verschillende onderdelen van sport en economie.

Aan dit rapport is een management samenvatting gekoppeld waarin de voornaamste bevindingen en conclusies van het onderzoek worden toegelicht.

LEESWIJZER

In dit rapport worden achtereenvolgens de volgende onderdelen behandeld:

- Definitie van sport & economie in Nederland
- Belangrijkste spelers en de organisatie van sport & economie
- Economische betekenis van sport in Nederland: directe en indirecte effecten van sport inzake:
 - Omzet, werkgelegenheid, bijdrage aan het Bruto Binnenlands Product en terugvloeit naar de Nederlandse overheid
- De financiële stromen tussen de vraag naar en het aanbod van sport in Nederland
- De sector sport & economie in Nederland in perspectief geplaatst met andere sectoren in Nederland en sport & economie in het buitenland
- Ontwikkelingen in en rondom sport in Nederland en overheidskansen die hieruit voortvloeien

INHOUDSOPGAVE

Definitie Sport & Economie	p. 5
Spelers en organisatie	p. 8
Economische betekenis van sport in Nederland	p. 26
Financiële stromen van sport in Nederland	p. 47
Sport & Economie in perspectief	p. 82
Ontwikkelingen en kansen voor de overheid	p. 91
Conclusies	p. 106

DEFINITIE VAN SPORT EN ECONOMIE

Spelers en organisatie van sport en economie

Vraag naar sport

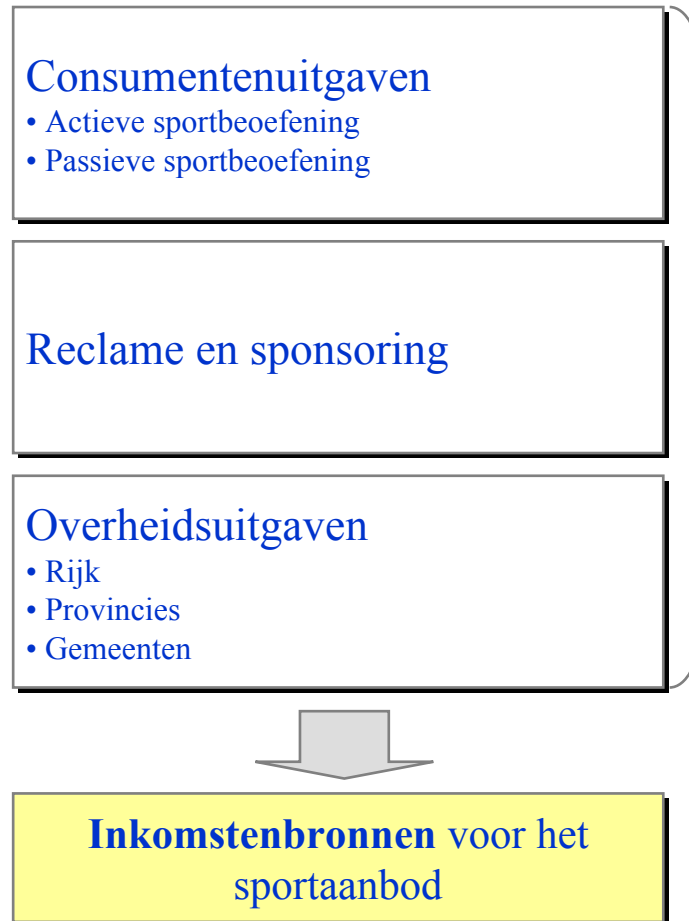

Aanbod van sport



Sport & economie betreft het samenspel tussen overheid, bedrijfsleven, sportbonden en –verenigingen en de actieve en passieve sportbeoefenaar

EEN ONDERSCHIED KAN WORDEN GEMAAKT TUSSEN EEN BINNEN- EN BUITENRING VAN SPORT

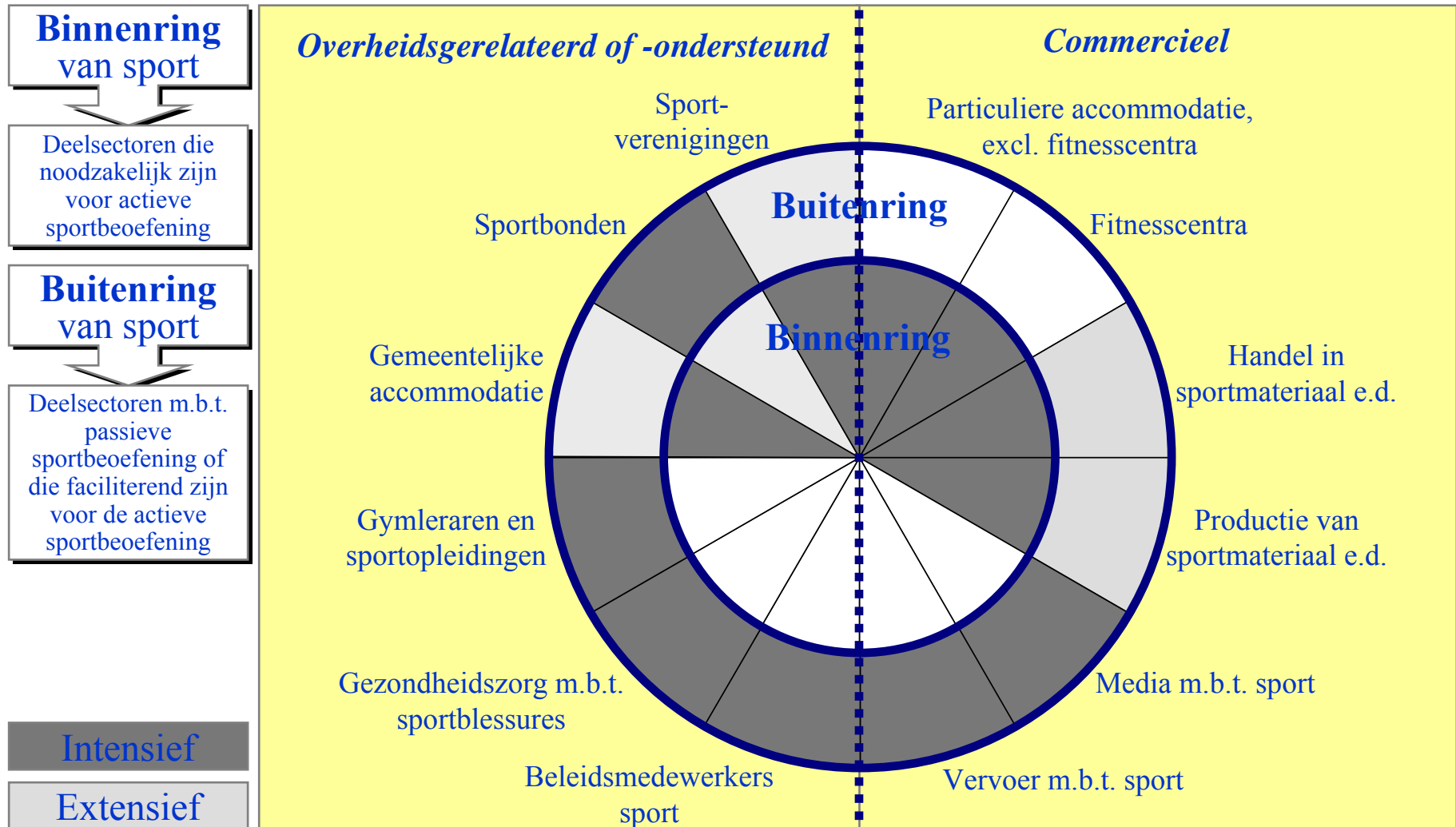

Onverschied kan gemaakt worden tussen sectoren die noodzakelijk zijn voor actieve en passieve sportbeoefening

INHOUDSOPGAVE

Definitie Sport & Economie p. 5

Spelers en organisatie p. 8

- Sportbonden en –clubs
- Sportaccommodaties
- Fitnessbranche
- Sportevenementen
- Bedrijfsleven voor sportuitrusting en –accommodaties
- Media
- Overheid: rijk, provincie, gemeente
- Vrijwilligers

Economische betekenis van sport in Nederland p. 26

Financiële stromen van sport in Nederland p. 47

Sport & Economie in perspectief p. 82

Ontwikkelingen en kansen voor de overheid p. 91

Conclusies p. 106

SPORTBONDEN EN –CLUBS: GESUBSIDIEERD VERSUS NIET OF SLECHTS BEPERKT GESUBSIDIEERD

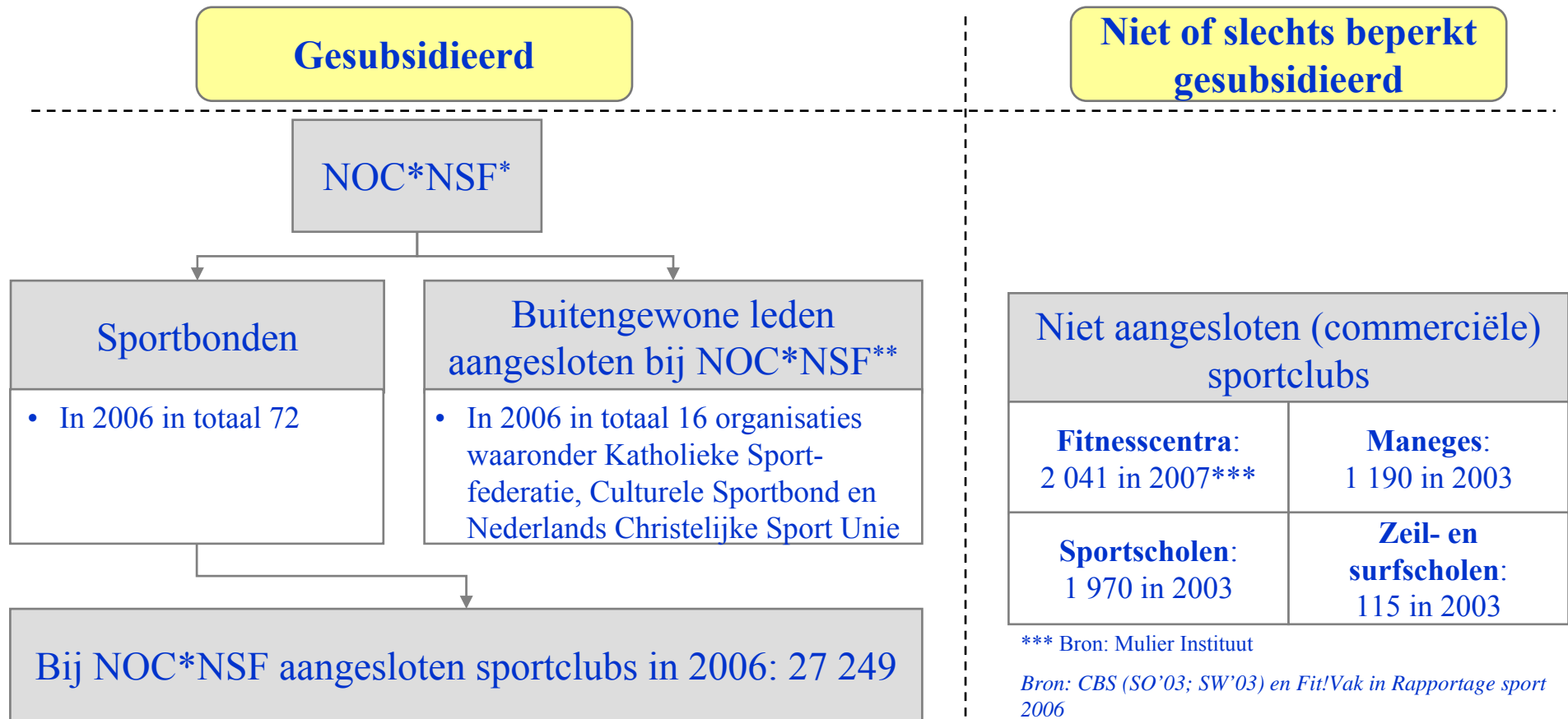

* Een omschrijving van de taken van NOC*NSF is opgenomen in *Bijlage 3*
 ** De buitengewone organisaties ontvangen geen (structurele) gelden van de NOC*NSF

Bron: NOC*NSF, *Ledental NOC*NSF 2006*

*** Bron: Mulier Instituut

Bron: CBS (SO'03; SW'03) en *Fit!Vak in Rapportage sport 2006*

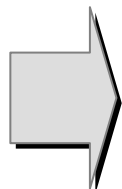

Er kan onderscheid gemaakt worden tussen gesubsidieerde en niet of slechts beperkt gesubsidieerde sportbonden en -clubs; deze laatste groep is niet bij de NOC*NSF aangesloten

SPORTBONDEN EN -CLUBS: LIDMAATSCHAP VERSUS SPORTDEELNAME

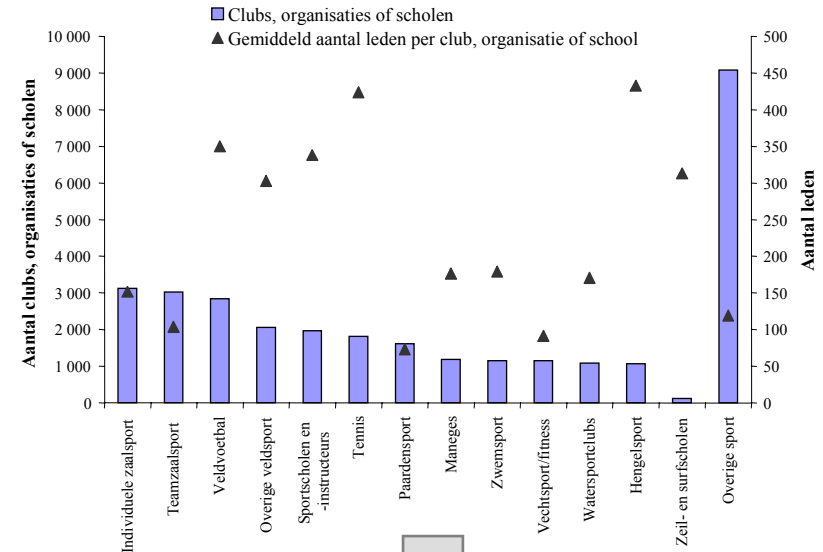
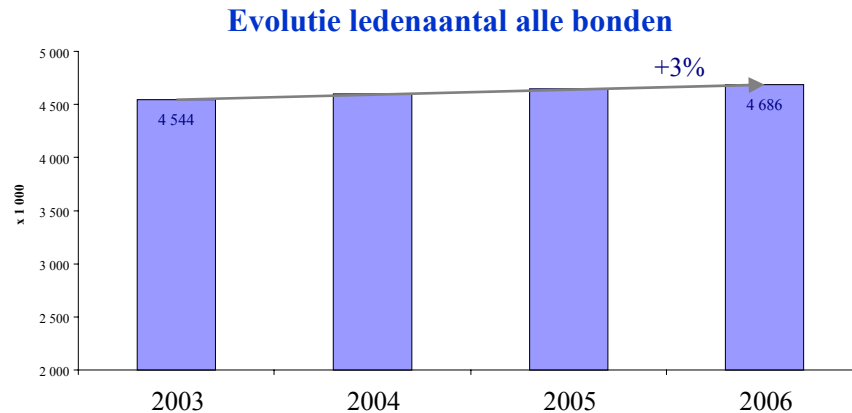

Leden van de top-5 bonden (2006)

1. Voetbalbond	1 089 000
2. Tennisbond	699 000
3. Gymnastiek Unie	284 000
4. Golffederatie	269 000
5. Hippische federatie	189 000

Ledental top-15 bonden: zie *Bijlage 4*

- Sportverenigingen, -scholen en -organisaties hebben gemiddeld tussen de **50 en de 450 leden**
- Team- en individuele zandsporten hebben meeste absolute verenigingen, en hengelsport en tennis hebben meeste aantal leden per club

Bron: CBS StatLine – Sportclubs en -scholen, 2003

Er zijn een aantal sporten die door een groot aantal Nederlanders wordt beoefend zonder dat de beoefenaars daarvoor bij een betreffende sportbond zijn aangesloten; dit geldt onder andere voor fitness, wandelsport, trimmen, toerfietsen/wielrennen, etc. (zie *Bijlage 4*)

IN 2003 WAREN ER CIRCA 7 750 SPORTACCOMMODATIES IN NEDERLAND

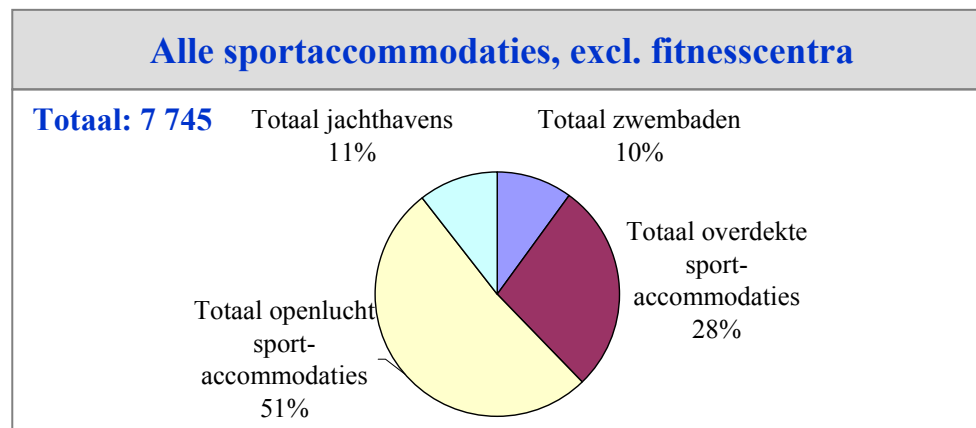
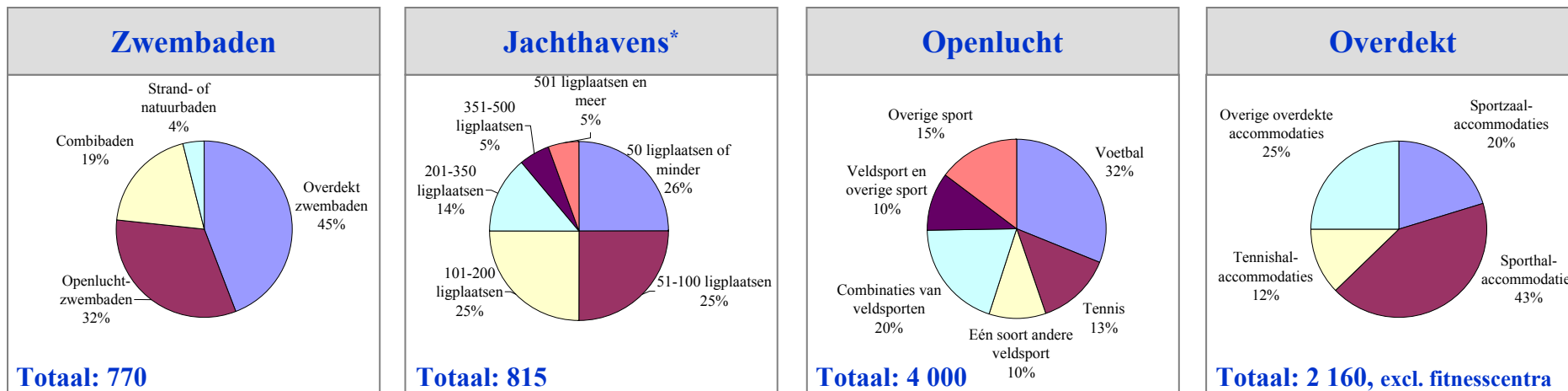

* Jachthavens door gemeente of als nevenactiviteit geëxploiteerd zijn niet meegerekend

Bron: CBS StatLine – Sportaccommodaties en Jachthavens naar capaciteit, 2003



Meer dan 60% van de accommodaties zijn in openlucht, daarnaast 10% zwembaden en bijna 30% overige overdekte accommodaties

DE FITNESSBRANCHE IN NEDERLAND KENT EEN ZEER STERKE GROEI SINDS MIDDEN JAREN '90

Fitnesscentra:

- De fitnessbranche is de laatste jaren sterk in ontwikkeling:
 - Sinds de tweede helft van de jaren '90 is het aantal fitnesscentra zeer sterk gegroeid van 400 tot **ruim 2 000 fitnesscentra**
 - Bijna de helft van alle fitnesscentra is na 2000 geopend
 - In 2006 is het aantal fitnesscentra met 14% toegenomen
- **85%** van de centra is in eigendom van **zelfstandige ondernemers**; 86% hiervan (= 73% van het totaal) heeft één vestiging en 14% heeft tussen de 2 en 5 vestigingen
- De overige **15%** van de fitnesscentra zijn onderdeel van een **keten** of franchise; in 2007 zijn ongeveer 30 ketens in Nederland
 - Health City, High Five, Laco, Achmea Health, Fitness First, Curves en SVB Netwerk hebben meer dan 20 vestigingen

Bron: W.J.H. Mulier Instituut, De Fitnessbranche 2007, 2008



De Nederlandse fitnessbranche is zeer sterk ontwikkeld: het aantal fitnessvestigingen is sinds midden jaren '90 meer dan vervijfvoudigd waarvan bijna de helft na 2000 is geopend; bovendien is het aandeel van ketens toegenomen

FITNESSBRANCHE IN NEDERLAND: BIJNA 2 MILJOEN NEDERLANDERS AANGESLOTEN BIJ EEN FITNESSCENTRUM

Klantenbestand:

- Het totale ledenbestand van Nederlandse fitnesscentra bedraagt 1.95 miljoen
- Gemiddeld heeft een Nederlands fitnesscentrum 955 leden
- De meeste fitnesscentra hebben een ledenaantal van 250-500 (22%) en 500-950 (23%)

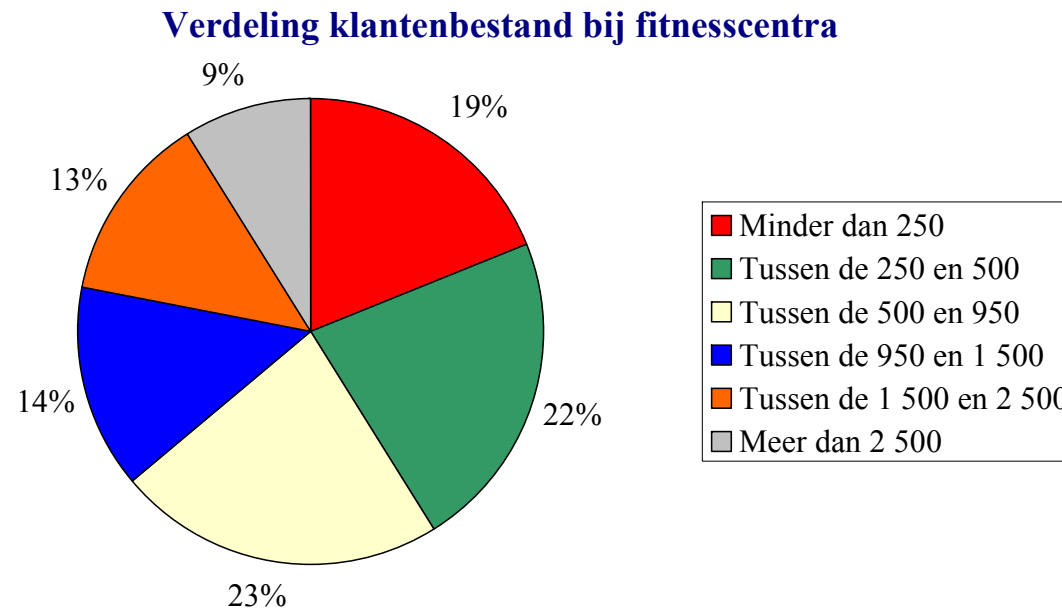

Bron: W.J.H. Mulier Instituut, De Fitnessbranche 2007, 2008

In totaal zijn bijna 2 miljoen Nederlanders aangesloten bij een fitnesscentrum; dat betekent dat een fitnesscentrum gemiddeld 955 leden heeft; echter, 45% van de fitnesscentra heeft een klantenbestand tussen de 250 en 950 leden

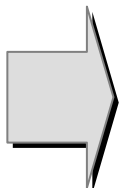

EENMALIGE EVENEMENTEN WORDEN GEORGANISEERD DOOR BONDEN EN STRUCTURELE DOOR STICHTINGEN

- **Incidentele of Eenmalige evenementen*** worden voornamelijk georganiseerd door bonden. In sommige gevallen wordt hiervoor een stichting opgericht waarbij de financiële gegevens veelal worden opgenomen in de jaarrekeningen van de sportbonden

Bvb.: Stichtingen die Euro 2007 en Euro 2000 organiseerden, zijn opgenomen in geconsolideerde jaarrekeningen van KNVB

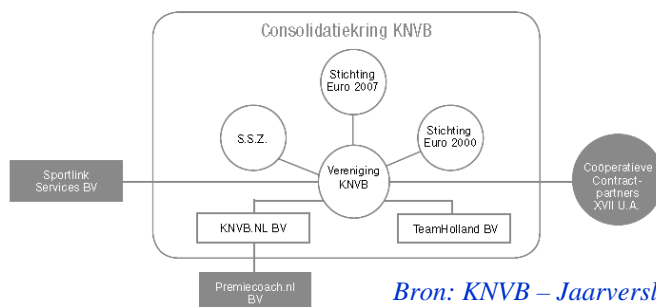

- **Structurele evenementen**** zijn in handen van onafhankelijke stichtingen die zelfbedruipend zijn. Bijgevolg geven deze partijen meestal verantwoording aan hun financiële stromen in een afzonderlijke jaarrekening

Bvb.: ABN AMRO World Tennis Tournament

- Organisatie: Stichting o.l.v. toernooidirecteur Kraijcek in naam van Ahoy en in samenwerking met ABN AMRO
- Jaarlijks budget bedraagt ca. € 5 miljoen, waarvan € 2.7 miljoen sponsoringbedrag van hoofdsponsors

* Lijst van incidentele of eenmalige evenementen door VWS gesubsidieerd tussen 2004 en 2006 kan geraadpleegd worden in *Bijlage 5*

** Structurele evenementen zijn events die jaarlijks terugkeren; lijst van twintig grootste op vlak van aantal bezoekers is terug te vinden in *Bijlage 6*

Bron: Informatie uit gesprekken met Rotterdam Topsport en Bureau BenS

Financiële gegevens van incidentele evenementen zijn meestal vervat in de jaarrekening van de organiserende bonden, terwijl stichtingen die structurele events organiseren zelfstandig verantwoording afleggen

SPORTEVENEMENTEN: INCIDENTELE EVENEMENTEN GESUBSIDIEERD DOOR VWS

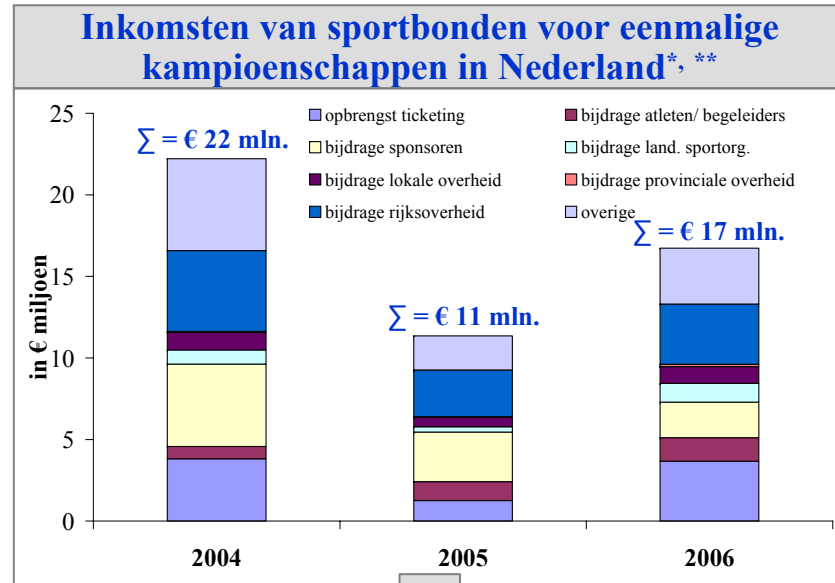

- Totale inkomsten uit incidentele sportevenementen bedroegen tussen 2004 en 2006 respectievelijk € 22 mln., € 11 mln. en € 17 mln.
- Overheid subsidieerde in 2004, 2005 en 2006, respectievelijk, € 6 mln., € 3 mln. en € 5 mln.

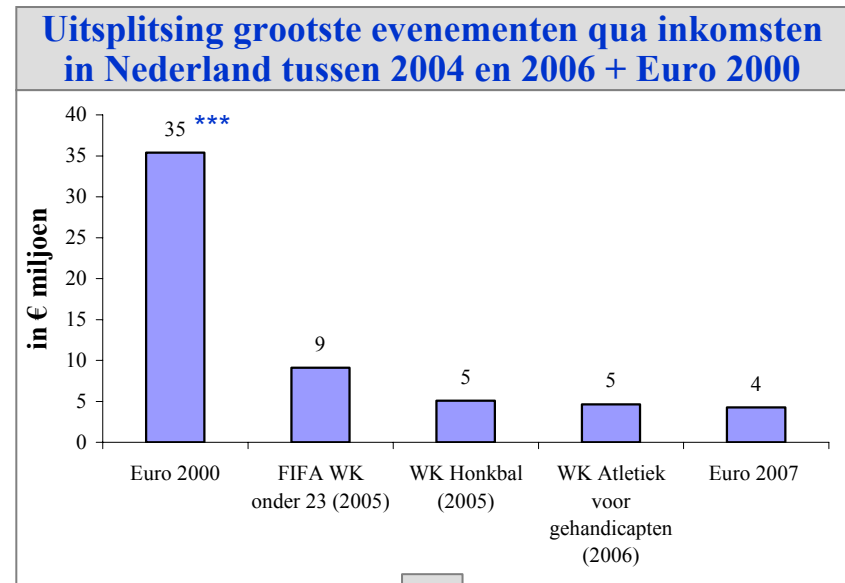

- Topevenementen in Nederland op vlak van inkomsten zijn drie kampioenschappen voetbal ($\Sigma = € 48$ mln.), WK Honkbal in 2005 (€ 5 mln.) en WK Atletiek voor gehandicapten in 2006 (€ 5 mln.)

* Lijst met alle door VWS gesubsidieerde evenementen is opgenomen in *Bijlage 5*

** Verdeling over jaartallen van de evenementen heeft betrekking op jaar van uitreiking van subsidie door VWS

*** Opbrengsten EURO 2000 zijn in totaal € 59 mln. en worden voor 60% toegewezen aan Nederland (bron: Oldenboom (2006) – *Costs and benefits of major sports events*)

Bron: VWS o.b.v. cijfergegevens van stichtingen



Totale inkomsten van incidentele sportevenementen voor sportbonden bedroegen € 17 miljoen in 2006, waarvan € 5 miljoen gesubsidieerd door overheid

STRUCTUUR VAN HET NEDERLANDS BEDIJSLEVEN VOOR SPORTUITRUSTING EN ACCOMMODATIE



Structuur en economische kengetallen van Ten Cate, De Boer Tenten, Maple en Janssen en Fritsen zijn opgenomen in *Bijlage 7*
 Bron: *Federation of Sports and Play Associations, The European sports goods market, 2007*

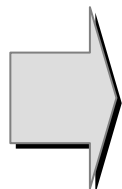

Productie van accommodatie en artikelen van Nederlandse merken verloopt voornamelijk in binnenland, terwijl kleding en –schoenen in lageloonlanden geproduceerd worden

PASSIEVE SPORTBEOEFENAARS: 35% VAN DE NEDERLANDSE BEVOLKING BEZOEKT JAARLIJKS SPORTWEDSTRIJDEN

Bezoeken van bevolking aan sportwedstrijden naar frequentie*



- **35%** van de bevolking bezoekt soms een sportwedstrijd
- De verhouding tussen niet-bezoekers en bezoekers schommelt is vrij constant
- **15%** gaat minstens één maal per maand naar een sportwedstrijd kijken

* Belangrijkste jaarlijkse sportevenementen: zie Bijlage 6

Bron: SCP, Rapportage-Sport 2006

Verhouding sporters - niet-sporters die sportwedstrijden bezoeken

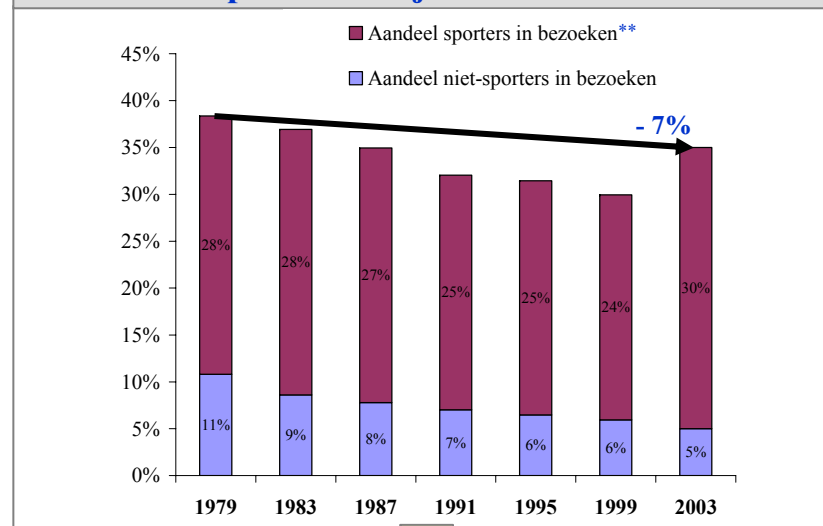

- Sporters vertegenwoordigen het grootste deel van de bezoekers
- In 2003 waren **30%** van de totale bevolking actieve sporters die jaarlijks naar één of meer sportwedstrijden gingen kijken
- Tussen 1979 en 2003 daalde het aandeel van de sportbezoekers met 7%, vnl. door daling in niet-sporters

** Sportdeelname in Nederland: zie Bijlage 4

Een sporter is een persoon die actief aan sport deelneemt, dat wil zeggen iemand die zelfstandig of in teamverband feitelijk een sport beoefent. In totaal is 30% van de Nederlandse bevolking een actieve sporter die sportwedstrijden bezoekt

MEDIA: SPORT NEEMT TOT MEER DAN 15% VAN TOTALE TV-KIJKTIJD IN BESLAG

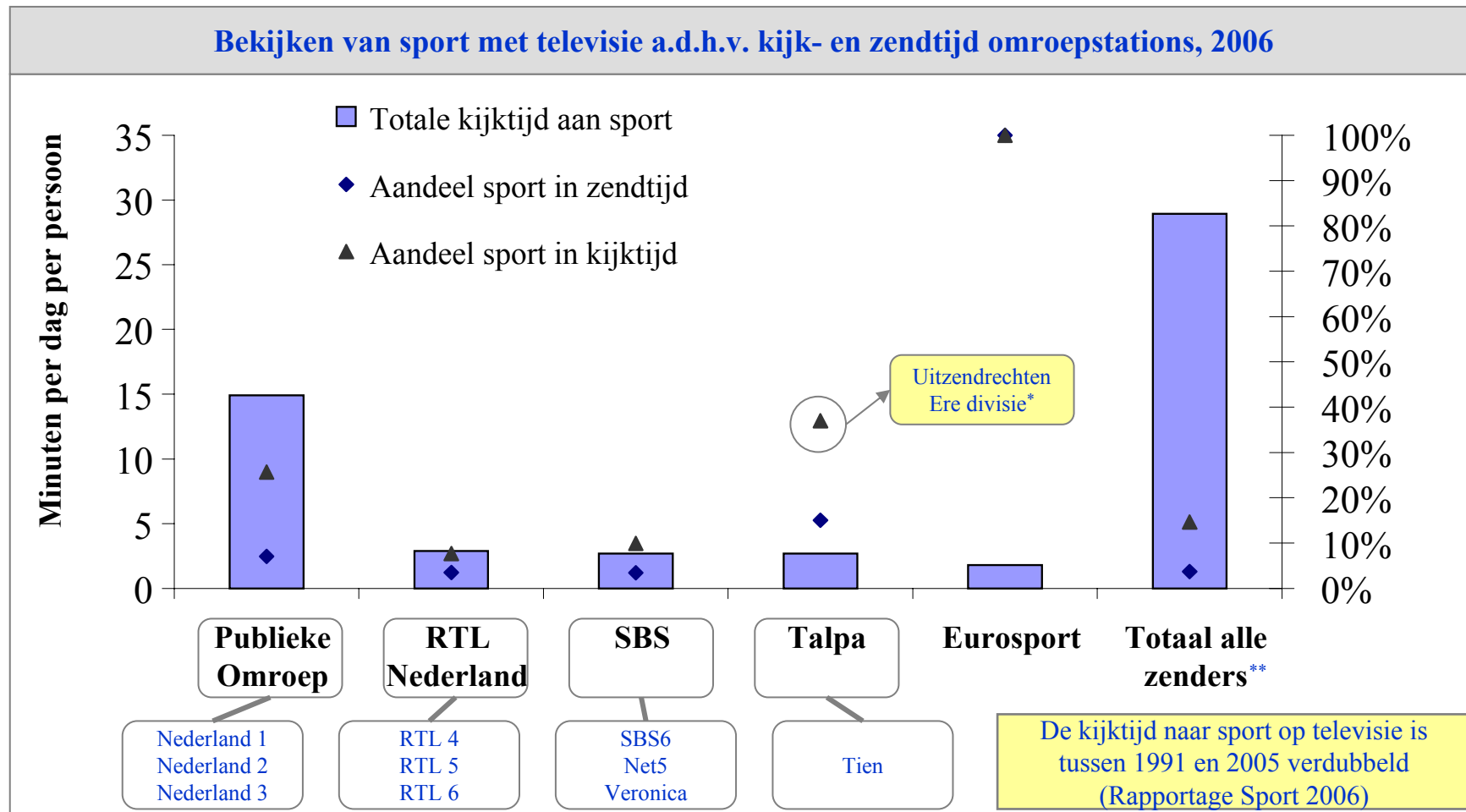

* Zender Tien en uitzendrechten voetbal overgenomen door RTL in juni 2007

** Exclusief betaalzenders

Bron: Stichting KijkOnderzoek-Jaarrapport 2006



Sport wordt relatief gezien meer bekeken dan uitgezonden

MEDIA: SPORTTIJDSCHRIFTEN HEBBEN BETREKKING OP BONDSBLADEN* EN COMMERCIËLE SPORTTIJDSCHRIFTEN

Kernoplage* per uitgave van bondsbladen en frequentie per jaar, 2006**

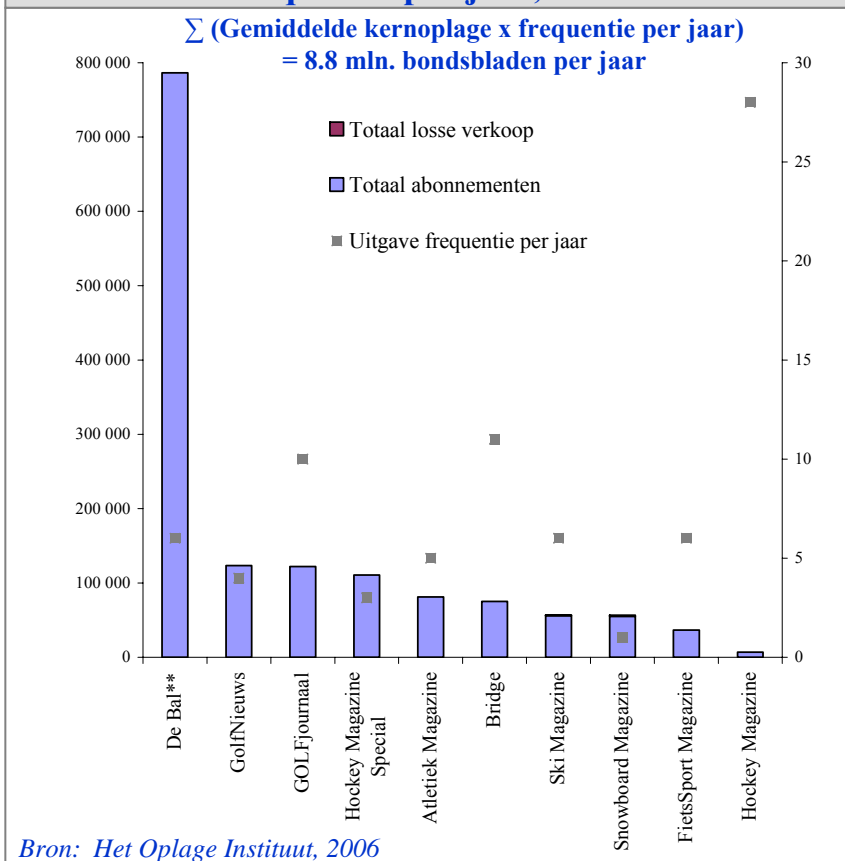

Kernoplage* per uitgave van commerciële sportbladen en frequentie per jaar, 2006**

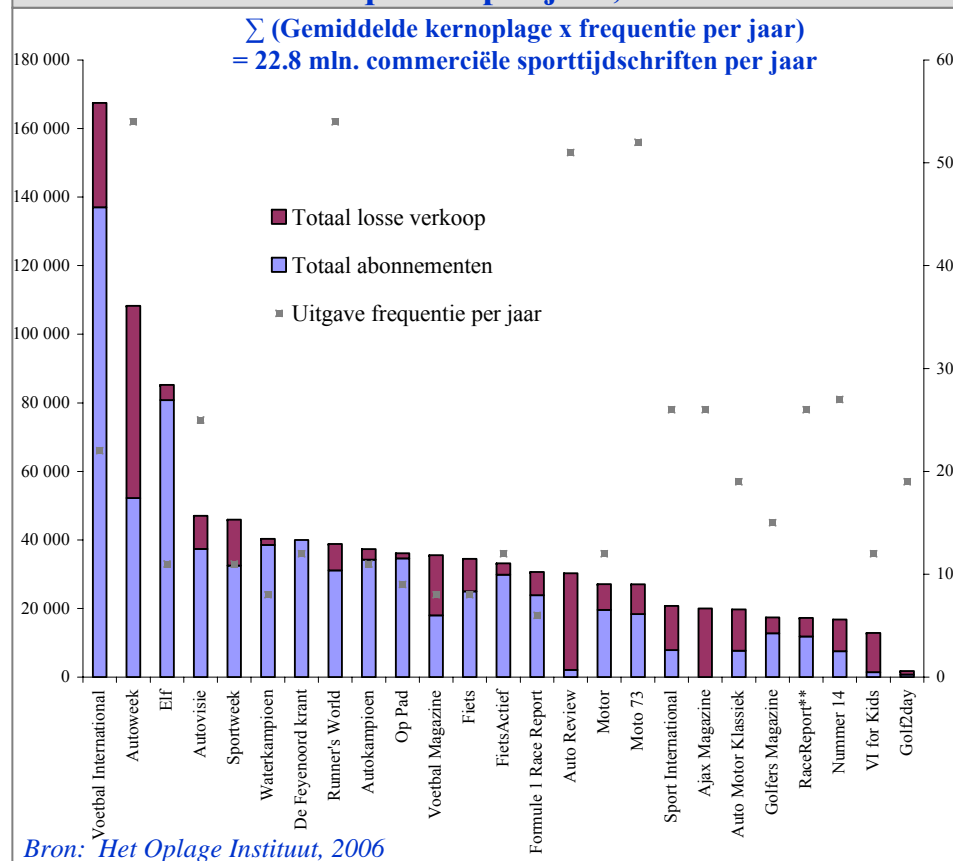

* Aankooprij van bondsbladen is verrekend in lidgelden van de sportbond

** Cijfers hebben betrekking op het jaar 2005

*** Kernoplage is de gemiddelde oplage die per editie verspreid wordt voor alle tijdschriften in de categorie sport die door HOI opgenomen worden



Per jaar worden meer dan 20 miljoen exemplaren van commerciële sporttijdschriften verkocht

MEDIA: KERNOPLAGE VAN DAGBLADEN NAAR AANKOOPWIJZE EN REDACTIONELE RUIMTE VOOR SPORT

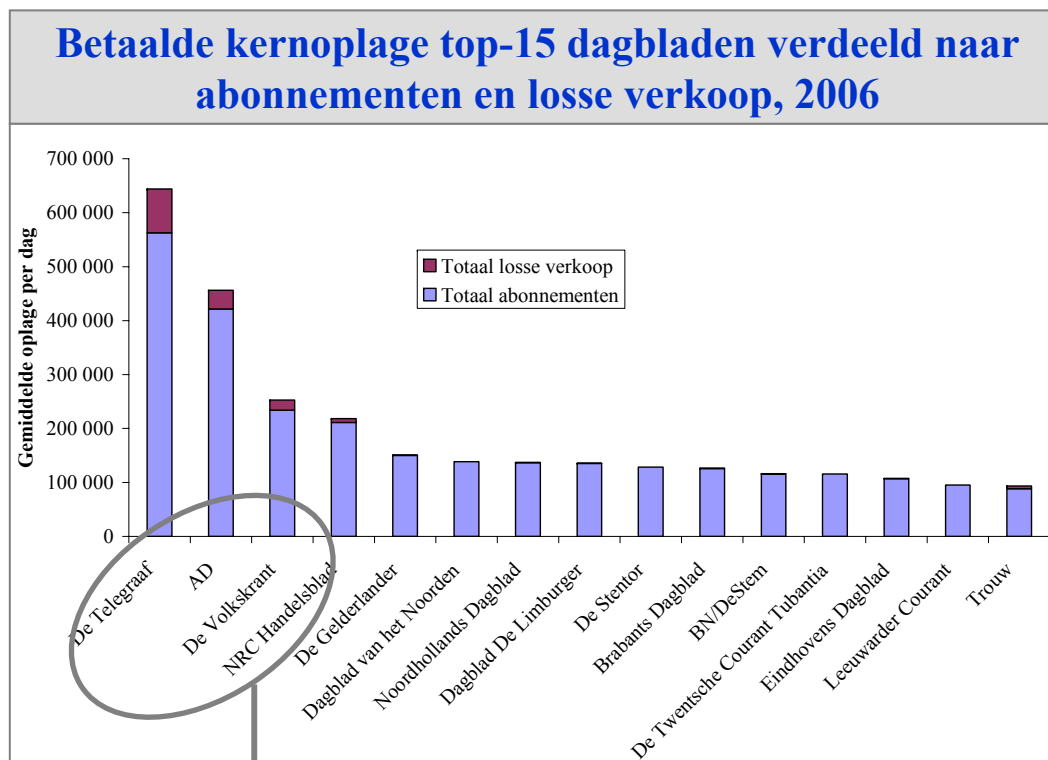

Gemiddelde redactionele ruimte voor sport in top-4 kranten:
15%

Bron: HOI en Sportredactie top-4 kranten



15% van de redactionele ruimte in de Nederlandse dagbladen wordt ingevuld door sport

IN TOTAAL ZIJN ZES MINISTERIES BETROKKEN ROND BELEID MET BETREKKING TOT SPORT

VWS draagt de verantwoordelijkheid voor de uitvoering van het sportbeleid; verschillende andere Ministeries zijn daarnaast betrokken

<p>Ministerie van VWS:</p> <p>Departementale trekker op gebied van ontwikkeling en uitvoering van nationaal sportbeleid</p>	<p>Ministerie van EZ:</p> <p>I.h.b. vanuit samenwerking (EZ voert geen sector-specifiek beleid)</p>	<p>Ministerie van OCW:</p> <p>O.a. lichamelijke opvoeding en sportopleidingen</p>	<p>Ministerie van VROM:</p> <p>Ruimtelijke ordening voor sport en bewegen</p>	<p>Ministerie van Defensie:</p> <p>Ondersteuning van militaire topsporters</p>	<p>Ministerie van AZ:</p> <p>Versterking van sociale samenhang en binding in de samenleving</p>
---	---	---	---	--	---

Doelstelling sportbeleid kabinet (Nota Tijd voor Sport):

Een sportieve samenleving waarin zowel veel aan sport wordt gedaan als van sport wordt genoten

- Mensen gaan meer sporten en bewegen voor hun gezondheid
- Via de sport ontmoeten meer mensen elkaar en doen mee aan maatschappelijke activiteiten
- Mensen gedragen zich sportief en respecteren (spel)regels
- De topsport in Nederland wordt bevorderd als symbool voor ambitie, als bron van ontspanning en voor ons nationale imago in binnen- en buitenland

Het kabinet heeft met betrekking tot het sportbeleid als doelstelling een samenleving te realiseren waar veel aan sport wordt gedaan en van sport wordt genoten; het beleid wordt door verschillende Ministeries ontwikkeld en uitgevoerd

HET RIJK ONTWIKKELT PROGRAMMA'S ROND SPORT MET UITEENLOPENDE DOELEN

De uitvoering van het nationale sportbeleid wordt vormgegeven door de ontwikkeling en implementatie van verschillende programma's van de verantwoordelijke Ministeries:

- *Gezond door sport:*
 - Voor een betere **gezondheid** dienen meer mensen te sporten en te bewegen; hiertoe worden twee programma's ingezet:
 - Nationaal Actieplan Sport & Bewegen (VWS, OCW, VROM, LNV)
 - Gezonde Sportbeoefening (VWS)
- *Meedoen door sport:*
 - Meer mensen ontmoeten elkaar via de sport en doen mee aan **maatschappelijke activiteiten** (met name ouderen, allochtone jeugd en mensen met beperkingen); hiertoe worden verschillende programma's ingezet waaronder:
 - **Opvoeden** door sport en school (VWS, OCW)
 - Meedoen allochtone jeugd door sport (VWS, Justitie, BZK)
- *Sport aan de top:*
 - Het kabinet steunt het streven van de sportsector om Nederland te laten behoren tot de **Top-10 landenklassering**: hiertoe worden topsportonderdelen waarin Nederland goed presteert of goed kan presteren ondersteund door middel van talentontwikkelingsprogramma's, aanstelling van coaches en de organisatie van evenementen in Nederland



Belangrijke programma's van het nationale sportbeleid zijn gericht op de bijdrage die sport heeft op gezondheid en integratie en op topsport

DE PROVINCIES ZIJN BETROKKEN BIJ SPORT VIA SPORTRADEN EN SPORTSERVICEBUREAUS

Sportraden

- Elke provincie heeft een sportraad met als belangrijkste taken het **adviseren, ondersteunen en begeleiden van de georganiseerde sport** en overheden op het gebied van sport
- De sportraad van elke provincie biedt ondersteuning aan sportverenigingen, -koepels en -bonden bij hun **sporttakoverstijgende werkzaamheden**
 - Met name gericht op personeelsbeleid en sponsorwerving
 - Ondersteuning wordt gegeven door middel van deskundigheidsbevordering, actieve probleemoplossing en het aanbieden van cursussen en informatiemateriaal
- Daarnaast hebben de sportraden een uitvoerende taak in het **organiseren van sportevenementen en –congressen**

Activiteiten sportservicebureaus:

- Vanuit de sportraden zijn zogenoemde sportservicebureaus ontstaan (verenigd in Net-WERK in de SPORT)
- Deze bureaus verzorgen voor amateursportclubs- en verenigingen onder andere de **loon- en salarisadministratie** van de werknemers van die organisaties indien de verenigingen zelf niet beschikken over voldoende deskundigheid
- Sportservicebureau treedt dan op als formeel werkgever



De provincies vervullen binnen de sport de taak van het bieden van professionele ondersteuning aan sportbonden en –verenigingen

GEMEENTES HEBBEN EEN BELANGRIJKE ROL MET BETREKKING TOT SPORTACCOMMODATIES

Gemeentes en sport:

- Gemeentes kunnen volledig **autonoom** en gericht op de eigen gemeente sportbeleid ontwikkelen en implementeren
- Over het algemeen is een belangrijk deel van gemeentelijk sportbeleid gericht op **sportaccommodaties**: renovaties, vervanging, onderhoud, exploitatie
- Aanzienlijke **verschillen** tussen het sportbeleid van gemeentes, bvb. i.f.v. demografie
- Vanuit de nationale overheid zijn budgetten vrijgemaakt om op lokaal niveau sport te verbeteren; dit zijn onder andere:
 - **Breedtesportimpuls**: duurzaam versterken van lokaal sportaanbod en de sport inzetten voor het oplossen van sociale en maatschappelijke problemen
 - **Buurt, Onderwijs en Sport** (BOS-impuls): gemeentes kunnen via naschoolse (sport)activiteiten op lokaal niveau de achterstanden van jeugdigen aan pakken



Gemeentes richten op autonome wijze hun sportbeleid in; tevens ontvangen gemeentes rijkssubsidies ten behoeve van de lokale sportontwikkeling

VRIJWILLIGERSWERK: SPORT IS DE BELANGRIJKSTE VRIJWILLIGERSACTIVITEIT

Verdeling aantal vrijwilligers naar activiteit, 2006

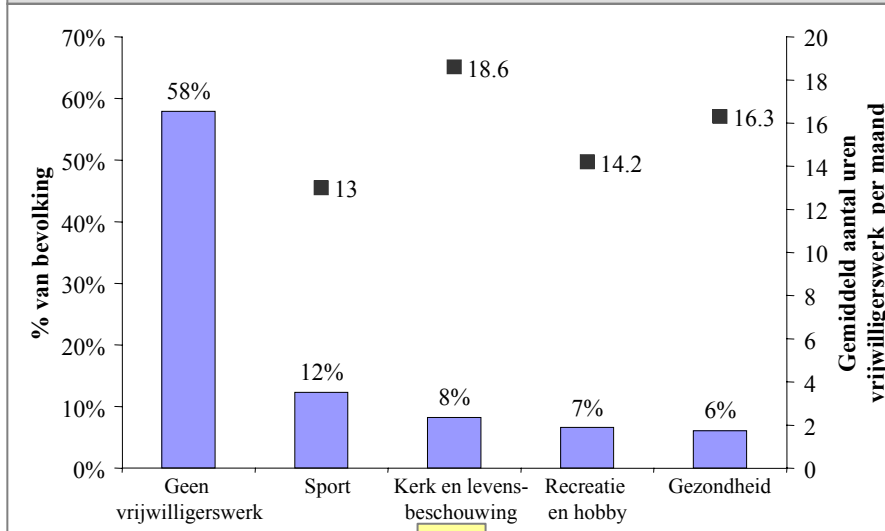

- In 2006 verrichtte 12% van de bevolking vrijwilligerswerk voor sport, waardoor het de grootste verschafter van vrijwillige werkgelegenheid in Nederland is
- 35% van alle Nederlandse vrijwilligers werkt op vrijwillige basis voor meer dan 1 organisatie
- Gemiddeld werkt een vrijwilliger in de sportsector 13 uur per maand

Bron: Geven in Nederland 2007

Evolutie aantal vrijwilligers in sport

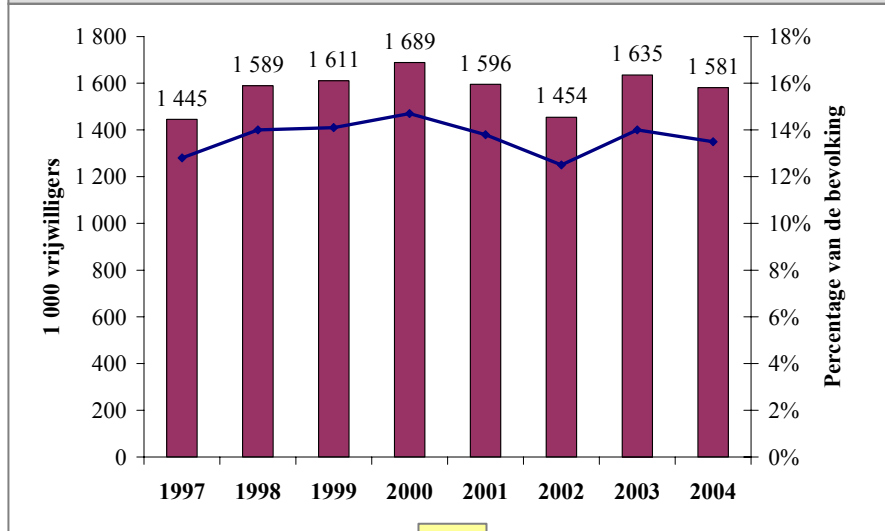

- In 2004 voerden ca. 1.6 miljoen mensen vrijwilligerswerk uit in de sportsector in Nederland
- Tussen 1997 en 2004 schommelde het aandeel van de bevolking dat vrijwillig werk uitvoerde voor sport rond 13%

Bron: SCP – Rapportage Sport 2006

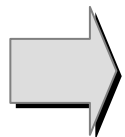

In de sportsector werken circa 1.6 miljoen Nederlanders gemiddeld 13 uur per maand op vrijwillige basis

INHOUDSOPGAVE

Definitie Sport & Economie	p. 5
Spelers en organisatie	p. 8
Economische betekenis van sport in Nederland	p. 26
Financiële stromen van sport in Nederland	p. 47
Sport & Economie in perspectief	p. 82
Ontwikkelingen en kansen voor de overheid	p. 91
Conclusies	p.106

HET SPORTAANBOD VORMT DE BIJDRAGE VAN SPORT AAN DE NEDERLANDSE ECONOMIE

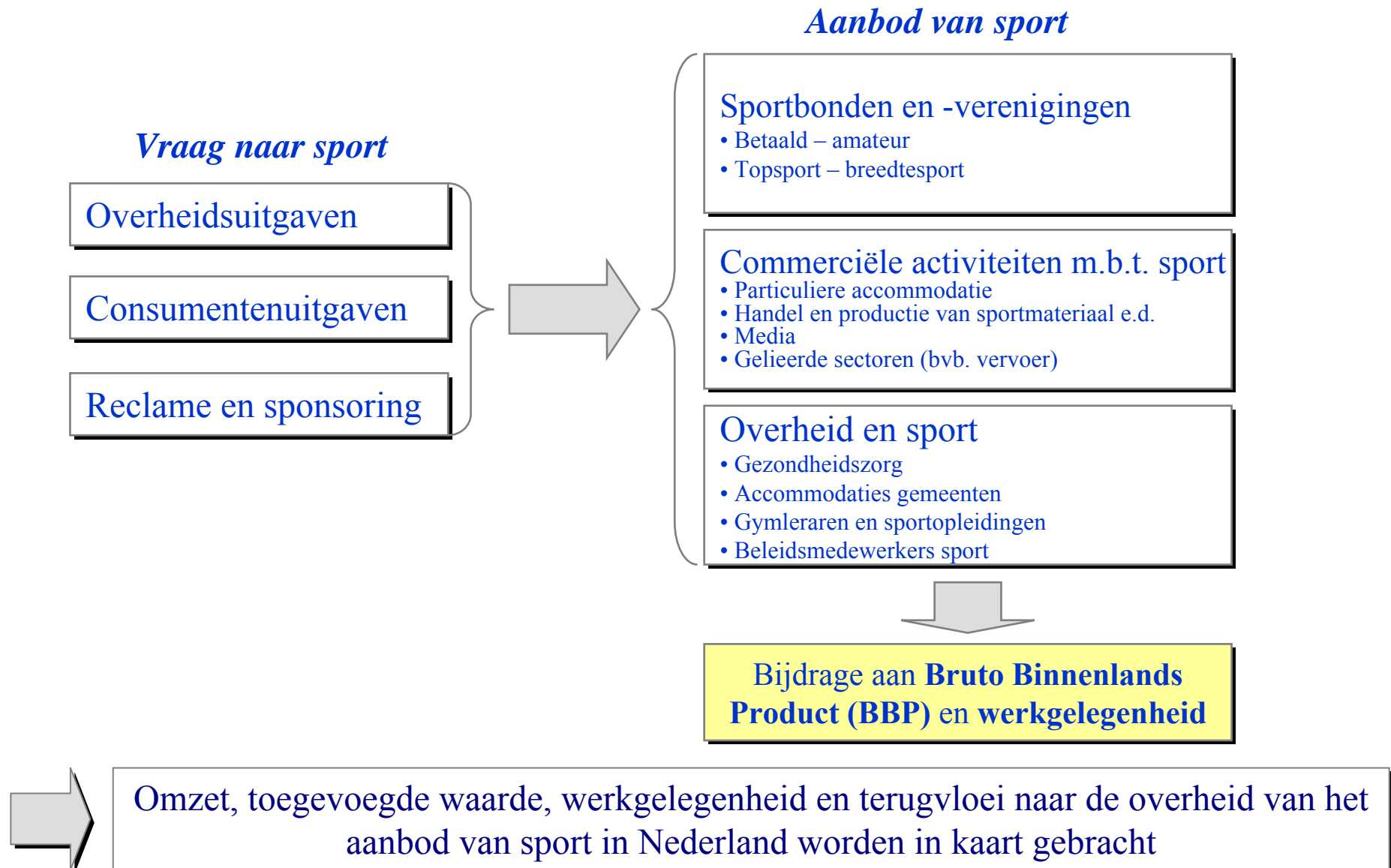

ZOWEL DE DIRECTE ALS DE INDIRECTE ECONOMISCHE EFFECTEN VAN SPORT WORDEN GEANALYSEERD

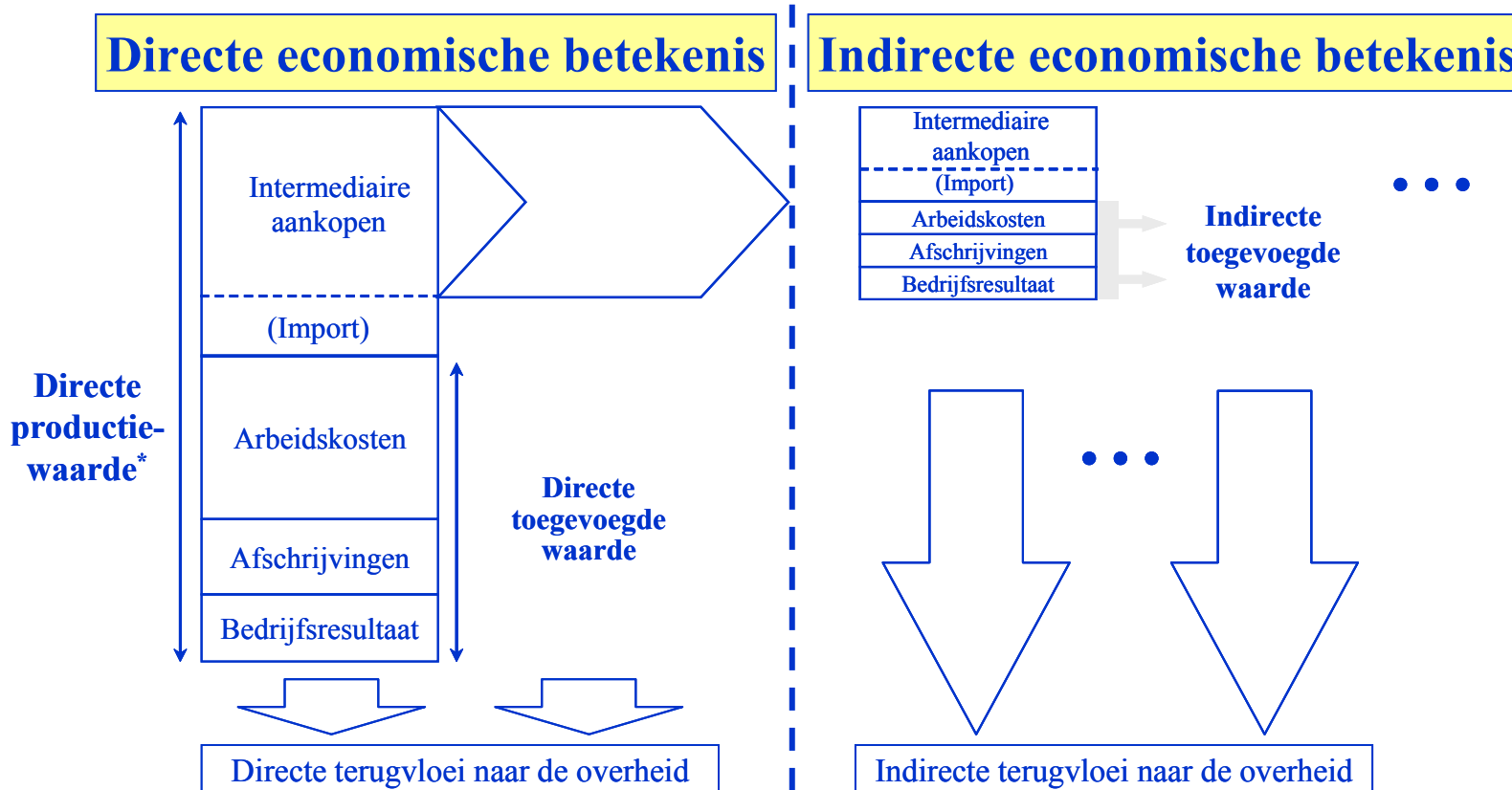

* De productiewaarde van een sector is in vele sectoren gelijk aan de omzet van die sector. Uitzonderingen bestaan bij onder andere handels-, commissie- en reparatieactiviteiten, waar bruto marges als productiemaatstaf gelden. Ook in geval van clustering van klanten en toeleveranciers dient een correctie voor dubbelstellingen te geschieden.

De *directe* economische betekenis heeft betrekking op de sportsector zelf (bvb. een fitnesscentrum); de *indirecte* economische betekenis heeft betrekking op de aankopen van de sportsector in de rest van de Nederlandse economie (bvb. aankopen van fitnessstoestellen door een fitnesscentrum)

DE DIRECTE PRODUCTIEWAARDE VAN DE VOLLEDIGE NEDERLANDSE SPORTSECTOR BEDRAAGT RUIM € 8.6 MILJARD

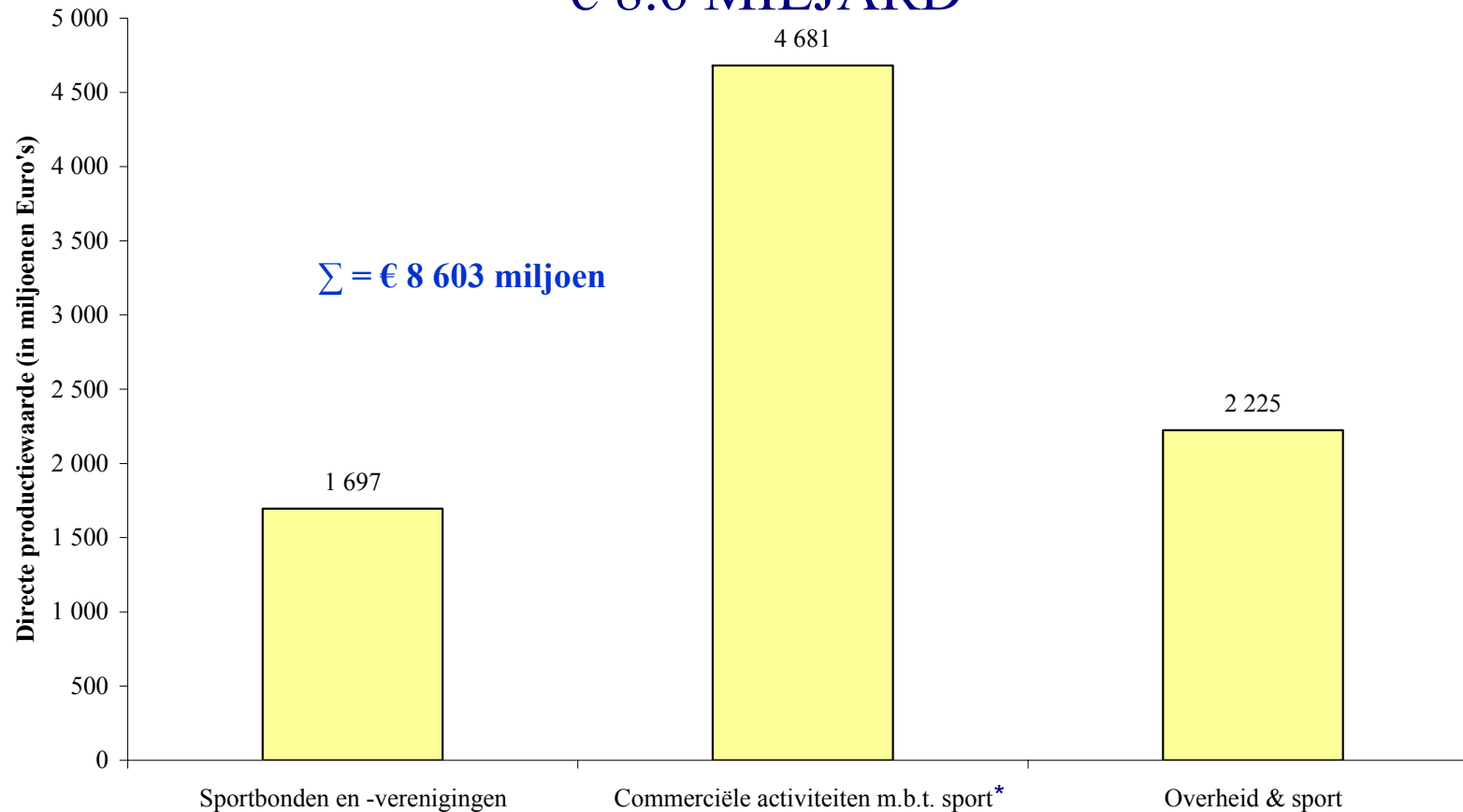

* Financiële stromen van sportvoeding en -drank zijn hier niet opgenomen voor zover de verkoop niet plaatsvindt in de sportclub of sportaccommodatie

De directe productiewaarde van volledige Nederlandse sportsector bedraagt € 8.6 miljard; de commerciële sportsector is met € 4.7 miljard (54%) de grootste deelsector



DE DIRECTE PRODUCTIEWAARDE VAN DE SPORTBONDEN EN –VERENIGINGEN BEDRAAGT BIJNA € 1.7 MILJARD

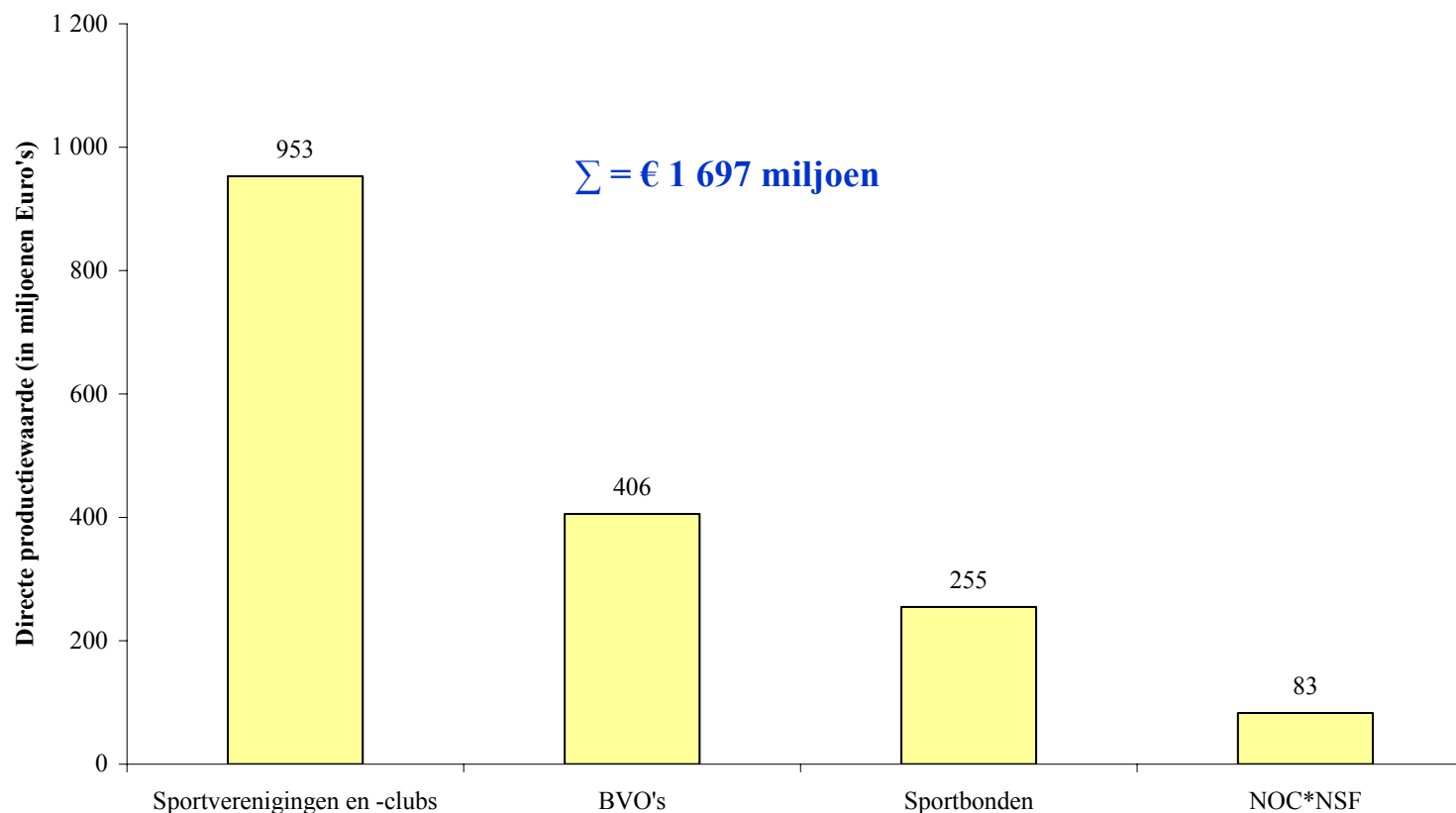

Bron: SCP, Berenschot, CBS, Ecorys en De Lotto

De directe productiewaarde van de sportbonden en -verenigingen bedraagt € 1.7 miljard; € 953 miljoen (56%) van de directe productiewaarde wordt gecreëerd door de sportverenigingen en –clubs, € 338 miljoen (20%) door sportbonden/NOC*NSF en € 406 miljoen (24%) door de Betaald Voetbal Organisaties

DIRECTE PRODUCTIEWAARDE VAN DE COMMERCIËLE ACTIVITEITEN M.B.T. SPORT*

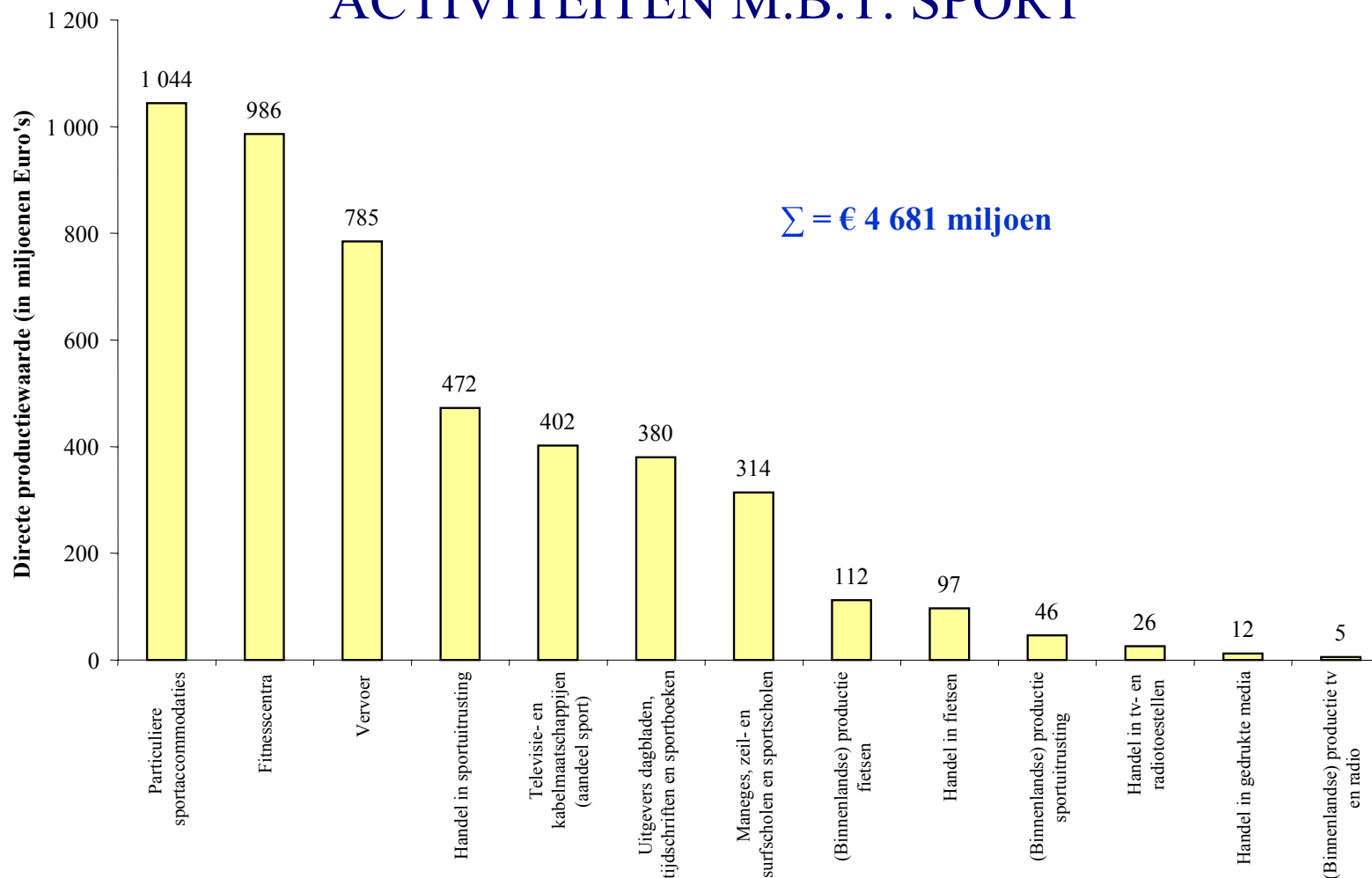

* Omzet van Nederlandse handel in sportgames bedroeg € 101 miljoen in 2006. De berekeningswijze hiervan is opgenomen in *Bijlage 8*
Bron: CBS, HBD, HOI, Stichting Kijk en Luisteronderzoek, Bovag-Rai en PWC

De commerciële activiteiten rondom sport leveren een jaarlijkse directe productiewaarde van € 4.68 miljard



DIRECTE PRODUCTIEWAARDE VAN OVERHEID & SPORT

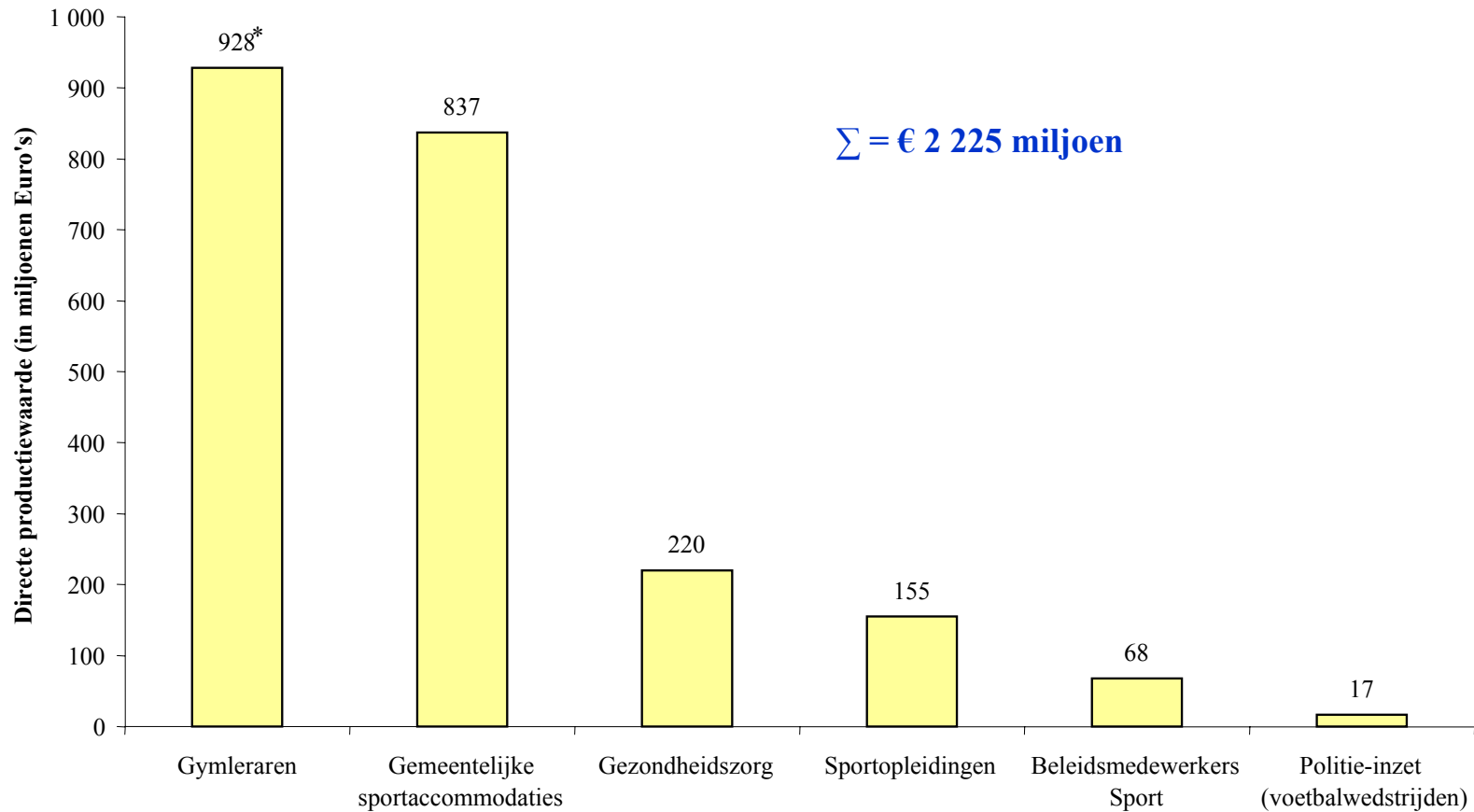

* De directe omzet van de gymleraren is berekend op basis van de loongegevens

Bron: Consument en veiligheid, VWS, Hildebrandt, RIVM en SCP



De totale directe productiewaarde van overheid & sport bedraagt meer dan € 2.2 miljard

DE DIRECTE WERKGELEGENHEID VAN DE VOLLEDIGE NEDERLANDSE SPORTSECTOR BEDRAAGT CIRCA 82 000 FTE

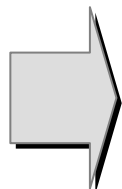
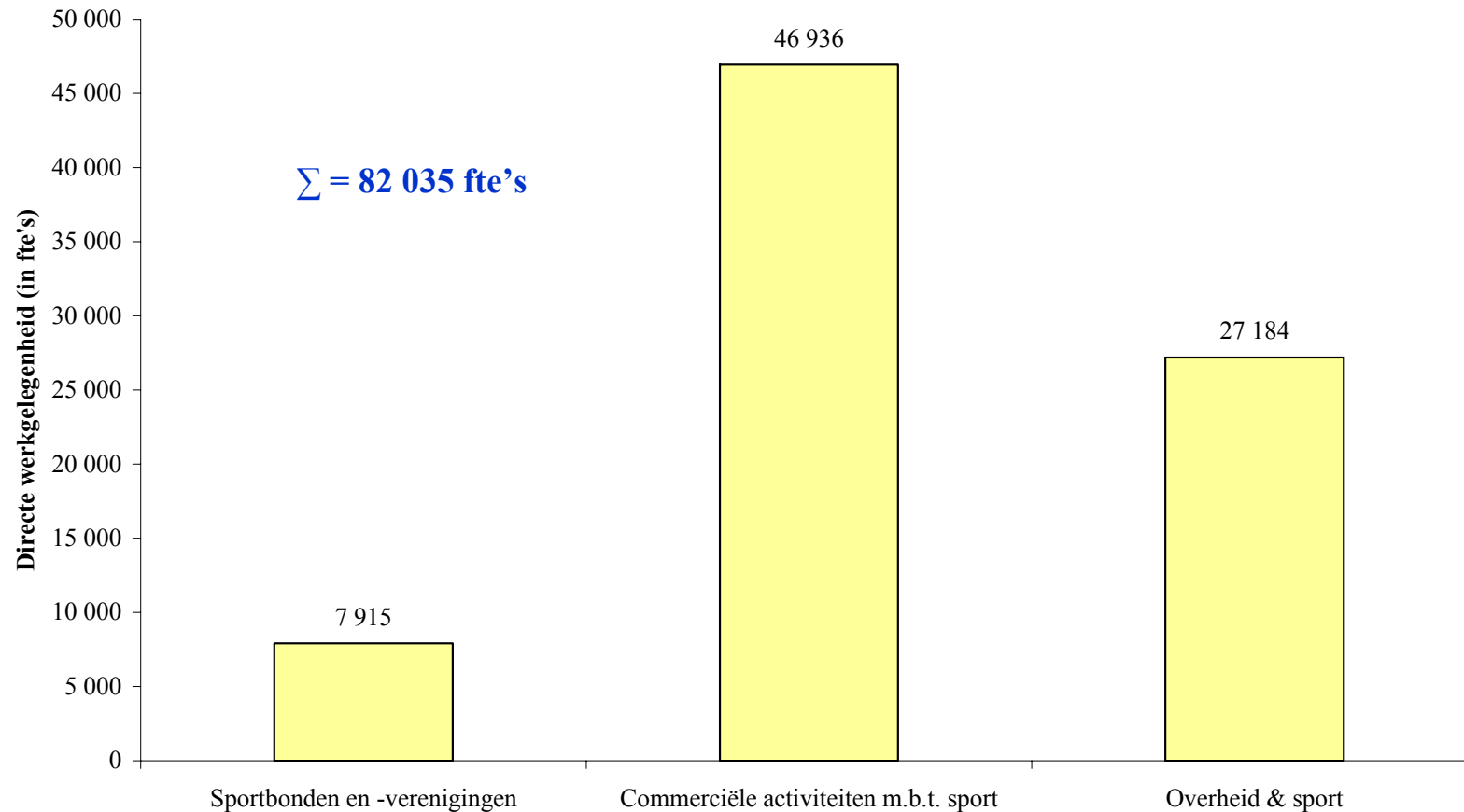

De directe werkgelegenheid van de volledige Nederlandse sportsector bedraagt circa 82 000 fte; de commerciële sportsector is de grootste deelsector met een werkgelegenheid van bijna 47 000 fte (57%)

DIRECTE WERKGELEGENHEID VAN DE SPORTBONDEN EN -VERENIGINGEN

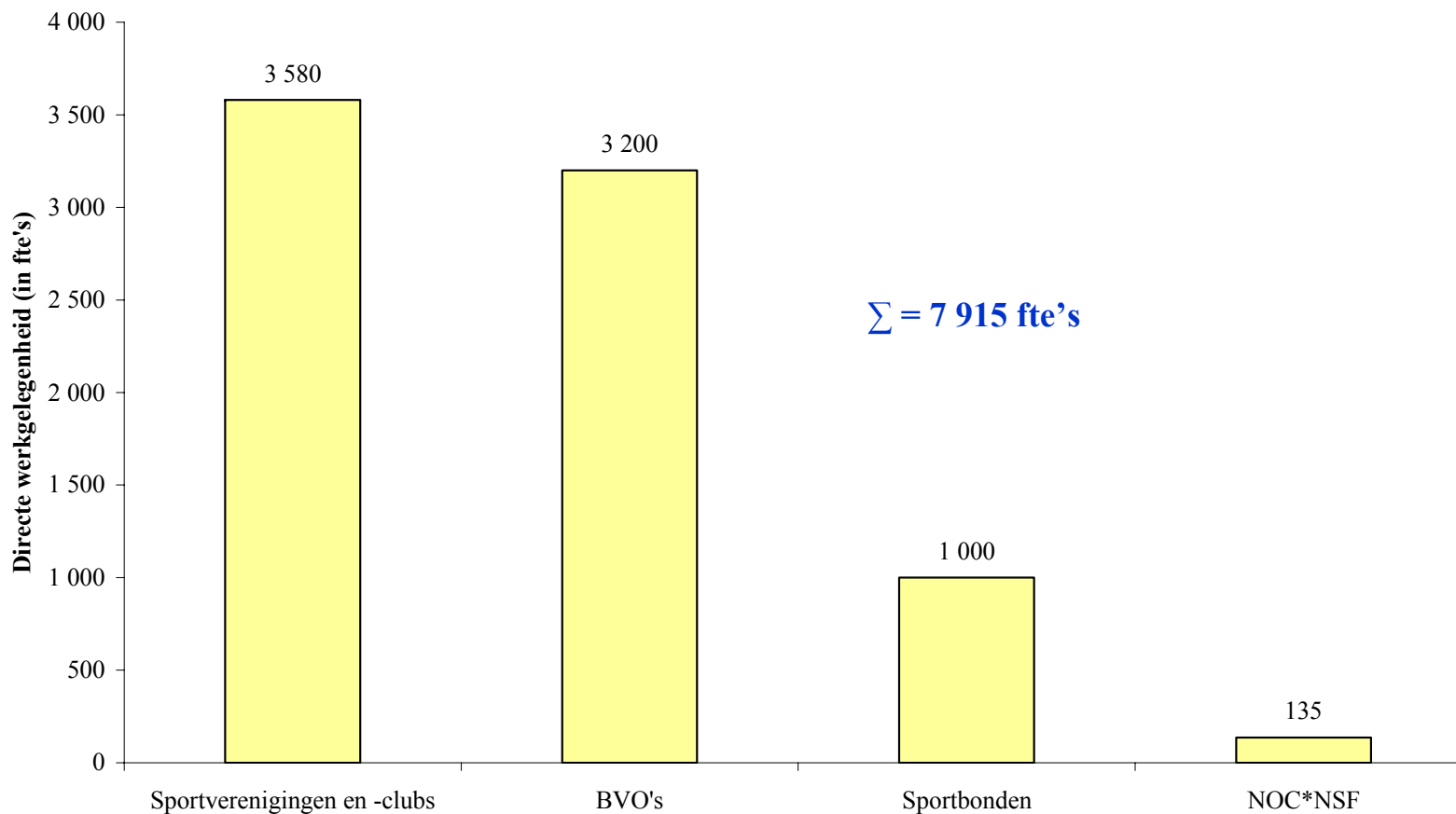

De totale directe werkgelegenheid bij de sportbonden en verenigingen bedraagt bijna 8 000 fte's; sportverenigingen en -clubs nemen met ruim 45% van de totale werkgelegenheid het grootste deel voor hun rekening; de BVO's volgen met ruim 40% en de sportbonden met bijna 15%

DIRECTE WERKGELEGENHEID VAN DE COMMERCIËLE ACTIVITEITEN M.B.T. SPORT

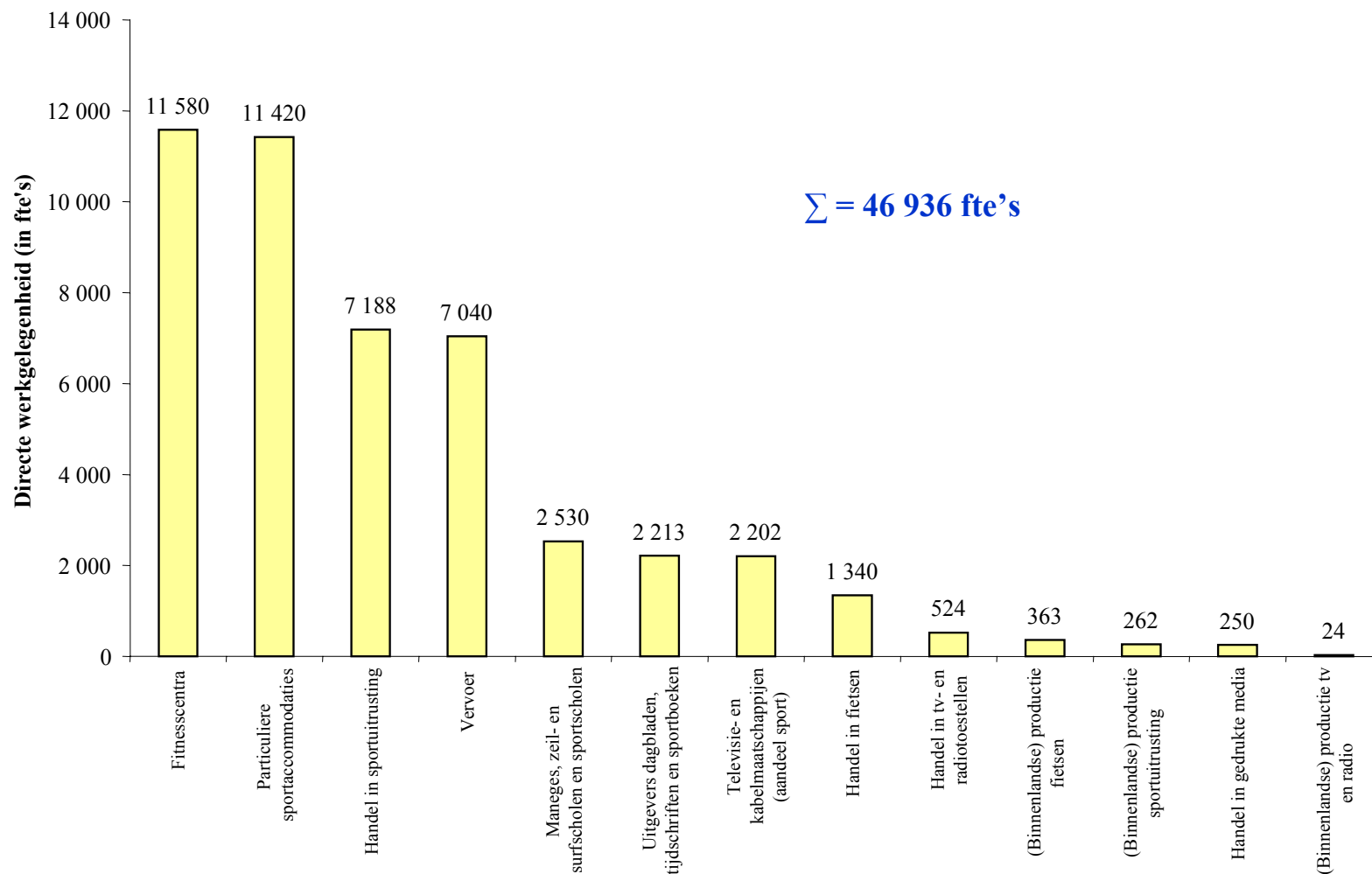

De commerciële activiteiten m.b.t. sport bieden werkgelegenheid aan bijna 47 000 fte's

DIRECTE WERKGELEGENHEID VAN OVERHEID & SPORT

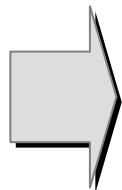
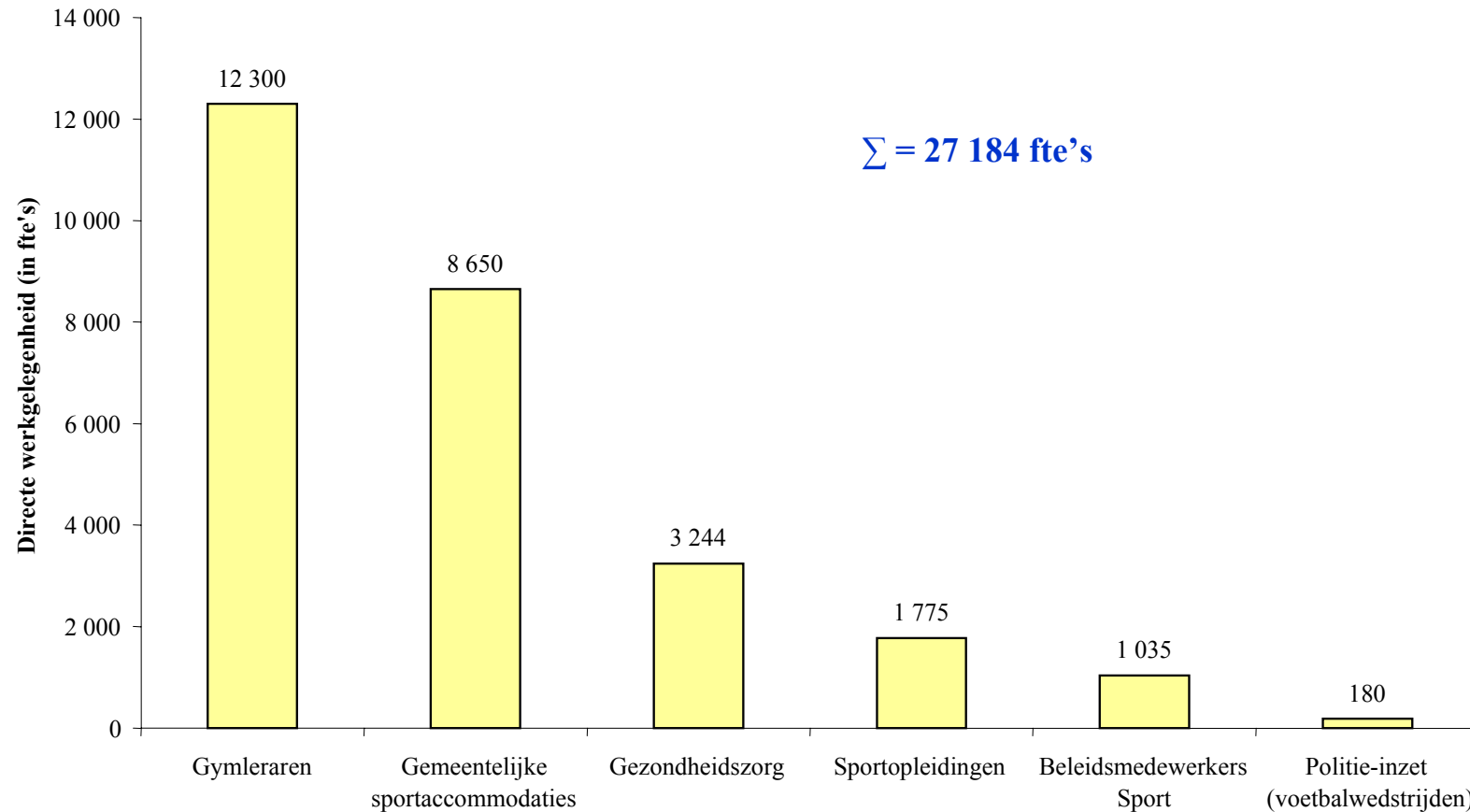

De totale directe werkgelegenheid van de overheid & sport bedraagt meer dan 27 000 fte's; gymleraren nemen met 45% van de totale werkgelegenheid het grootste deel voor hun rekening; de gemeentelijke sportaccommodaties volgen met 32%

KOSTENSTRUCTUREN DIE GEHANTEERD WORDEN VOOR DE DEELSECTOREN SPORT EN ECONOMIE

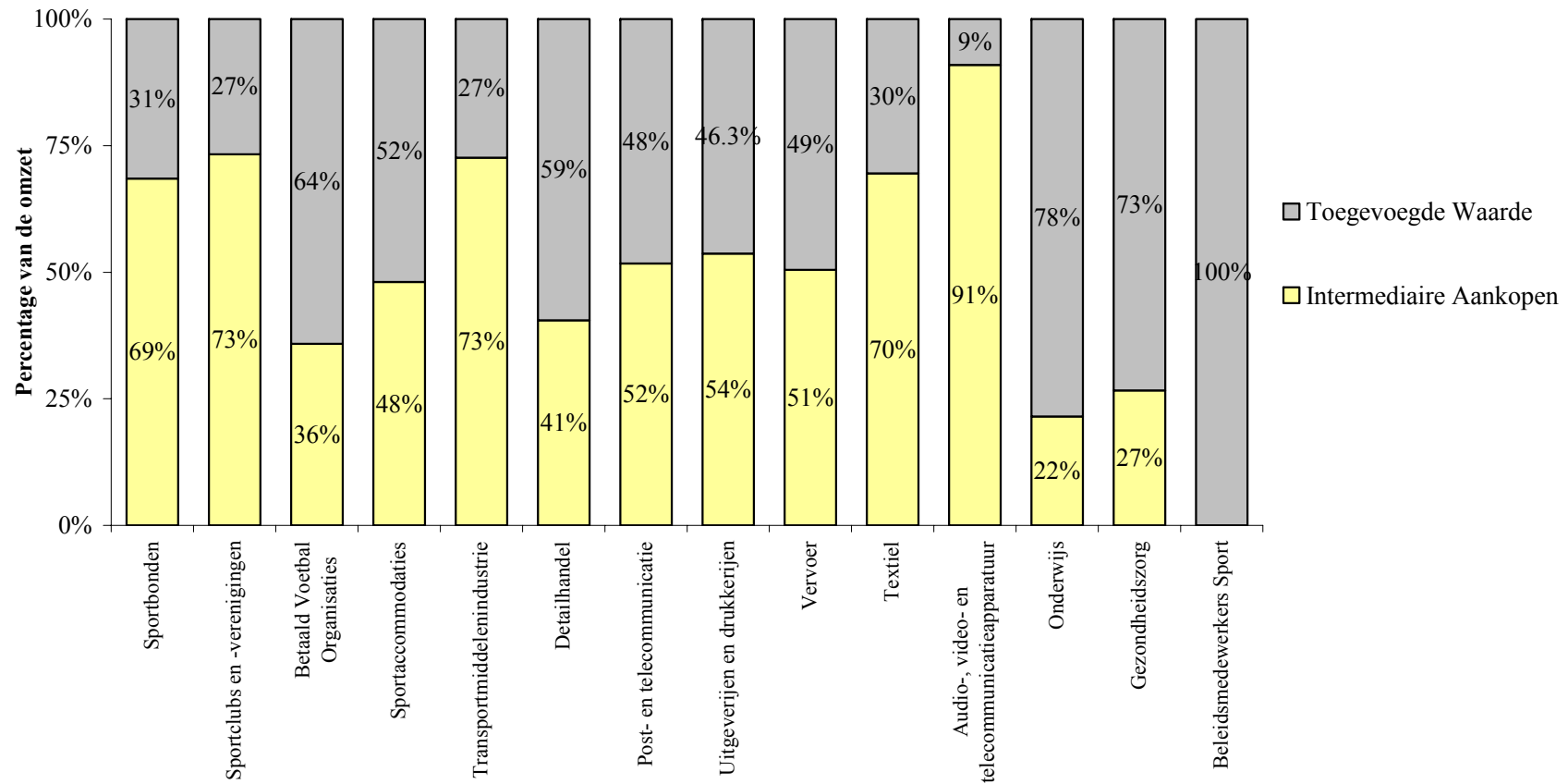

Bron: CPB Input-Output Tabel basis 2004; ECORYS, De waarde van voetbal; Diverse jaarverslagen van sportbonden, 2006; CBS StatLine

Bovenstaande kostenstructuren worden gebruikt om de toegevoegde waarde van de verschillende sportsectoren in kaart te brengen; voor de berekening van de indirecte effecten wordt daarnaast rekening gehouden met het aandeel van de intermediaire aankopen in het buitenland

DE DIRECTE TOEGEVOEGDE WAARDE VAN DE VOLLEDIGE NEDERLANDSE SPORTSECTOR BEDRAAGT ± € 4.5 MILJARD

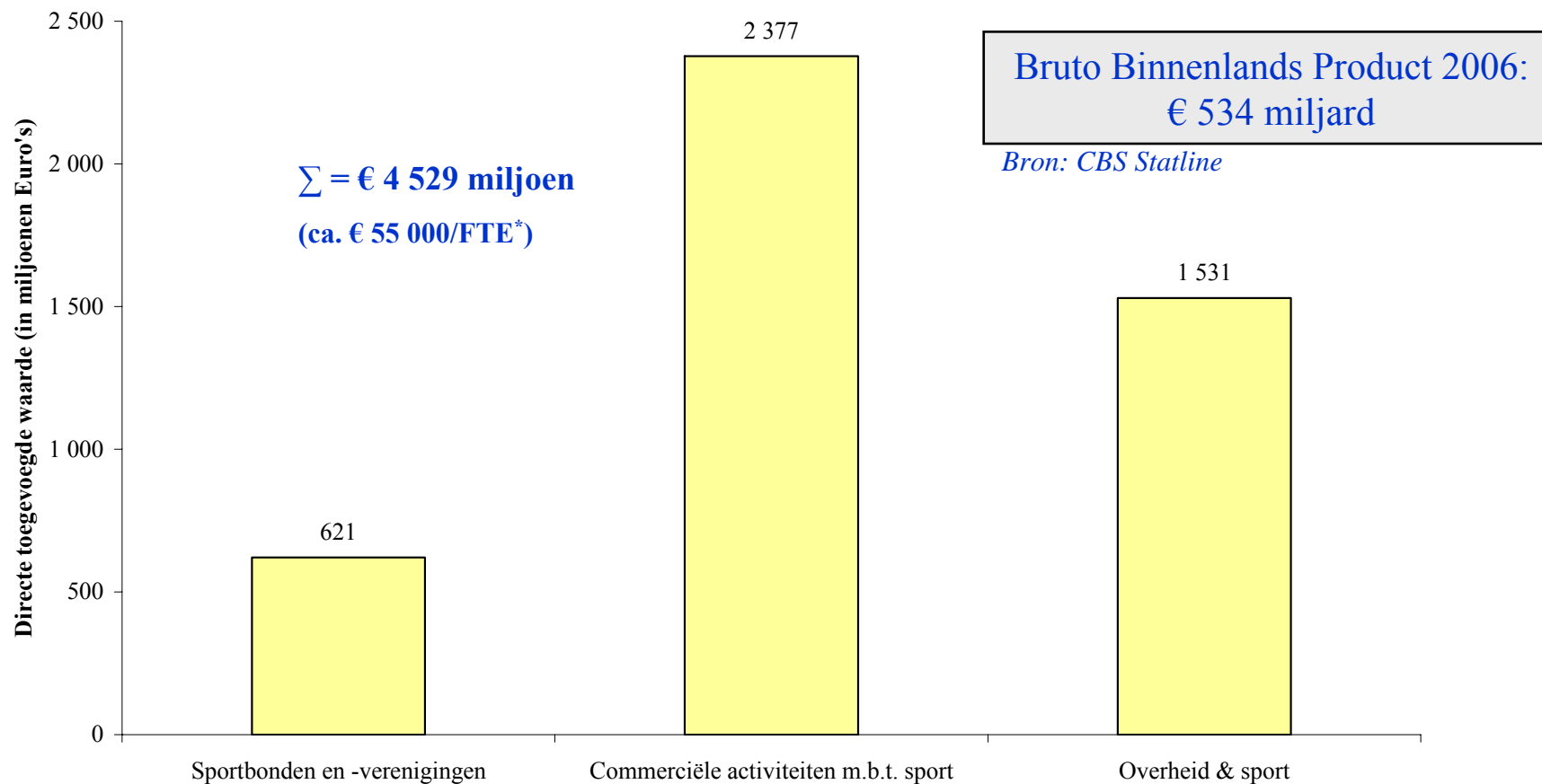

* Ter vergelijking: toegevoegde waarde per fte in de sectoren Chemische eindproductenindustrie, Textiel- en lederindustrie, Bankwezen en Gezondheids- en welzijnszorg en bedroeg in 2006 respectievelijk € 82 153, € 57 968, € 110 911 en € 49 963 (Bron: CBS, Nationale Rekeningen 2006)

De bijdrage van de Nederlandse sportsector aan het BBP is ongeveer 0.85%; de commerciële sportsector is de grootste deelsector met een toegevoegde waarde van € 2.4 miljard



DIRECTE TOEGEVOEGDE WAARDE VAN DE SPORTBONDEN EN -VERENIGINGEN

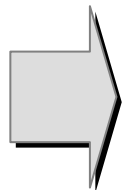
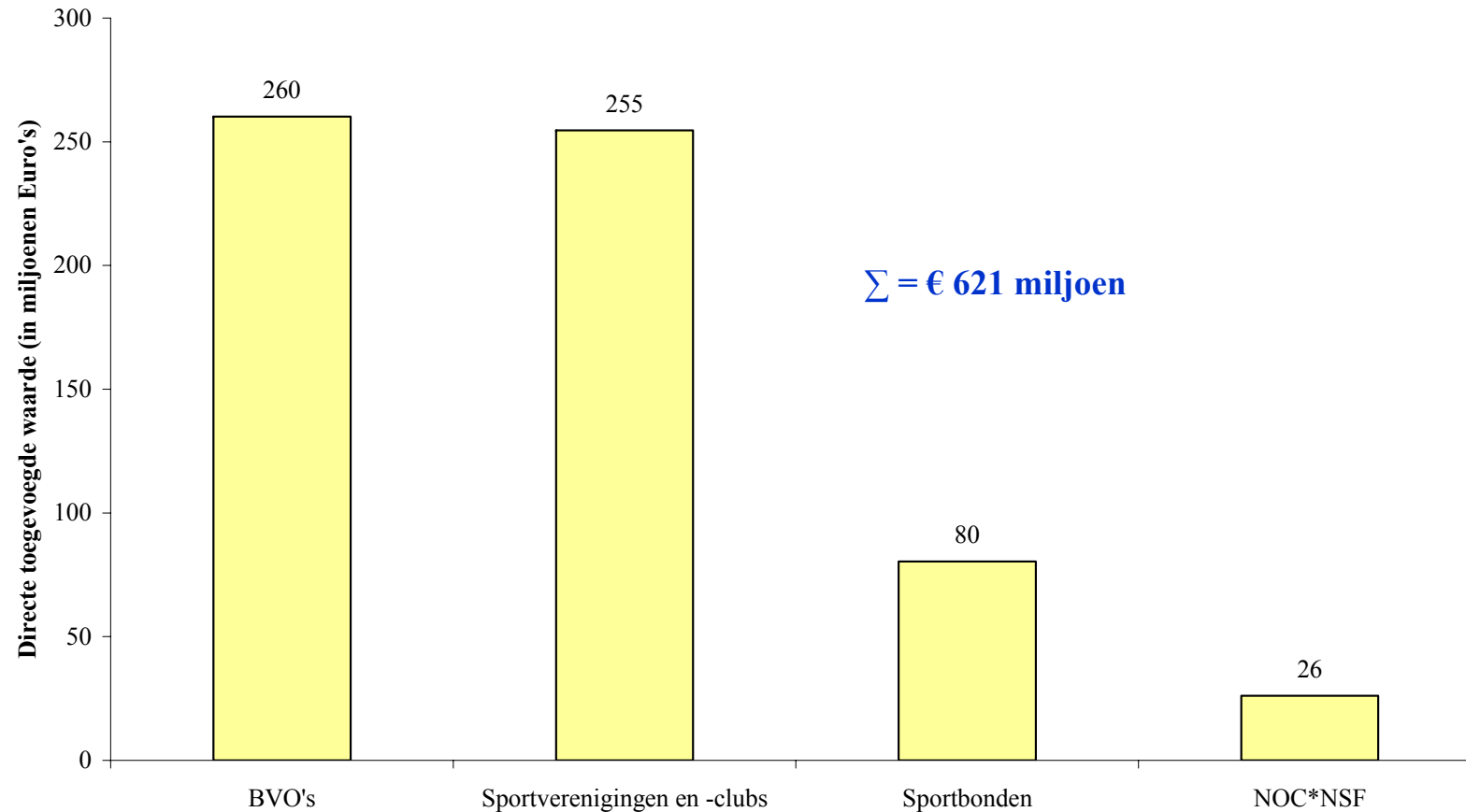

De directe toegevoegde waarde afkomstig van de sportbonden en -verenigingen bedraagt jaarlijks circa € 621 miljoen; de BVO's maken met € 260 miljoen (42%) het grootste deel hiervan uit

DIRECTE TOEGEVOEGDE WAARDE VAN DE COMMERCIËLE ACTIVITEITEN M.B.T. SPORT

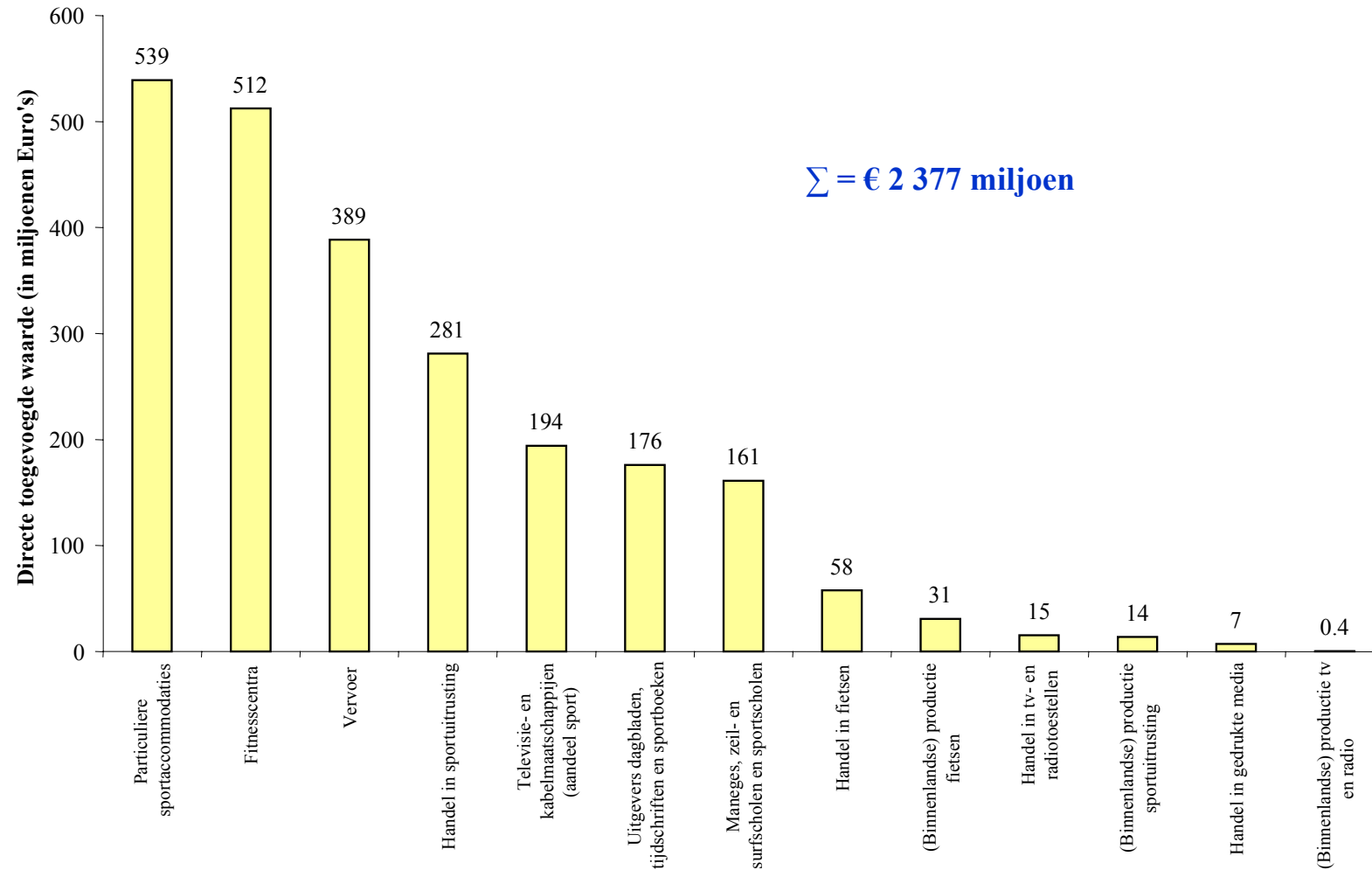

De directe toegevoegde waarde afkomstig uit de commerciële activiteiten met betrekking tot sport bedraagt jaarlijks circa € 2.4 miljard

DIRECTE TOEGEVOEGDE WAARDE VAN OVERHEID & SPORT

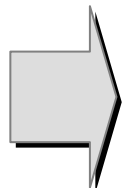
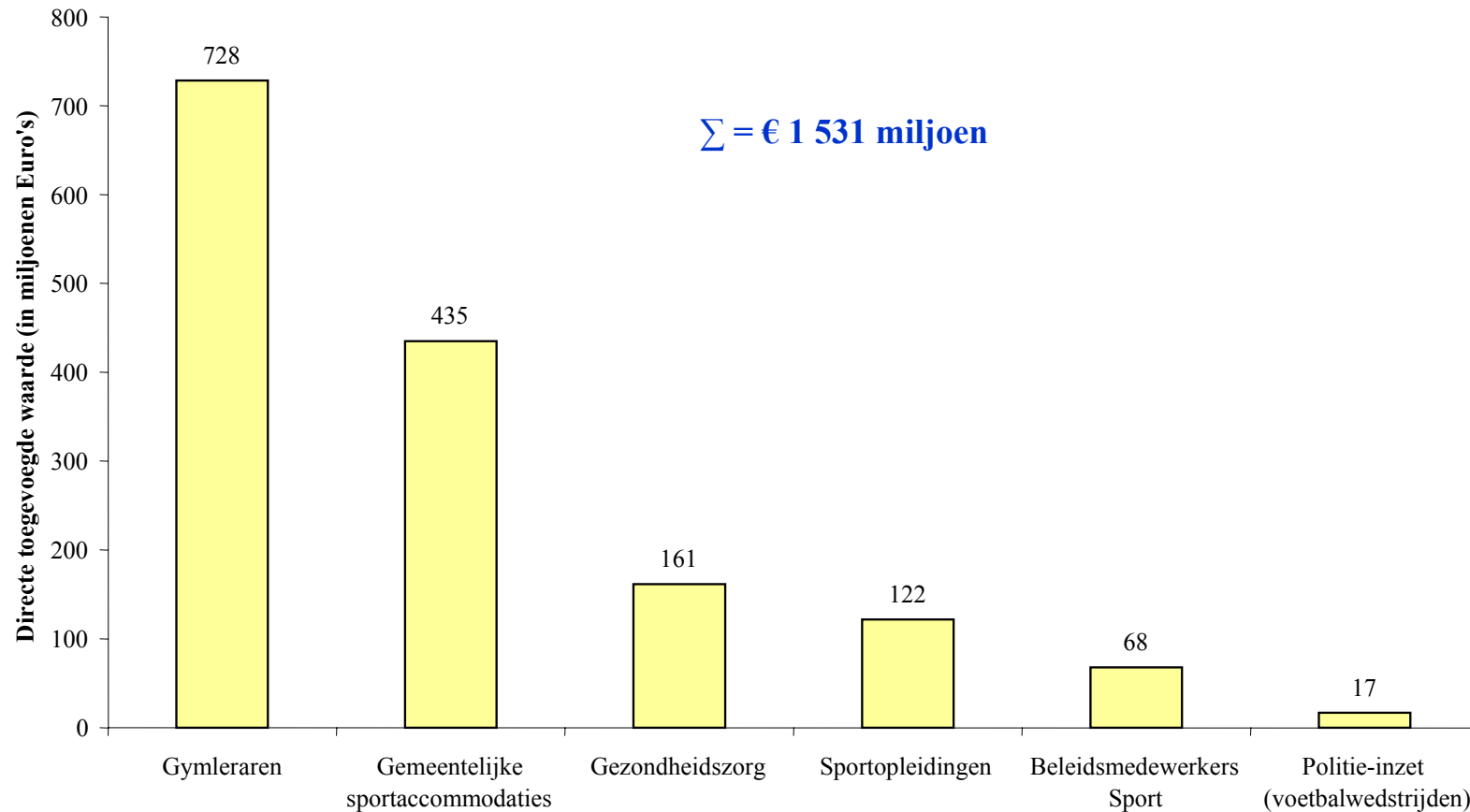

De directe toegevoegde waarde afkomstig van de overheid & sport bedraagt jaarlijks circa € 1.5 miljard; de gymleraren en gemeentelijke sportaccommodaties maken met € 728 miljoen (48%) en € 435 miljoen (28%) het grootste deel hiervan uit

DOOR AANKOPEN IN DE NEDERLANDSE ECONOMIE WORDEN OOK SIGNIFICANTE INDIRECTE EFFECTEN GEREALISEERD

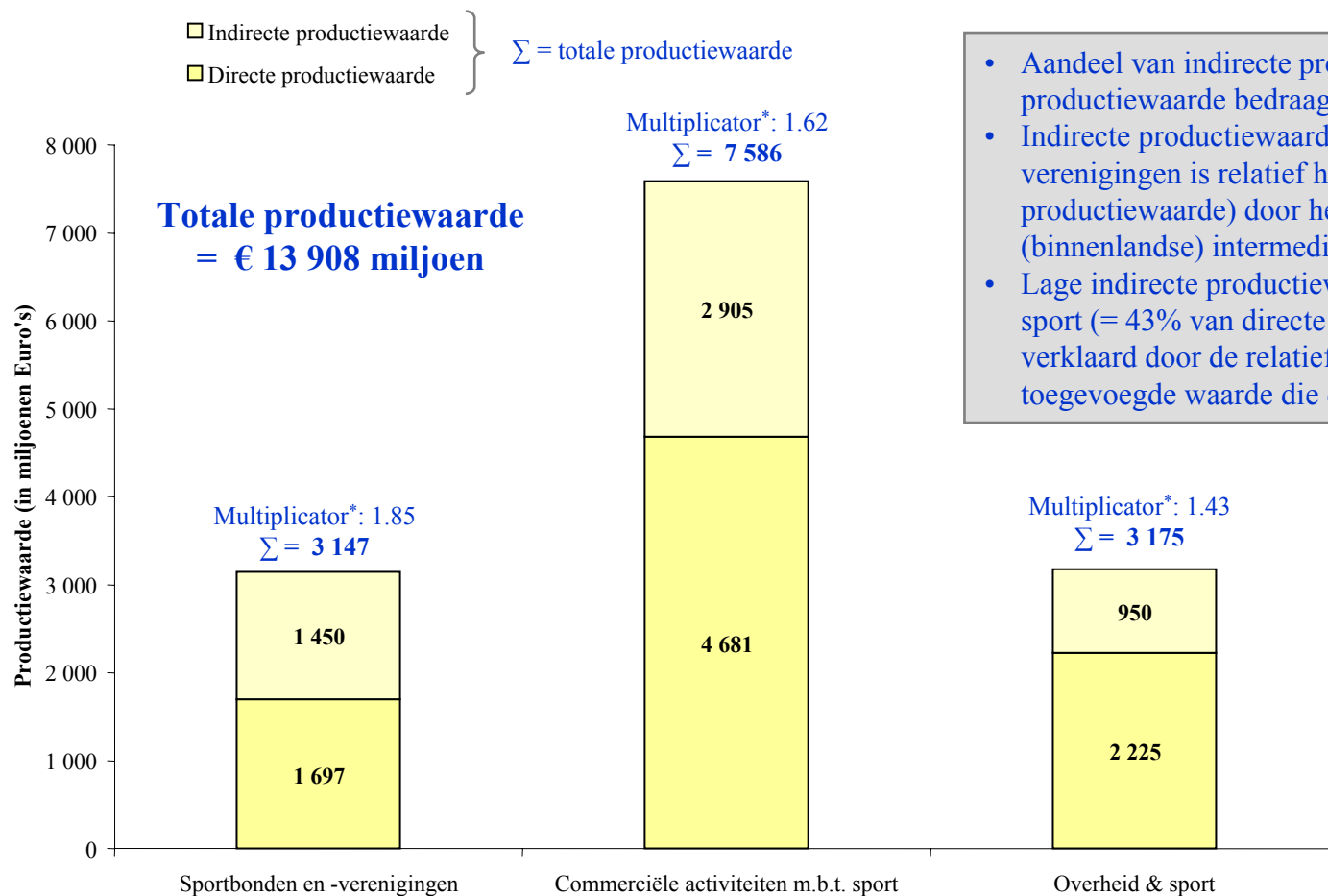

- Aandeel van indirecte productiewaarde in totale productiewaarde bedraagt 38%
- Indirecte productiewaarde van Sportbonden en –verenigingen is relatief hoog (= 85% van directe productiewaarde) door het hoog aandeel (binnenlandse) intermediaire aankopen
- Lage indirecte productiewaarde bij Overheid & sport (= 43% van directe productiewaarde) wordt verklaard door de relatief hoge directe toegevoegde waarde die deze sector genereert

* Multiplicator van productiewaarde wordt omschreven als het getal waarmee de *directe* productiewaarde wordt vermenigvuldigd om de *totale* productiewaarde te bekomen



De *indirecte* productiewaarde van sport in Nederland bedraagt € 5.3 miljard; hiermee wordt een *totale* productiewaarde van € 13.9 miljard gerealiseerd

DE *INDIRECTE* WERKGELEGENHEID VAN SPORT IN NEDERLAND BEDRAAGT CIRCA 36 000 FTE

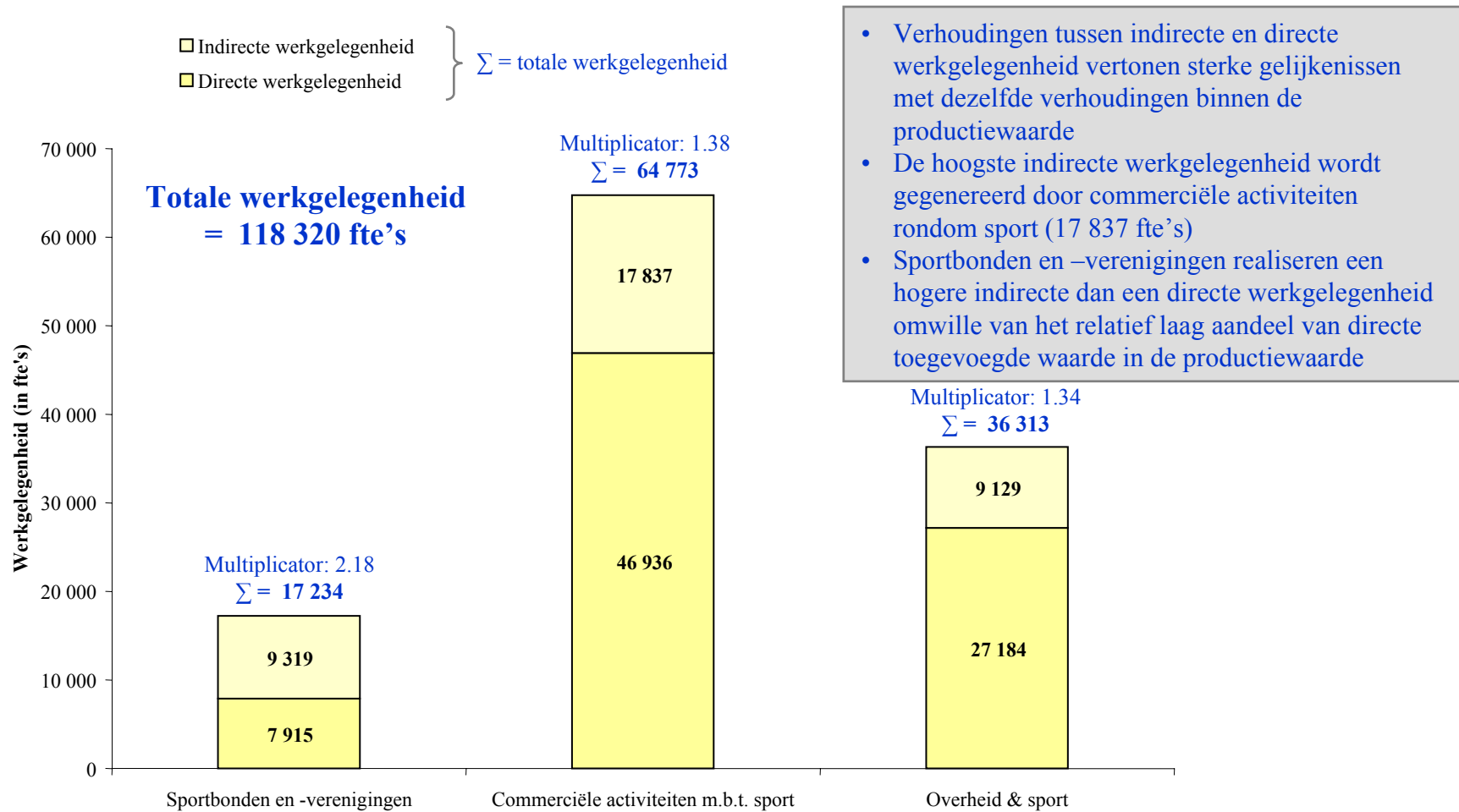

Sport in Nederland genereert een *totale* werkgelegenheid van circa 118 000 fte

DE *INDIRECTE* TOEGEVOEGDE WAARDE VAN SPORT IN NEDERLAND BEDRAAGT € 2.4 MILJARD

Indirecte toegevoegde waarde
 Directe toegevoegde waarde

} Σ = totale toegevoegde waarde

- In de totale toegevoegde waarde vertegenwoordigt de indirecte toegevoegde waarde een aandeel van 35%
- Indirecte toegevoegde waarde bedraagt circa 50% van de indirecte productiewaarde
- Het aandeel van de totale toegevoegde waarde in het BBP (€ 534 miljard) vertegenwoordigt bijna 1.30%

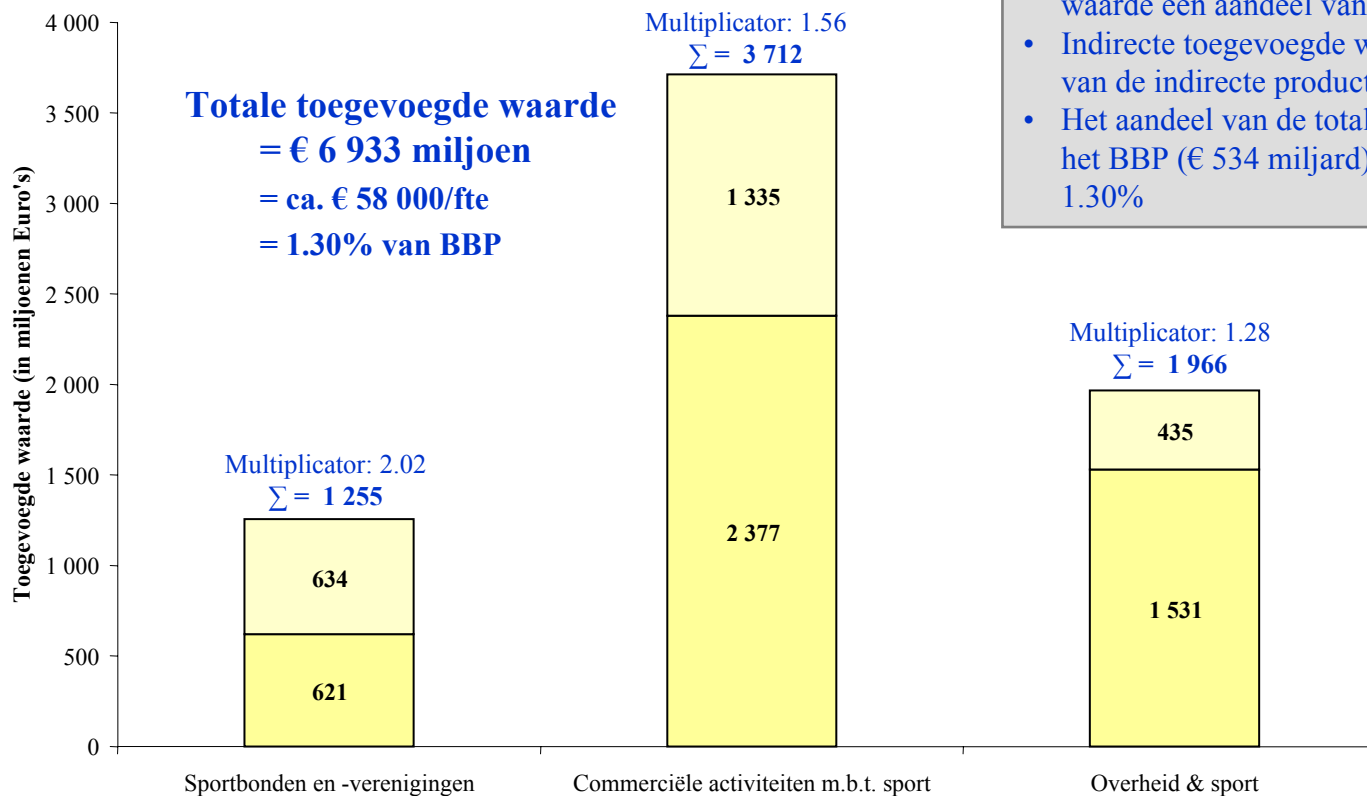

Sport in Nederland genereert een *totale* toegevoegde waarde van € 6.9 miljard

HET SPORTAANBOD IN NEDERLAND GENEREERT EEN TERUGVLOEI NAAR DE OVERHEID VAN € 1.94 MILJARD*

Componenten van terugvloei:

- Sociale premie werkgever
- Inkomsten- en loonbelasting en sociale premie werknemer
- Vennootschapsbelasting
- Niet-productgebonden belastingen en subsidies



Subsidies en bijdragen verstrekt door:

- Rijk
- Provincies
- Gemeenten

Totale terugvloei = € 1 944 miljoen

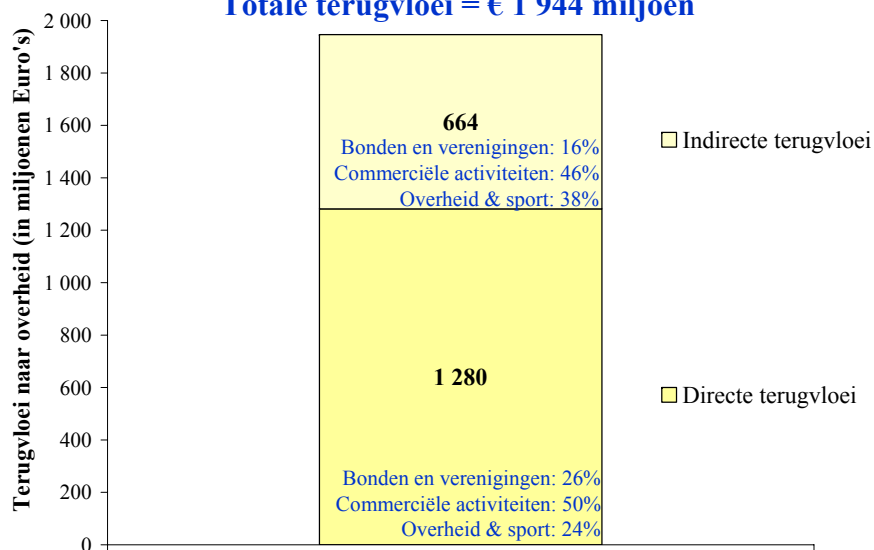

Totale netto-overheidsuitgaven** = € 1 795 miljoen

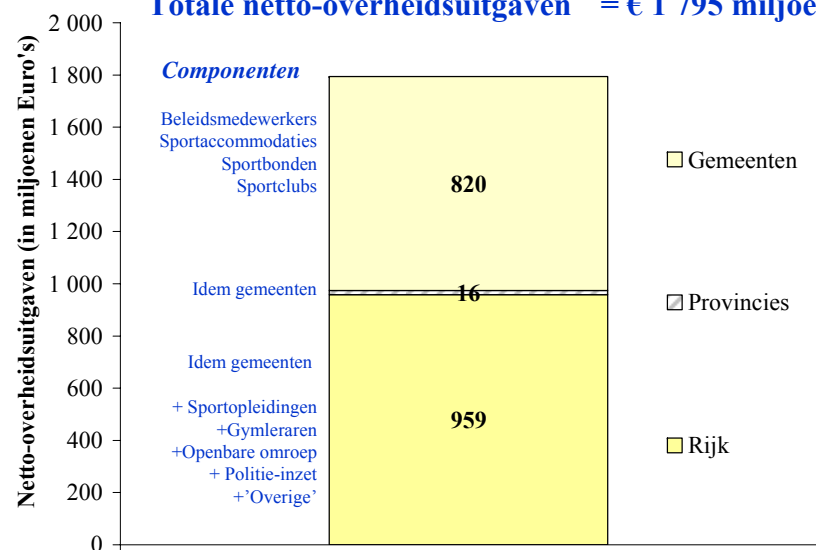

* Uitsplitsing naar componenten van terugvloei is opgenomen in *Bijlage 9*

** Netto-overheidsuitgaven zijn het verschil tussen de bruto-overheidsuitgaven (€ 2 085 mln.) en de directe inkomsten die hieruit voortvloeien (€ 290 mln.)

De directe en indirecte terugvloei van het sportaanbod naar de overheid bedraagt respectievelijk € 1 280 miljoen en € 664 miljoen, terwijl de netto-overheidsuitgaven jaarlijks circa € 1 795 miljoen bedragen

DE ECONOMISCHE BETEKENIS VAN SPORT IN NEDERLAND: CONCLUSIES

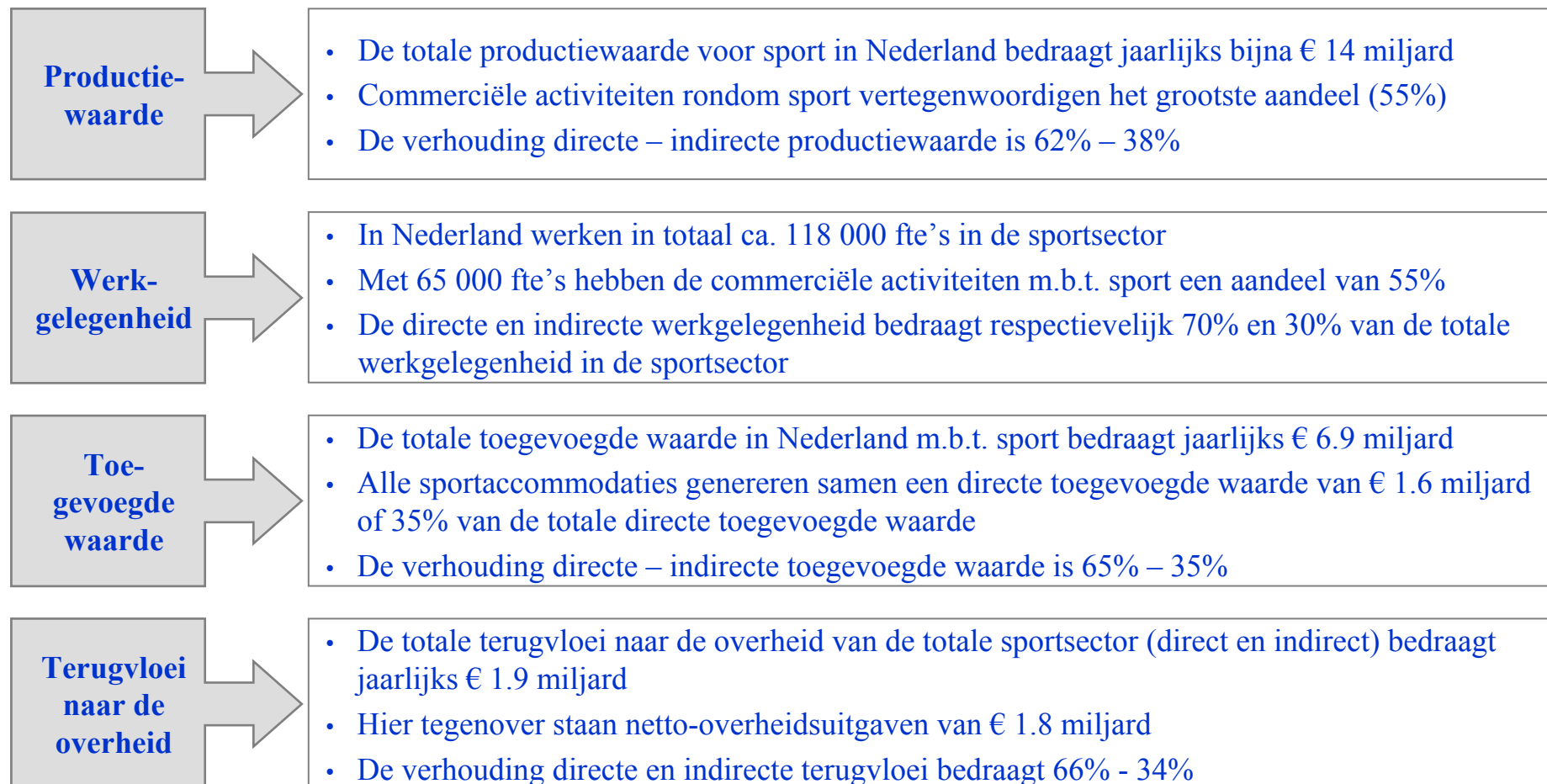

INHOUDSOPGAVE

Definitie Sport & Economie	p. 5
Spelers en organisatie	p. 8
Economische betekenis van sport in Nederland	p. 26
Financiële stromen van sport in Nederland	p. 47
Sport & Economie in perspectief	p. 82
Ontwikkelingen en kansen voor de overheid	p. 91
Conclusies	p. 106

OVERZICHT FINANCIËLE STROMEN M.B.T. SPORT & ECONOMIE IN NEDERLAND*

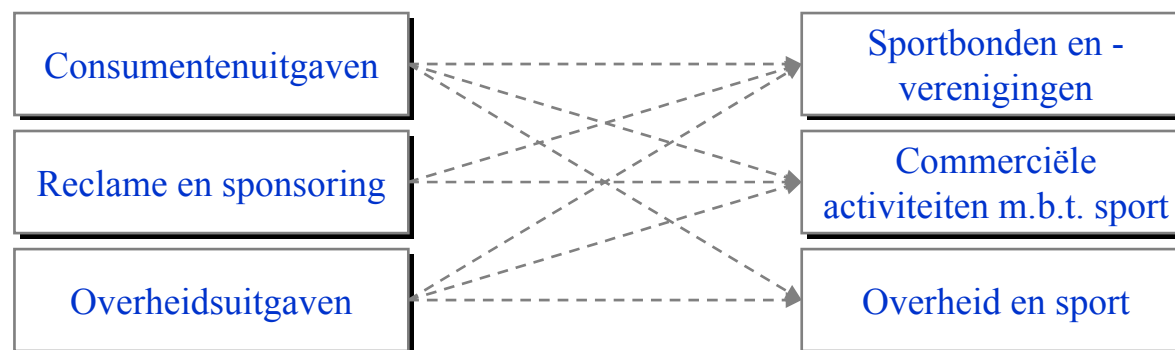

		NAAR		
		Sportbonden en -verenigingen	Commerciële activiteiten m.b.t. sport	Overheid & sport
<i>in miljoen €</i>				
VAN	Consumentenuitgaven	897	4 788	237
	Reclame en sponsoring	389	296	
	Overheidsuitgaven**	158	185	1 699
	'Overige'	143	296	288
	Totaal netto stromen	1 587	5 565	2 224
	Import (-)		884	
	Onderlinge bijdragen***	109		
	Productiewaarde	1 696	4 681	2 224

* Financiële stromen in matrix zijn berekend op basis van slides 50-52, 61-62 en 76 en de waarden kunnen afwijken van de productiewaarden weergegeven op slides 29-32 door verschillen in afronding

** Overheidsuitgaven zijn bruto-uitgaven van overheid (excl. uitgaven aan 'Overige': € 43 miljoen.). Ze houden geen rekening met overheidsinkomsten die hieruit direct voortvloeien (= € 290 miljoen) en evenmin met geldstromen tussen Rijk, Provincies en Gemeenten onderling.

*** Onderlinge bijdragen zijn financiële stromen van sportclubs naar sportbonden (73.5), binnen NOC*NSF (8.8) en van NOC*NSF naar sportbonden (26.4)



De financiële stromen tussen elk van de blokken zijn gedetailleerd in kaart gebracht

DE FINANCIËLE STROMEN TUSSEN VRAAG EN AANBOD VAN SPORT WERDEN GEDETAILLEERD IN KAART GEBRACHT

Vraag naar sport

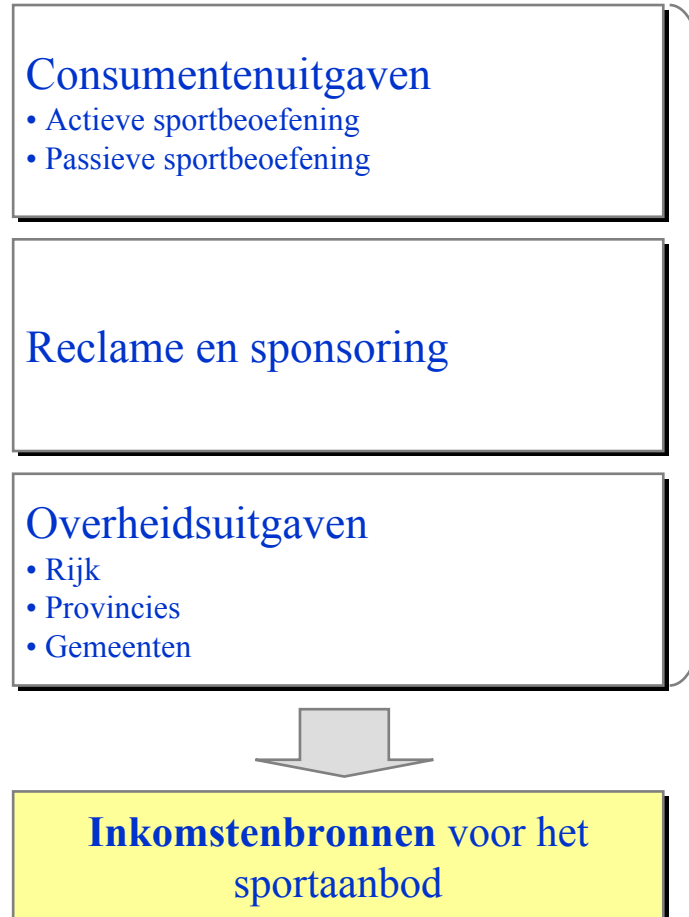

Aanbod van sport



Financiële stromen

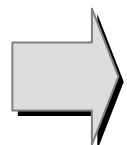

- Financiële stromen op hoofdlijn
- Financiële stromen op detailniveau met bronvermelding

OVERZICHT FINANCIËLE RELATIES^{*,**}

Sportbonden en –clubs: overheid en consumenten (in miljoen €) (1/3)

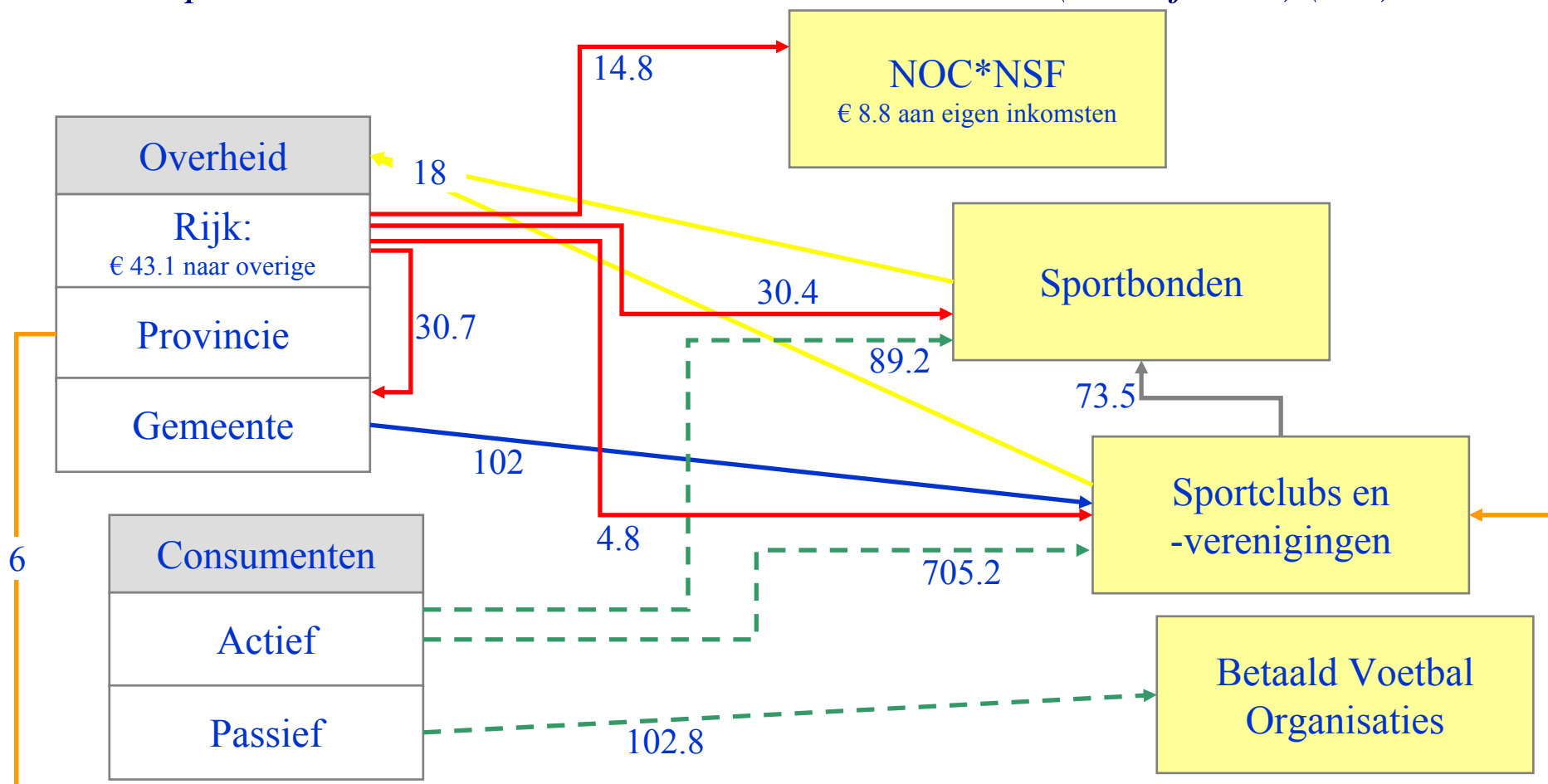

* Voor de samenstelling van dit overzicht zijn de meest up-to-date financiële data gebruikt

** Bruto-overheidsuitgaven en consumentenbestedingen aan sportbonden en –clubs gefilterd voor dubbeltellingen bedragen respectievelijk € 158 miljoen en € 897 miljoen



Het totaal van de netto financiële stromen uit 'Overheid' en 'Consumenten' bedraagt ca. € 1 055 miljoen; de productiewaarde van sportbonden en –clubs is € 1 138 miljoen

OVERZICHT FINANCIËLE RELATIES

Sportbonden: sponsoring, de Lotto en media (in miljoen €) (2/3)

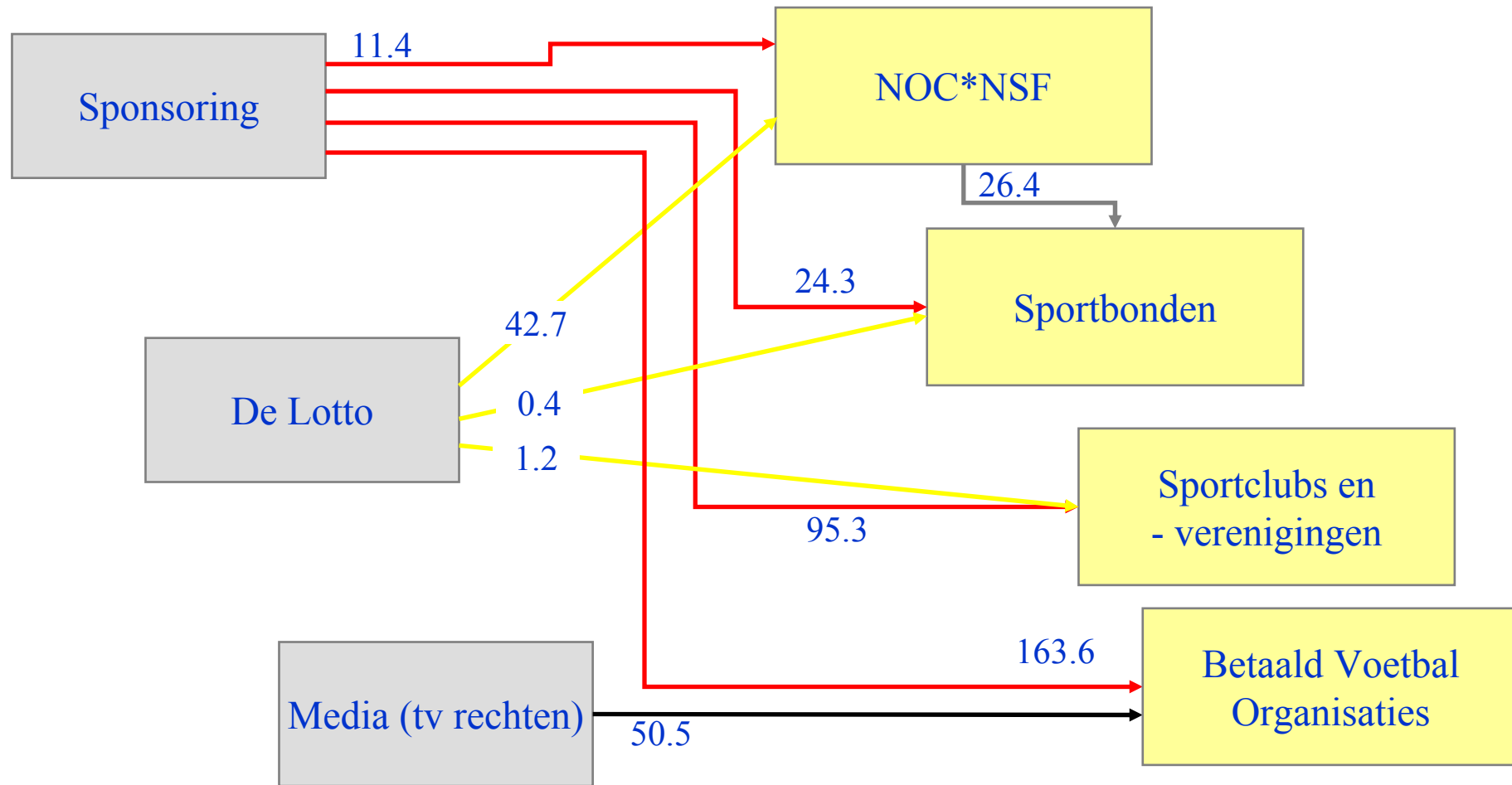

Het totaal van de netto financiële stromen bedraagt circa € 389 miljoen; de productiewaarde uit 'Reclame en sponsoring' is ongeveer € 415 miljoen

OVERZICHT FINANCIËLE RELATIES

Sportbonden en –clubs: ‘overige’ (in miljoen €) (3/3)

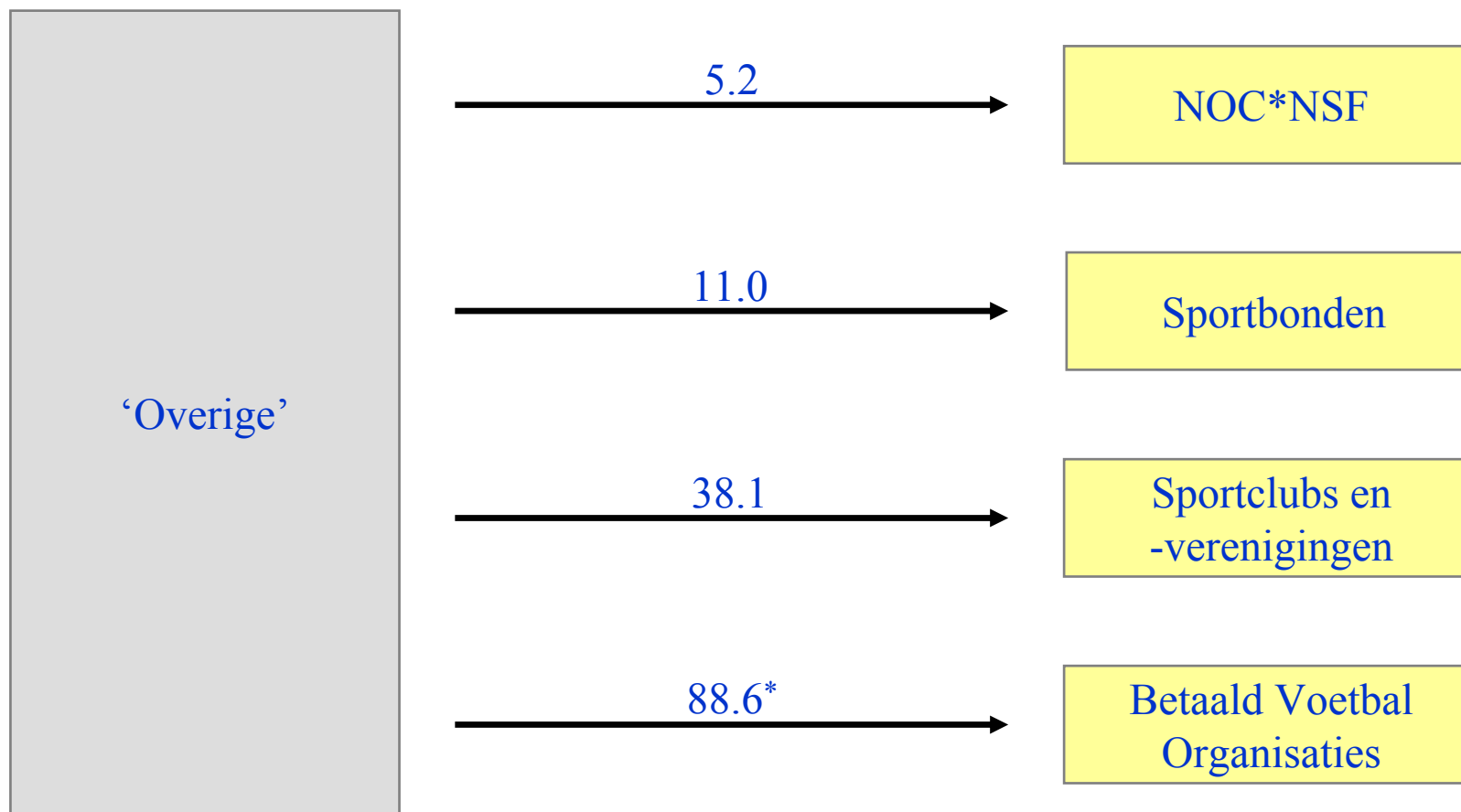

* De som van inkomstenpost 'Overige' (€ 80.9 mln.) en 'Subsidies en giften' (€ 7.7 mln.). Deze laatste baten kunnen eventueel afkomstig zijn van internationale voetbalbonden UEFA en FIFA, waardoor ze niet aanzien worden als subsidies van de Nederlandse overheid



Het totaal van de financiële stromen van de categorie 'Overige' bedraagt circa € 143 miljoen; de totale productiewaarde bedraagt ongeveer € 1 696 miljoen

SPORTINFRASTRUCTUUR

Sportbonden: financiële relaties met de Lotto in 2006 (in € miljoen)*

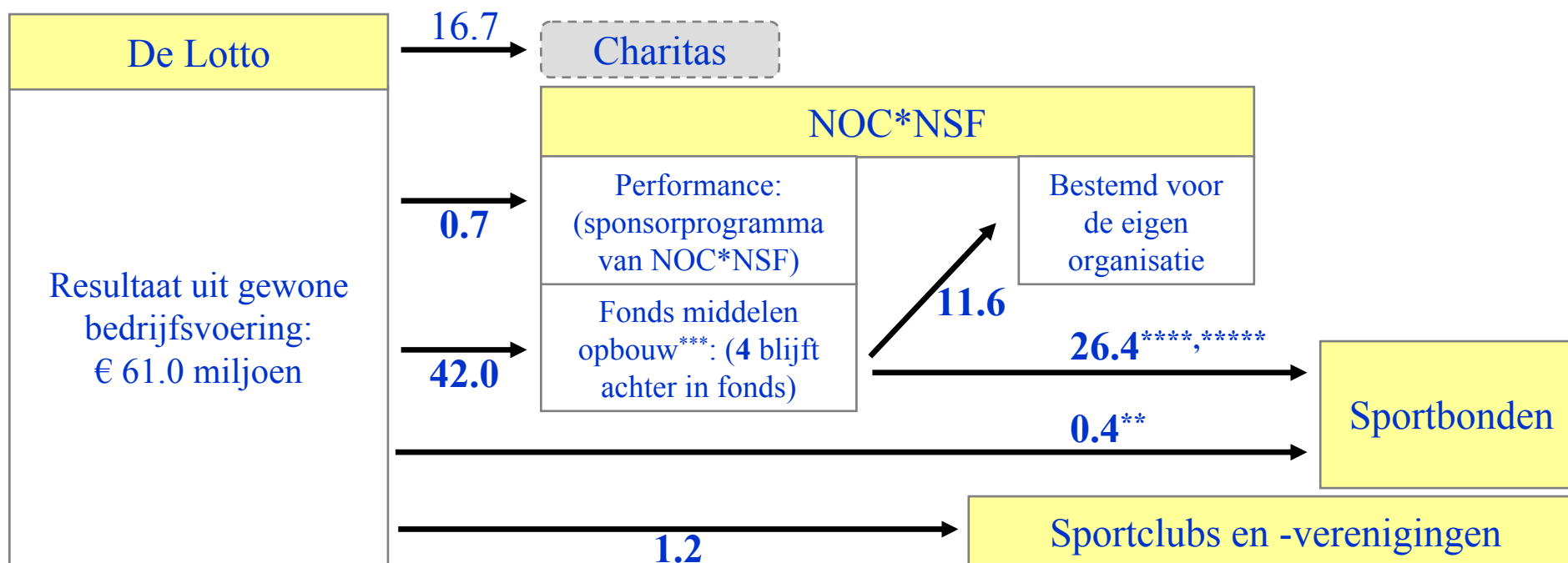

Bron: De Lotto, jaarverslag 2006; NOC*NSF, jaarrekening 2006

- * Rol en financiële relaties van de Lotto met betrekking tot sport wordt verduidelijkt in *Bijlage 10*
- ** Dit betreft gelden ten behoeve van de sportbonden die promotie-inspanningen verrichten voor de Lotto
- *** Fonds middelen opbouw is t.b.v. de toekomstige financiering van bestedingsplannen van sportbonden; dit fonds wordt door NOC*NSF beheerd
- **** De verdeling van deze gelden over de verschillende sportbonden vindt plaats op basis van besluitvorming door de Toekennings- en afrekencommissie Lottogelden (TAC); de TAC laat zich mede leiden door het advies van NOC*NSF; indien een deel van deze gelden niet door de sportbonden worden gebruikt worden deze terug overgemaakt (in 2006 bedroeg dit € 887 000)
- ***** NOC*NSF maakt daarbovenop € 1.1 miljoen geormerkte gelden over aan de sportbonden; deze zijn afkomstig van de NOS

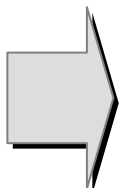

De Lotto maakte in 2006 € 44.3 miljoen over aan sport; € 42.7 miljoen hiervan komt via de NOC*NSF (fonds middelenopbouw en performance) bij de sport terecht en € 1.6 miljoen wordt rechtstreeks aan sportbonden en –clubs overgemaakt

SPORTINFRASTRUCTUUR

*NOC*NSF: financiële relaties in 2006 (in miljoen €)*

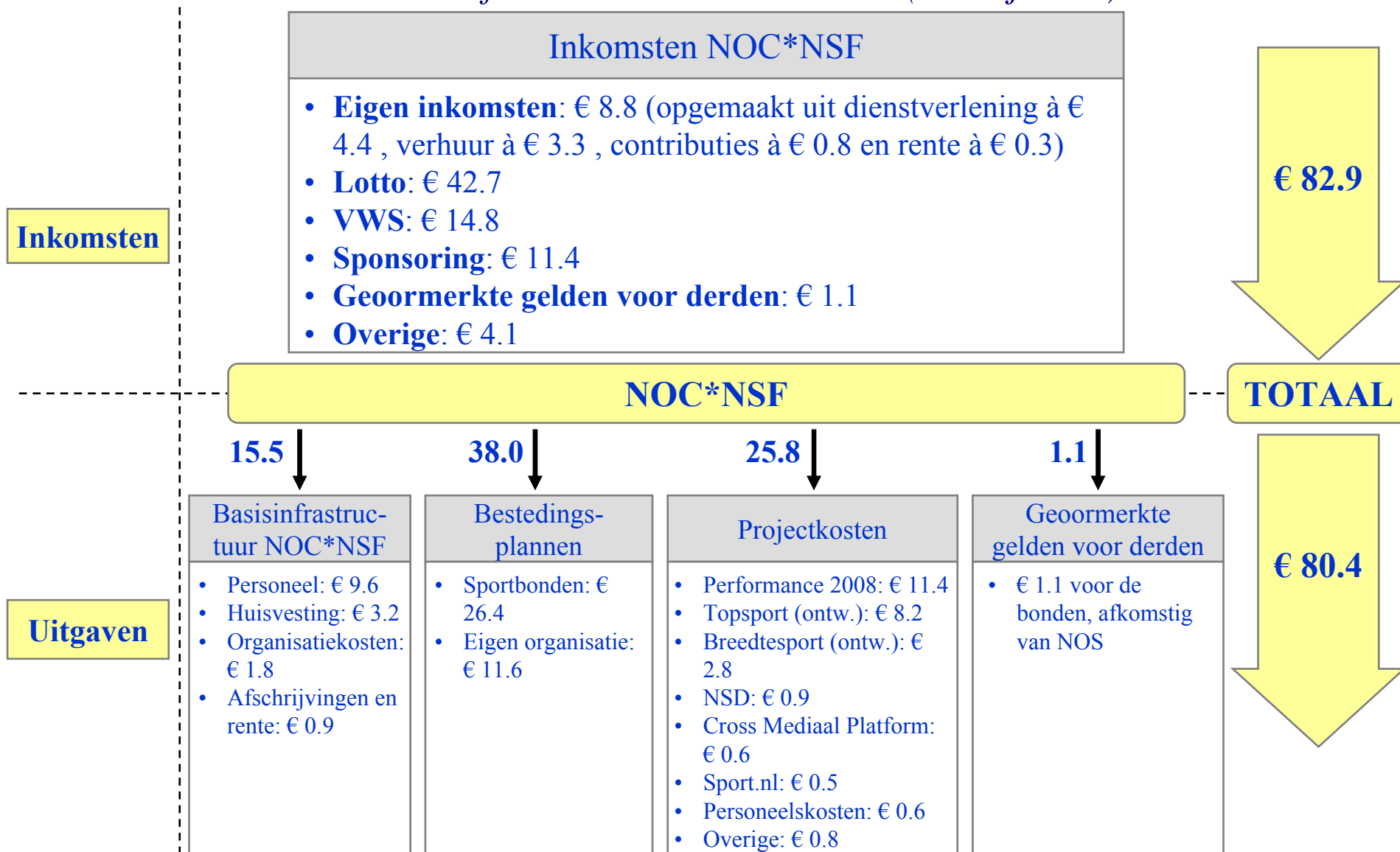

Bron: NOC*NSF jaarrekening 2006

SPORTINFRASTRUCTUUR

Sportbonden: financiële relaties in 2006 (in miljoen €)

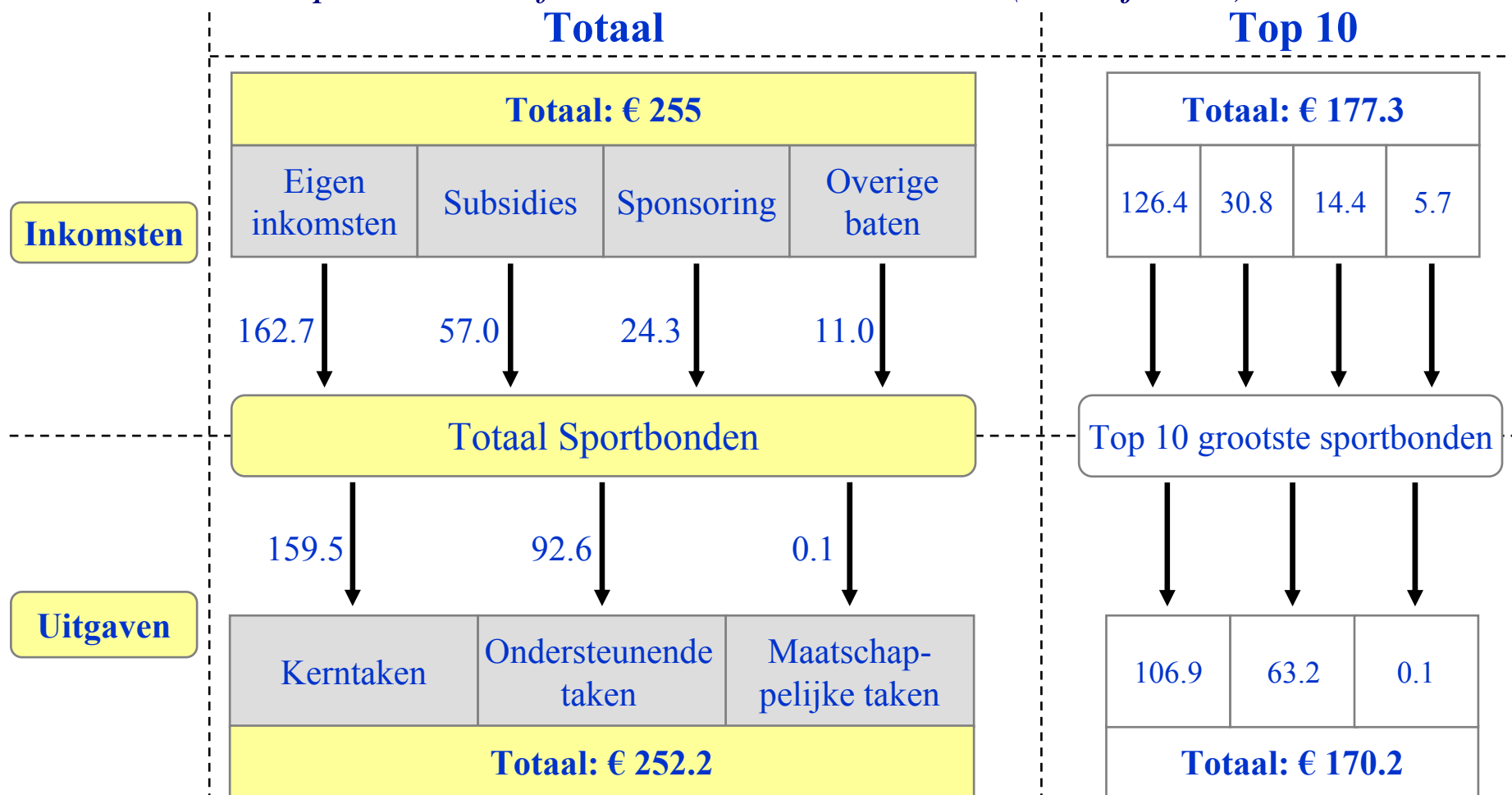

Inkomsten en uitgaven van grootste sportbond KNVB: zie Bijlage 11

Bron: Berenschot, *Onderzoek Sportinfrastructuur, 2007*; diverse jaarverslagen van sportbonden, 2006



In 2006 ontvangen alle 72 sportbonden ongeveer € 255 miljoen, waarvan bijna € 160 miljoen rechtstreeks voor de sport bestemd is

SPORTINFRASTRUCTUUR

Sportbonden en -clubs: financiële relaties met rijk in 2006 (in € miljoen)

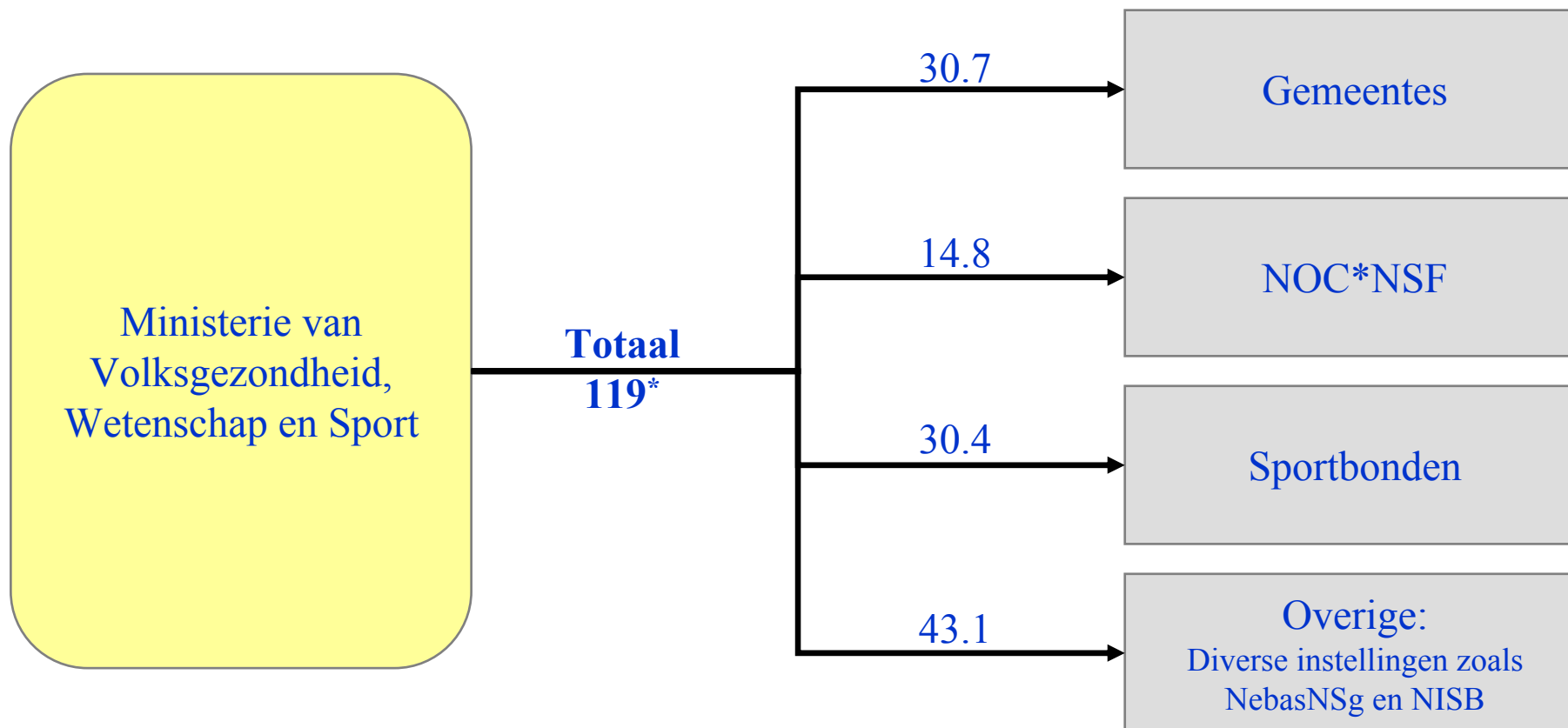

* Daarnaast gaf het Ministerie van VWS in 2006 € 2.3 miljoen aan apparaatsuitgaven ten behoeve van sport uit

Bron: VWS, definitieve realisatie 2006

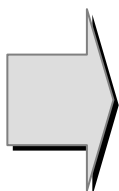

De totale programma-uitgaven van het Ministerie van VWS bedroeg in 2006 € 119 miljoen, waarvan ruim 26% naar gemeentes en meer dan 37% naar de NOC*NSF en de sportbonden

SPORTINFRASTRUCTUUR

Sportbonden en -clubs: financiële relaties met overheid (provincie en gemeente) in 2005 (in € miljoen)

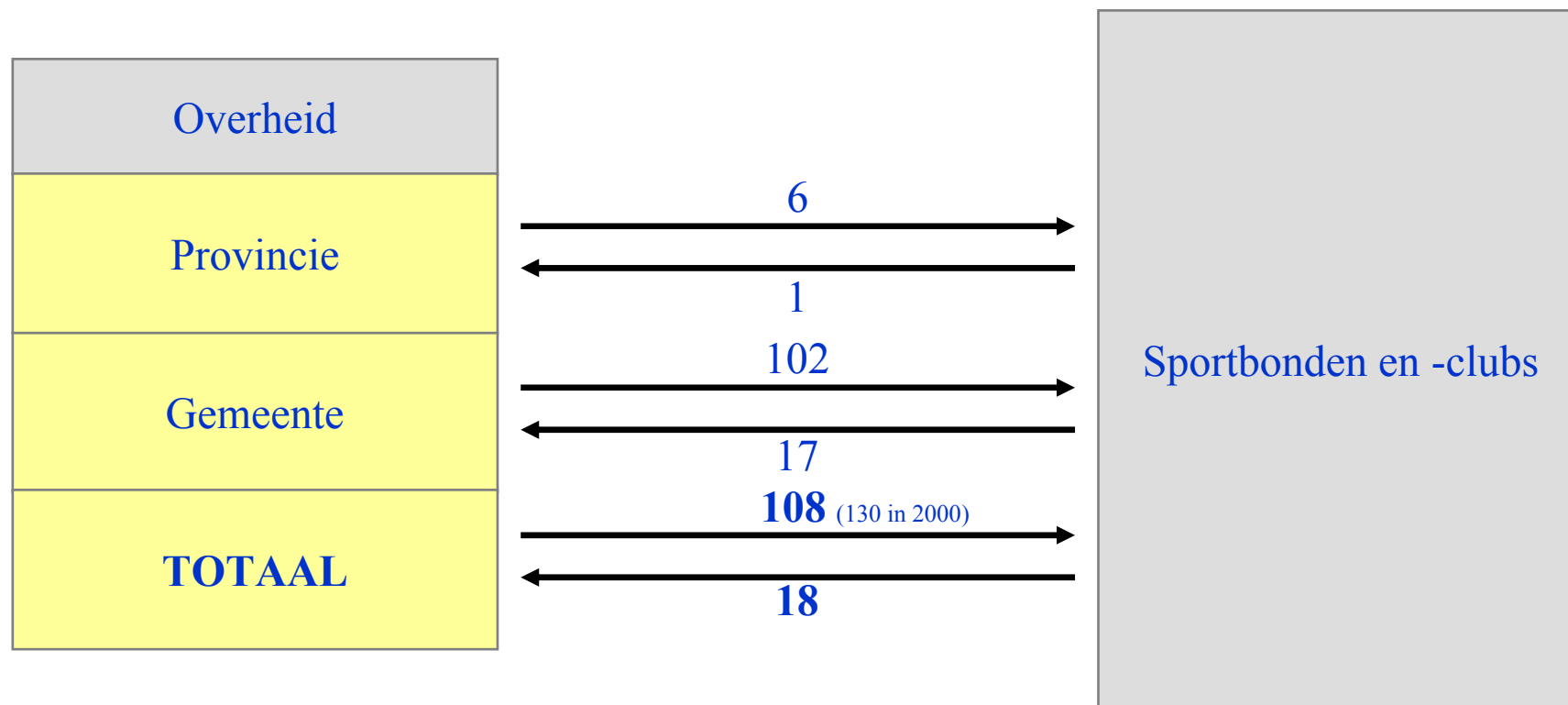

In Bijlage 12 is de evolutie van de financiële stromen tussen overheid en bonden en clubs voor de periode 1999-2005 opgenomen

Bron: CBS StatLine - Overheid; uitgaven cultuur, sport en recreatie: sportclubs en -raden, 2005



Vanuit de provincies en gemeenten gaat er in 2005 totaal € 108 miljoen naar de sportbonden en -clubs en ontvangen zij € 18 miljoen; in 2005 wordt de grootste bijdrage aan sportbonden en -clubs door gemeentes gegeven

SPORTINFRASTRUCTUUR

Sportclubs: financiële relaties in 2003 (in € miljoen) (1/3)*

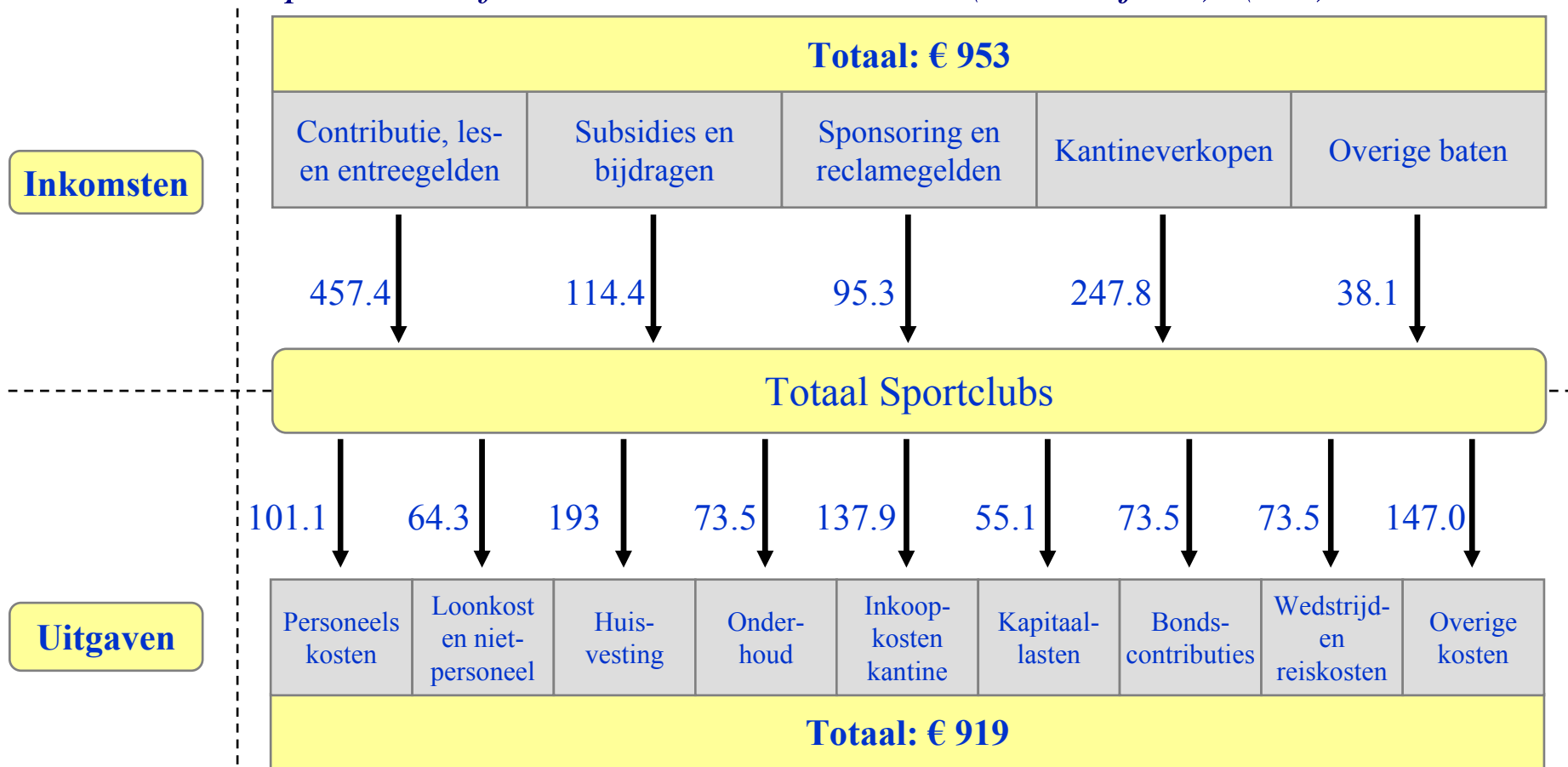

* Meer gedetailleerde samenstelling inkomsten en uitgaven: zie *Bijlage 13*

Bron: CBS StatLine – Baten en lasten van sportclubs, 2003



De grootste inkomstenbron van de sportclubs in 2003 zijn de ‘eigen inkomsten’ bestaande uit contributie, les- en entreegelden à € 457.4 miljoen en kantineverkopen à € 247.8 miljoen; de totale inkomsten bedragen ruim € 950 miljoen

SPORTINFRASTRUCTUUR

Sportclubs: financiële relaties BVO's in seizoen 2003/04 (in € miljoen)

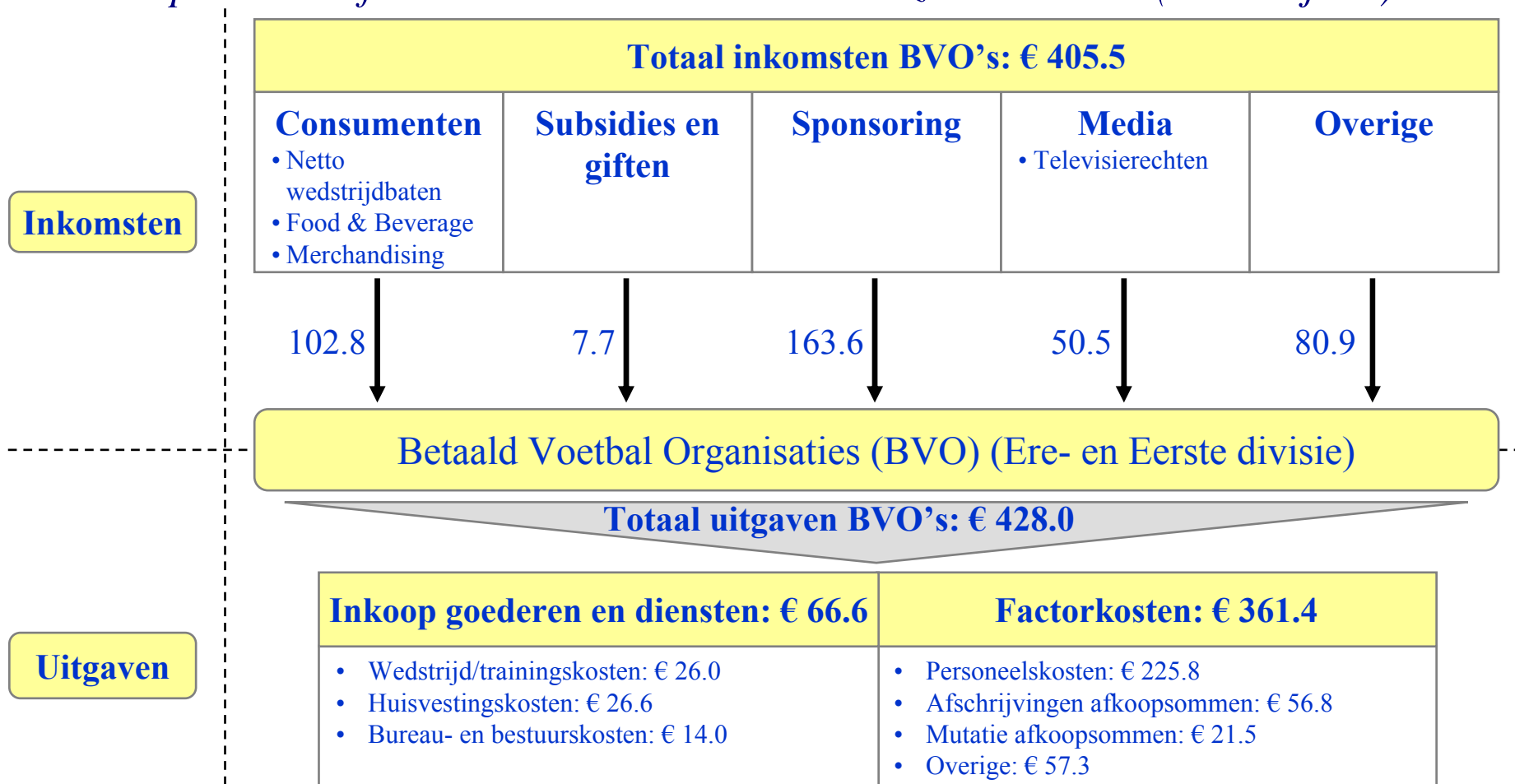

Bron: ECORYS, De waarde van voetbal, 2005

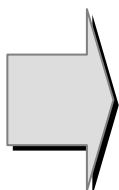

De totale inkomsten van alle betaald voetbal organisaties gezamenlijk bedraagt voor het seizoen 2003/04 ruim € 400 miljoen; de grootste inkomstenposten zijn afkomstig van sponsoring (€ 163.6 miljoen) en consumenten (€ 102.8 miljoen)

SPELERS EN ORGANISATIE VAN SPORT EN ECONOMIE

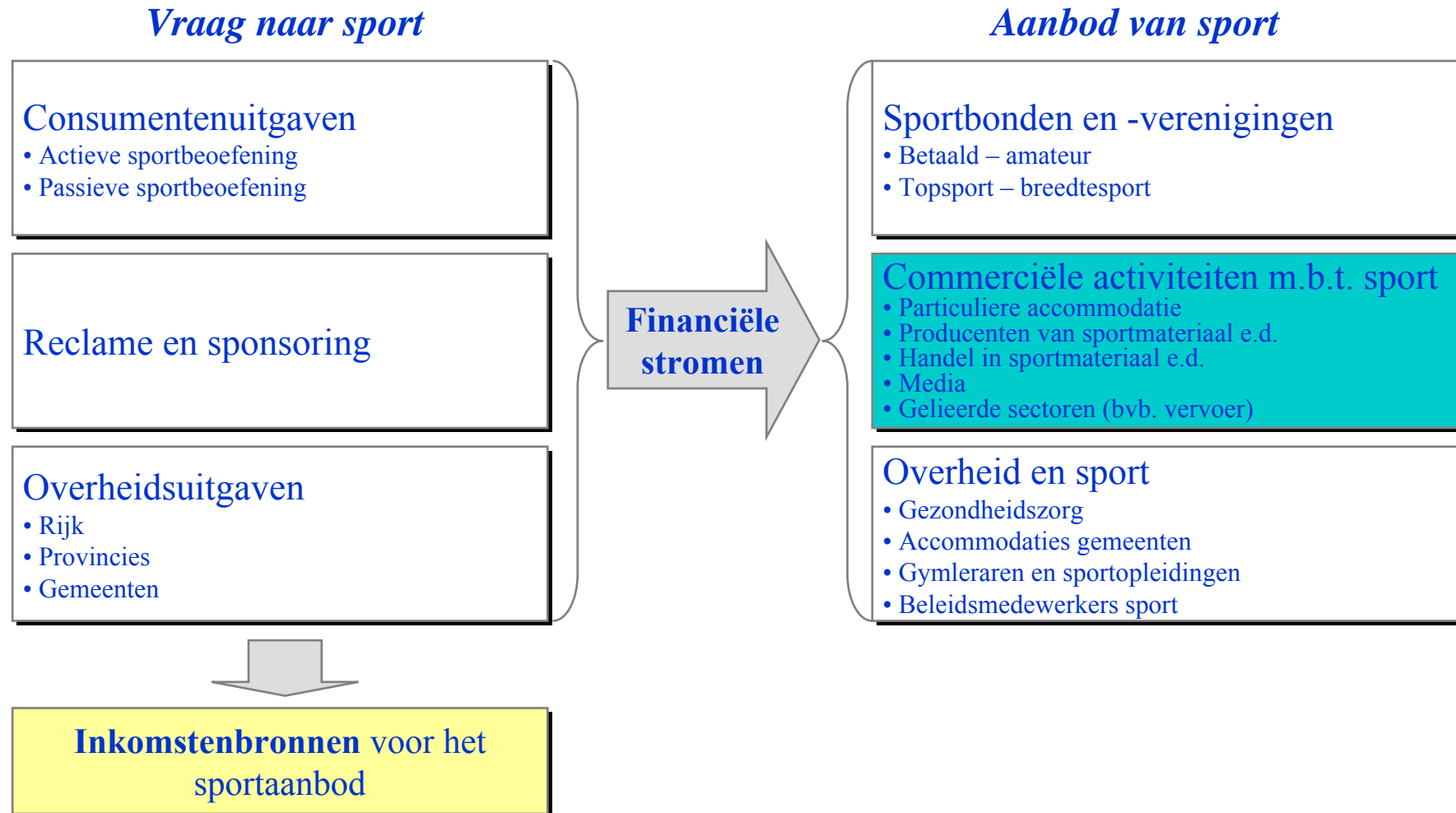

FINANCIËLE RELATIES MET BETREKKING TOT DE COMMERCIEËLE ACTIVITEITEN M.B.T. SPORT*,** (in € miljoen)

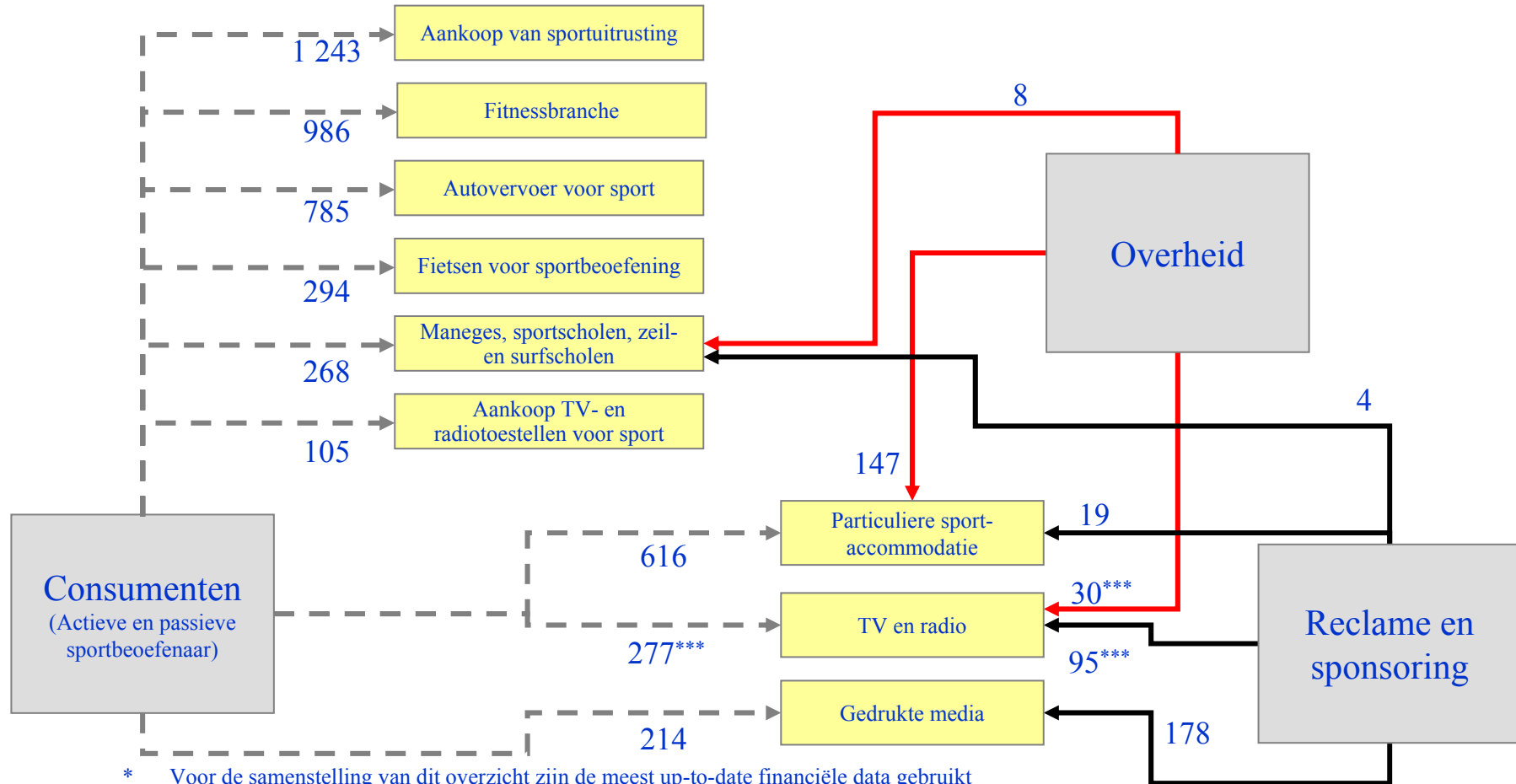

* Voor de samenstelling van dit overzicht zijn de meest up-to-date financiële data gebruikt

** Financiële stromen met betrekking tot binnenlandse productie met het oog op export en cijfers over sportdranken en -voeding zijn hier niet opgenomen. De financiële stromen inzake sportgames zijn opgenomen in *Bijlage 8*.

*** Cijfers hebben enkel betrekking op televisie

Jaarlijks bedragen de netto financiële stromen uit 'Consumenten', 'Overheid' en 'Reclame en sponsoring' circa € 5.2 miljard

OVERZICHT FINANCIËLE RELATIES COMMERCIËLE ACTIVITEITEN M.B.T. SPORT

Categorieën 'Overige' en Import (in miljoen €)

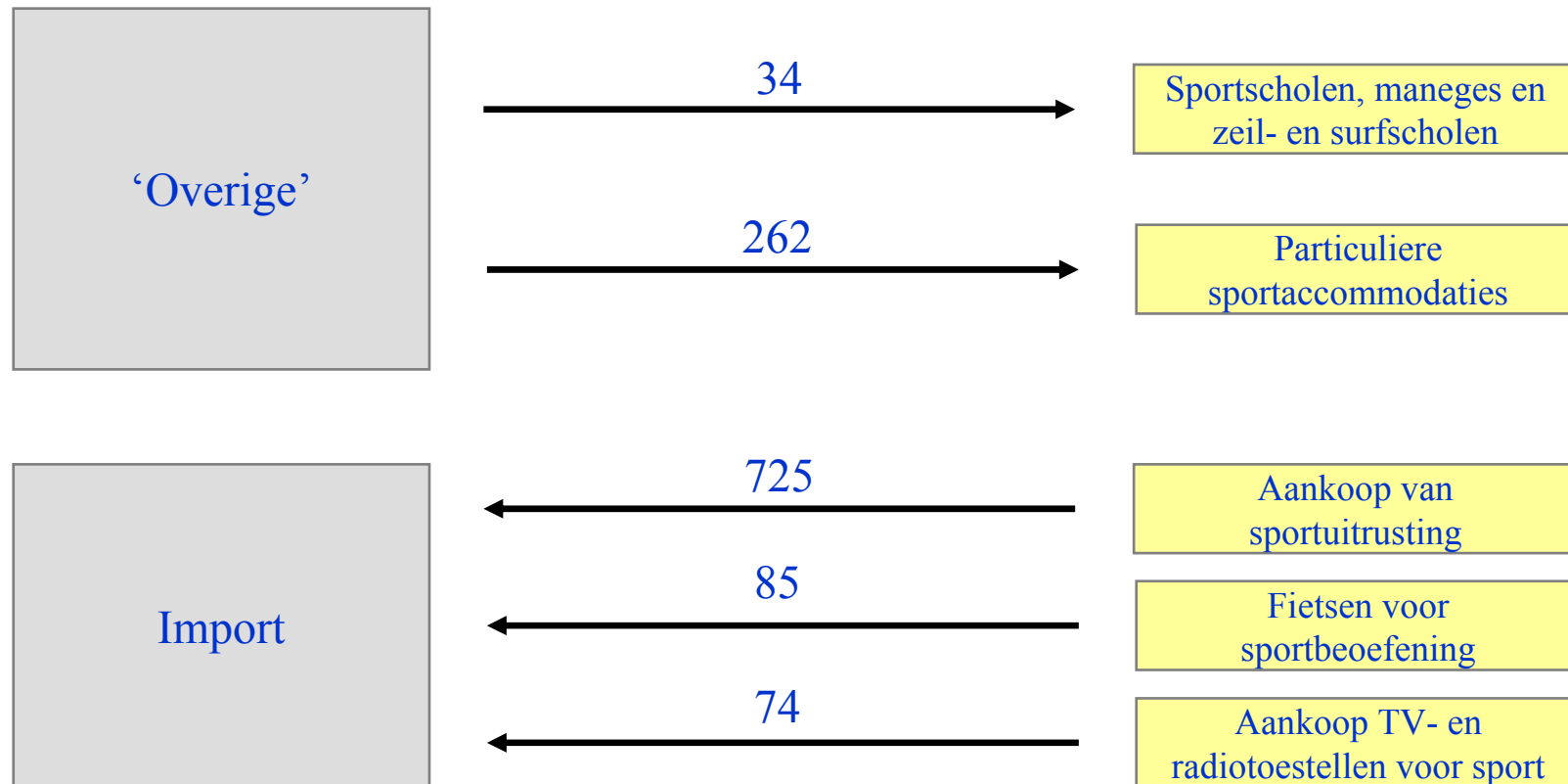

Het totaal van alle netto financiële stromen (incl. 'Overige') bedraagt € 5 565 miljoen; met vermindering van de importstromen (€ 884 miljoen) bedraagt de productiewaarde van de commerciële activiteiten m.b.t. sport € 4 681 miljoen

SPORTUITRUSTING

Bestedingen consument verdeeld over handel en productie

Eindgebruiker

100%

$\Sigma = \text{€ } 1\,243 \text{ miljoen}$

Bedrijfsniveau

38%

$\Sigma = \text{€ } 472 \text{ miljoen}$

62%

$\Sigma = \text{€ } 771 \text{ miljoen}$

Bestedingen sportuitrusting**

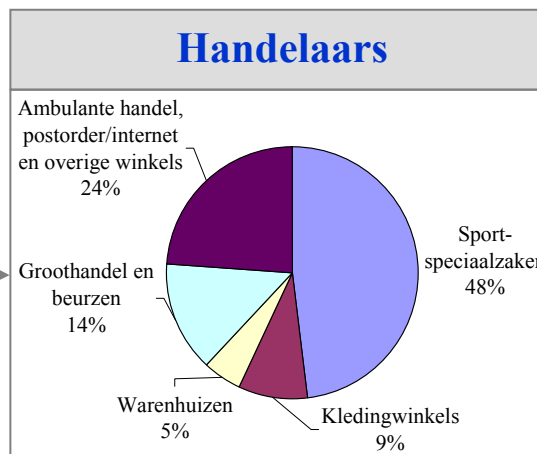
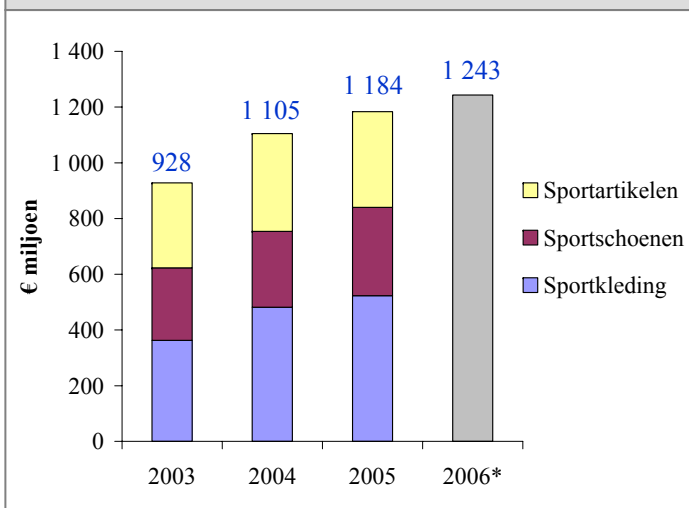

$\Sigma = \text{€ } 725 \text{ miljoen}$

Import

94%***

Productie

6%***

$\Sigma = \text{€ } 46 \text{ miljoen}$

* Componenten van sportuitrusting worden samengenomen door andere methodiek en bestedingen aan paardensportartikelen (€ 192 miljoen) worden voor 2006 toegevoegd

** Exclusief artikelen voor hengelsport

*** Verhouding import-productie van de volledige Nederlandse kledingindustrie is genomen als basis. Zie Bijlage 14 voor uitwerking hiervan.

Bron: HBD, Sport- en kampeersport - Branches in detail 2004, 2005, 2006 en 2007 en HAS Den Bosch, Marktonderzoek Ruitersport, 2007



Totale bestedingen aan sportuitrusting bedroegen € 1 243 miljoen in 2006

WAARDE VAN IMPORT EN EXPORT VAN SPORTUITRUSTING IN NEDERLAND*, 2006

Totaal geïmporteerde waarde: € 989 mln. (excl. vaartuigen € 835 mln.)

Totaal geëxporteerde waarde: € 1 127 mln. (excl. vaartuigen € 568 mln.)

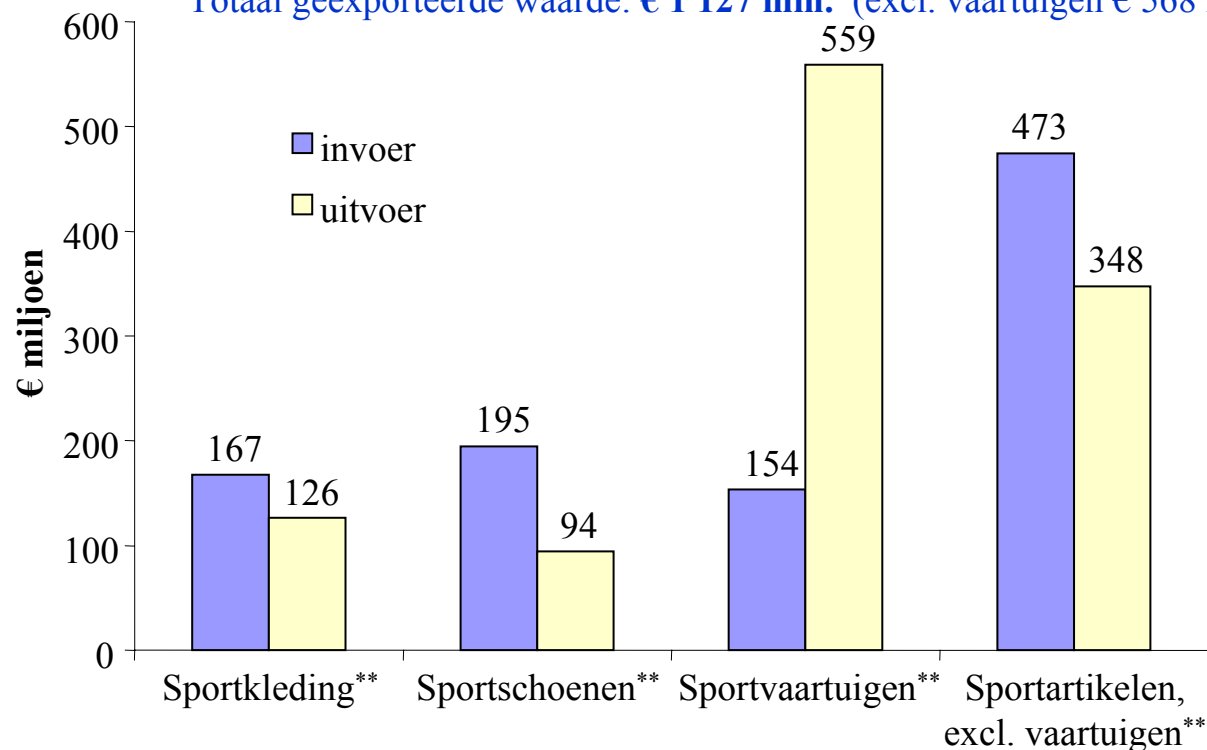

Top drie **importlanden*****:

- China
- België
- Duitsland

Top drie **exportlanden*****,
excl. vaartuigen****:

- Duitsland
- België
- Frankrijk

* Cijfers wijken af van importcijfer uit vorige slide door gebruik van verschillende definities en methodiek en ze liggen 5 tot 15% lager dan cijfers Eurostat

** Verdere onderverdeling van de verschillende klassen van sportuitrusting is opgenomen in *Bijlage 15*

*** Berekening van belangrijkste handelspartners voor Nederland o.b.v. *Bijlage 16*

**** Belangrijkste exportlanden voor vaartuigen zijn Caymaneilanden, Verenigd Koninkrijk en Bermuda

Bron: CBS StatLine – Handel naar goederensoort en landen, 2006



De totale waarde uit export voor sportuitrusting bedraagt € 1 127 miljoen en is voor circa 50% toe te schrijven aan de export van vaartuigen

ORGANISATIE VAN DE NEDERLANDSE KEY PLAYERS IN DE SPORTVOEDING- EN SPORTDRANKINDUSTRIE

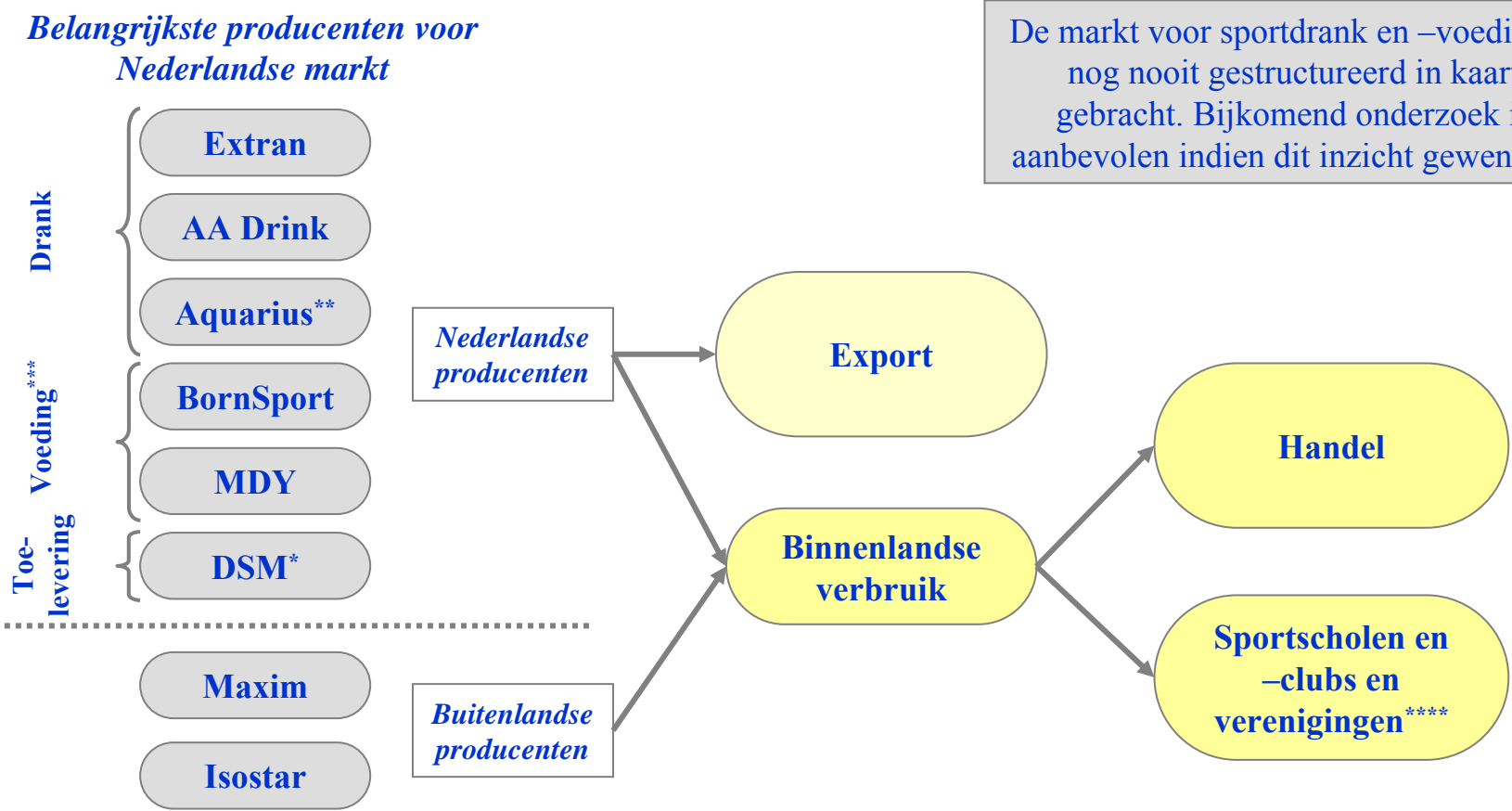

De markt voor sportdrank en –voeding is nog nooit gestructureerd in kaart gebracht. Bijkomend onderzoek is aanbevolen indien dit inzicht gewenst is.

* DSM is toeleverancier van grondstoffen voor sportdrank en –voeding voor zowel Nederlandse als buitenlandse producenten
 ** Aquarius maakt deel uit van Coca-Cola Company dat in Nederland enkel produceert voor de binnenlandse markt
 *** Voeding omvat voornamelijk voedingssupplementen zoals nitraten en vitamines
 **** De inkomsten van sportdranken en –voeding in sportscholen en –clubs en verenigingen zijn vervat in de inkomsten uit kantineverkopen

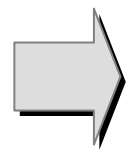

De Nederlandse markt voor sportdrank en –voeding wordt voornamelijk voorzien door binnenlandse producenten die eveneens exporteren

FITNESSBRANCHE IN NEDERLAND

Omzet

Contributies

- Bijna 85% van de fitnesscentra vraagt inschrijfgeld aan nieuwe leden; deze eenmalige bijdrage is gemiddeld € 36 per nieuw lid
- Het gemiddelde tarief voor de te betalen maandelijkse contributie is € 43 (€ 516 per jaar)
 - In sommige gevallen kunnen leden ook een gemiddelde jaarlijkse contributie à € 460 per jaar betalen hetgeen een korting van ongeveer 11% is (deze betaling dient in één keer te worden voldaan)

Omzet:

- Met een gemiddeld klantenbestand van 955 leden is de jaarlijkse omzet uit contributies van een fitnesscentrum per jaar $955 \times € 43 \times 10^*$ maanden = € 410 650
- Dat betekent dat de omzet vanuit contributies van de totale Nederlandse fitnessbranche $€ 410 650 \times 2 041$ fitnesscentra = € 838 miljoen
- Ongeveer 85% van de totale inkomsten van fitnesscentra wordt uit contributies behaald: dat betekent dat de *totale* jaarlijkse omzet van fitnesscentra ruim **€ 986 miljoen** bedraagt

* In de zomermaanden loopt het aantal ingeschrevenen bij fitnesscentra terug, zodat voor de berekening van de jaarlijkse omzet van 10 maanden contributiebetalingen in plaats van 12 maanden wordt uitgegaan

Bron: W.J.H. Mulier Instituut, *De Fitnessbranche 2007, 2008*



De Nederlandse fitnessbranche heeft een totale jaarlijkse omzet van bijna € 1 miljard waarvan ongeveer € 838 miljoen uit contributies van leden wordt behaald; een gemiddeld fitnesscentrum heeft een omzet van ruim € 480 000

FINANCIËLE RELATIES VOOR PARTICULIERE SPORTACCOMMODATIES*, 2003

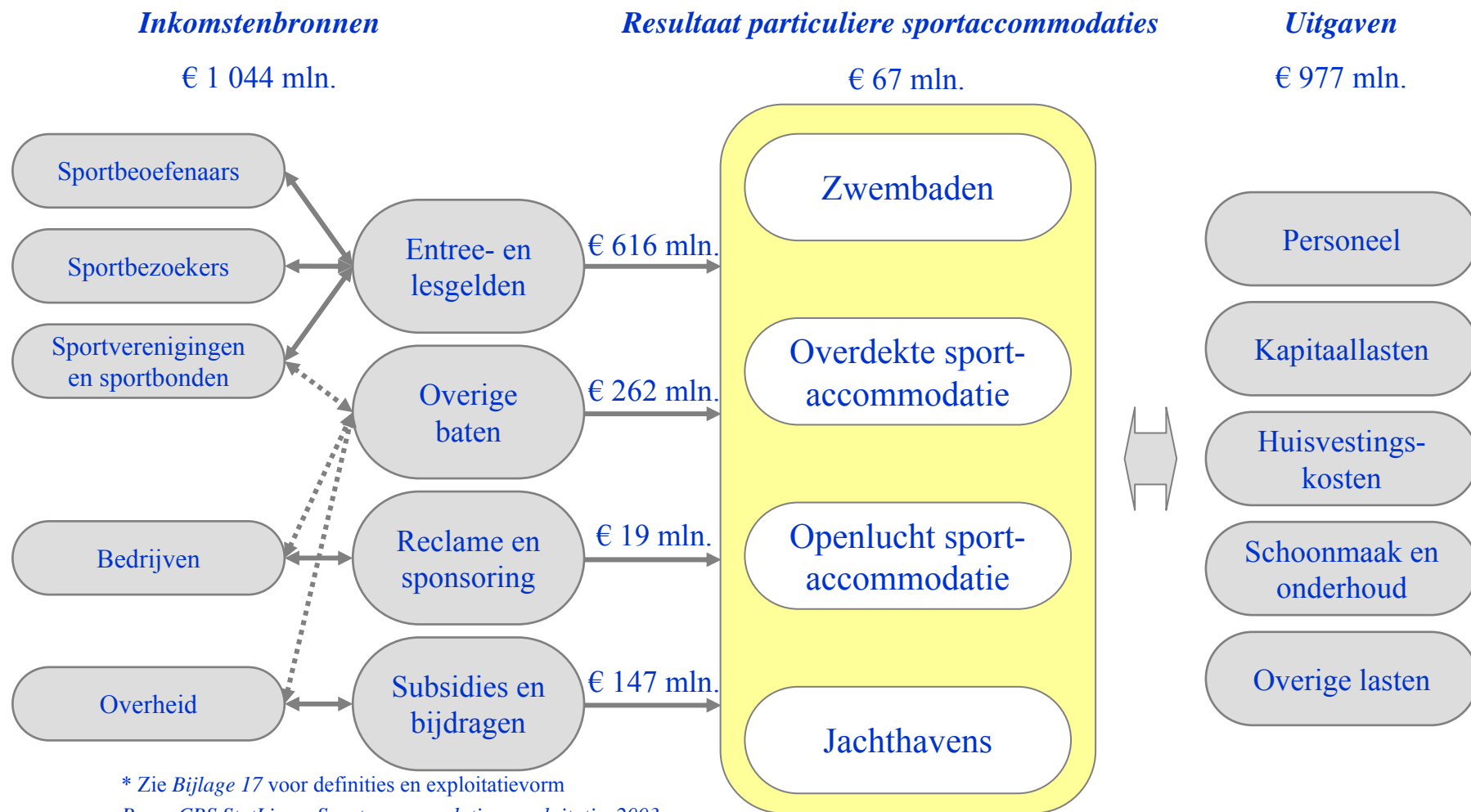

* Zie Bijlage 17 voor definities en exploitatievorm
 Bron: CBS StatLine – Sportaccommodaties; exploitatie, 2003



Totale inkomsten van particuliere accommodaties bedroegen € 1 044 miljoen in 2003

FINANCIËLE RELATIES VOOR SPORTSCHOLEN, MANEGES EN ZEIL- EN SURFSCHOLEN, 2003

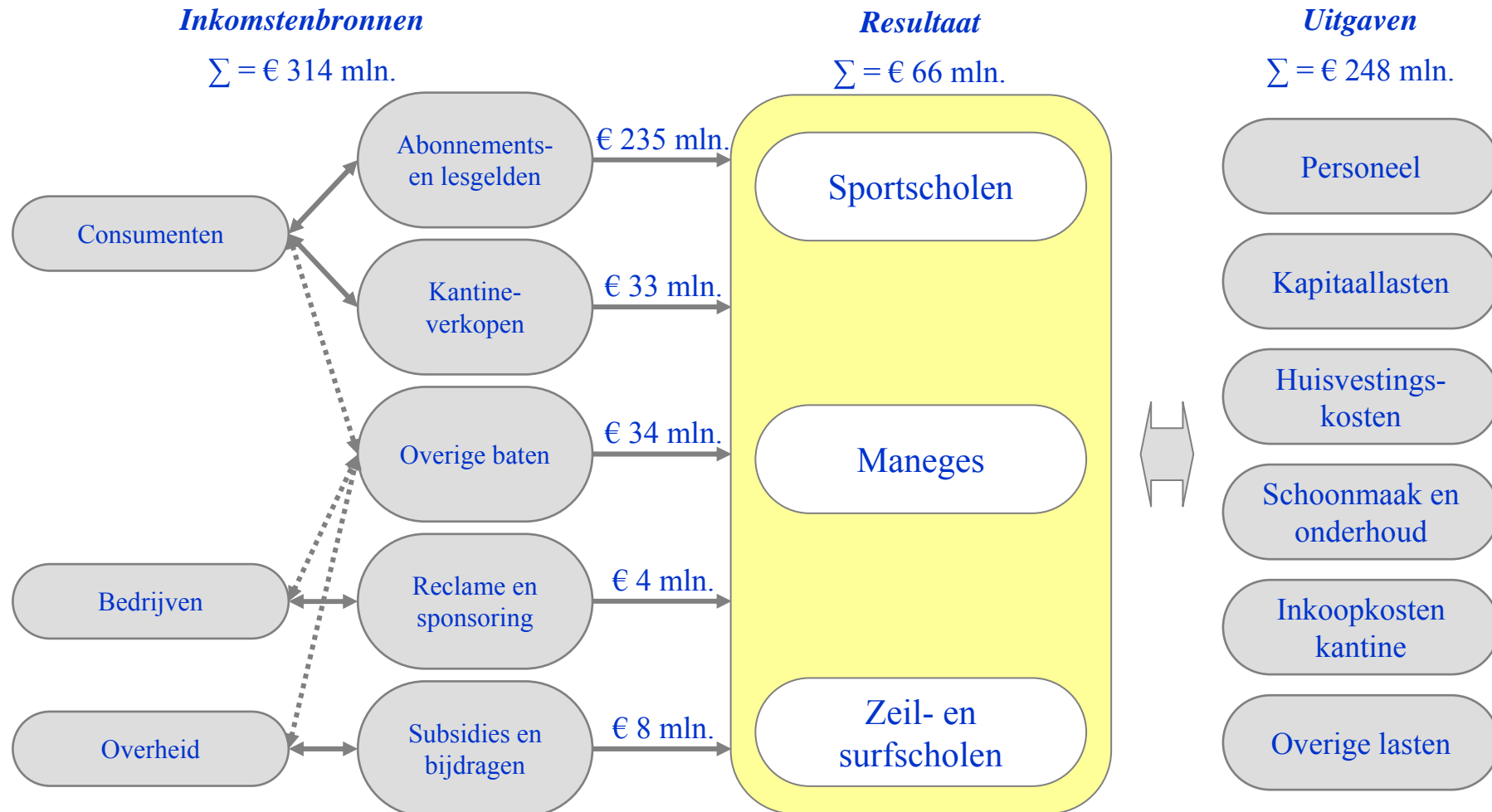

Bron: CBS StatLine – Maneges, sport-, zeil- en surfscholen, 2003



Totale inkomsten van sportscholen, maneges en zeil- en surfscholen bedroegen € 314 miljoen in 2003

NEDERLANDSE BESTEDINGEN AAN FIETSEN VOOR SPORT

Tijdsbesteding gebruik fiets, 2005

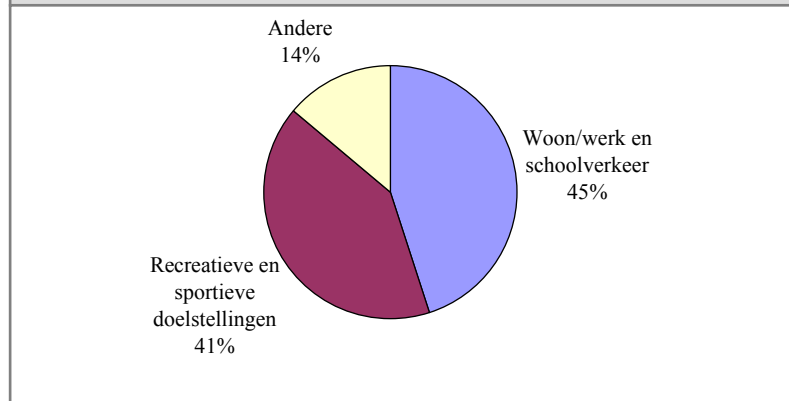

Totale bestedingen aan fietsen

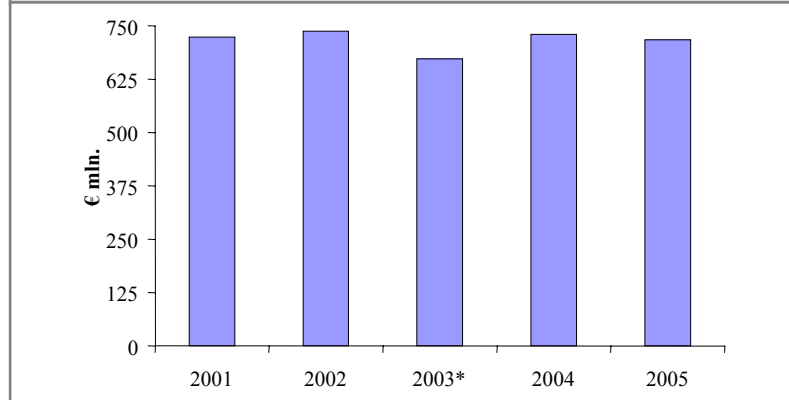

Totale binnenlandse bestedingen aan fietsen voor sport

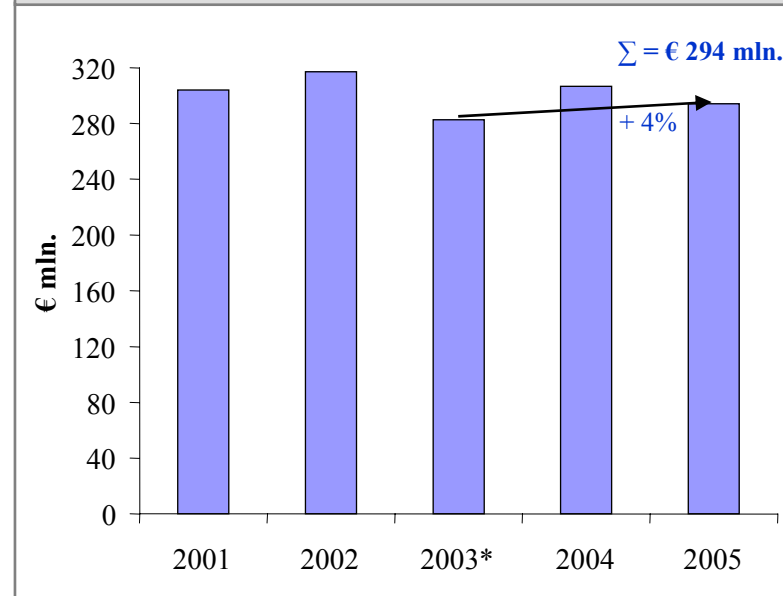

€ 294 miljoen bestedingen aan fietsen voor sport, waarvan:

- Handel: € 97 miljoen
- Binnenlandse productie: € 112 miljoen
- Import: € 85 miljoen

* Daling in bestedingen door trendbreuk n.a.v. nieuwe onderzoeksmethoden
 Bron: Bovag-Rai, Mobiliteit in cijfers 2006 en HBD, Rijwielhandel - Branches in detail, 2006



Totale consumentenbestedingen van fietsen in functie van het gebruik voor sport bedroegen bijna € 300 miljoen in 2005

JAARLIJKS REALISEREN DAGBLADEN, TIJDSCHRIFTEN EN BOEKEN CIRCA € 392 MILJOEN AAN OMZET M.B.T. SPORT

		OMZET UIT VERKOOP EN ADVERTENTIES VOOR DAGBLADEN EN SPORTTIJDSCHRIFTEN		
		Dagbladen	Sporttijdschriften	Sportboeken
Omzet uit verkoop	Totaal	€ 885 mln.	€ 65 mln.*	€ 1 624 mln.
	Aandeel sport	€ 133 mln. (15%)	€ 65 mln. (100%)	€ 16 mln. (1%)
Omzet uit advertenties	Totaal	€ 708 mln.	€ 72 mln.	
	Aandeel sport	€ 106 mln. (15%)	€ 72 mln. (100%)	
Totaal		€ 1 593 mln.	€ 137 mln.	€ 1 624 mln.
Aandeel sport		€ 239 mln.	€ 137 mln.	€ 16 mln.
Σ = € 392 miljoen				
		↓	↓	
		Handel	Productie	
		€ 12 mln.	€ 380 mln.	

* Voor de omzet uit verkoop van sporttijdschriften worden bondsbladen niet meegerekend daar de bestedingen hiervan verrekend zijn in het lidgeld
Berekeningen: zie *Bijlage 18*



Inkomsten voor dagbladen, sporttijdschriften en sportboeken bedragen respectievelijk € 239 miljoen, € 137 miljoen en € 16 miljoen

FINANCIËLE RELATIES VOOR BEKIJKEN TELEVISIE OP VLAK VAN SPORTUITZENDINGEN, 2006

Belangrijkste inkomstenbronnen

$\Sigma = € 402 \text{ mln.}$

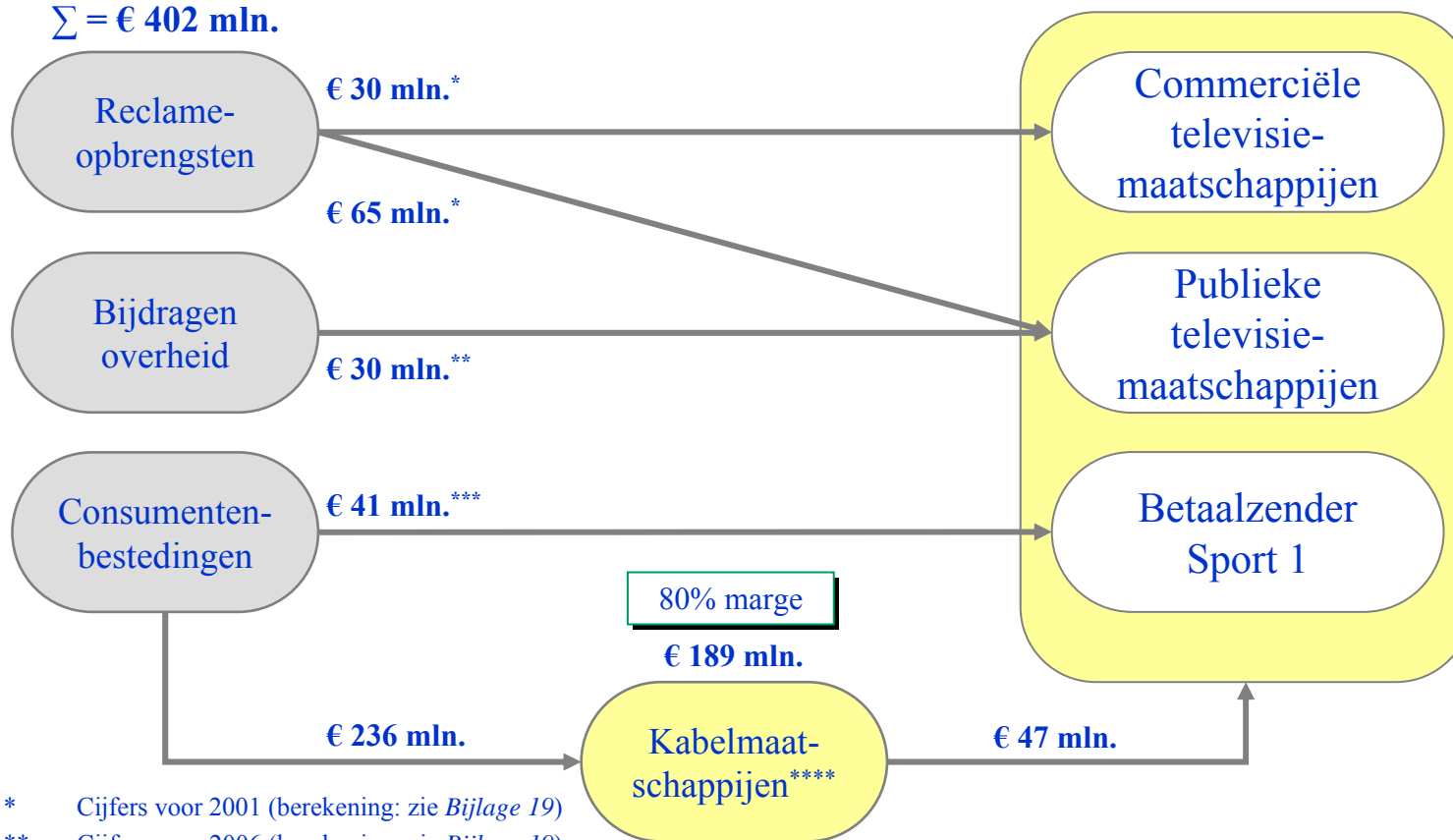

* Cijfers voor 2001 (berekening: zie Bijlage 19)

** Cijfers voor 2006 (berekening: zie Bijlage 19)

*** Cijfers voor 2006 o.b.v. ca. 265 000 abonnees tegen gemiddeld maandelijks abonnementsgeld van €12.95 a.d.h.v. cijfergegevens van Sport 1

**** Cijfers 2006 (berekening: zie Bijlage 20)

Totale inkomsten uit sportuitzendingen bedragen jaarlijks circa € 402 miljoen

SCHATTING VAN DE BELANGRIJKSTE UITZENDRECHTEN VOOR SPORT OP TELEVISIE, RADIO EN INTERNET, 2006

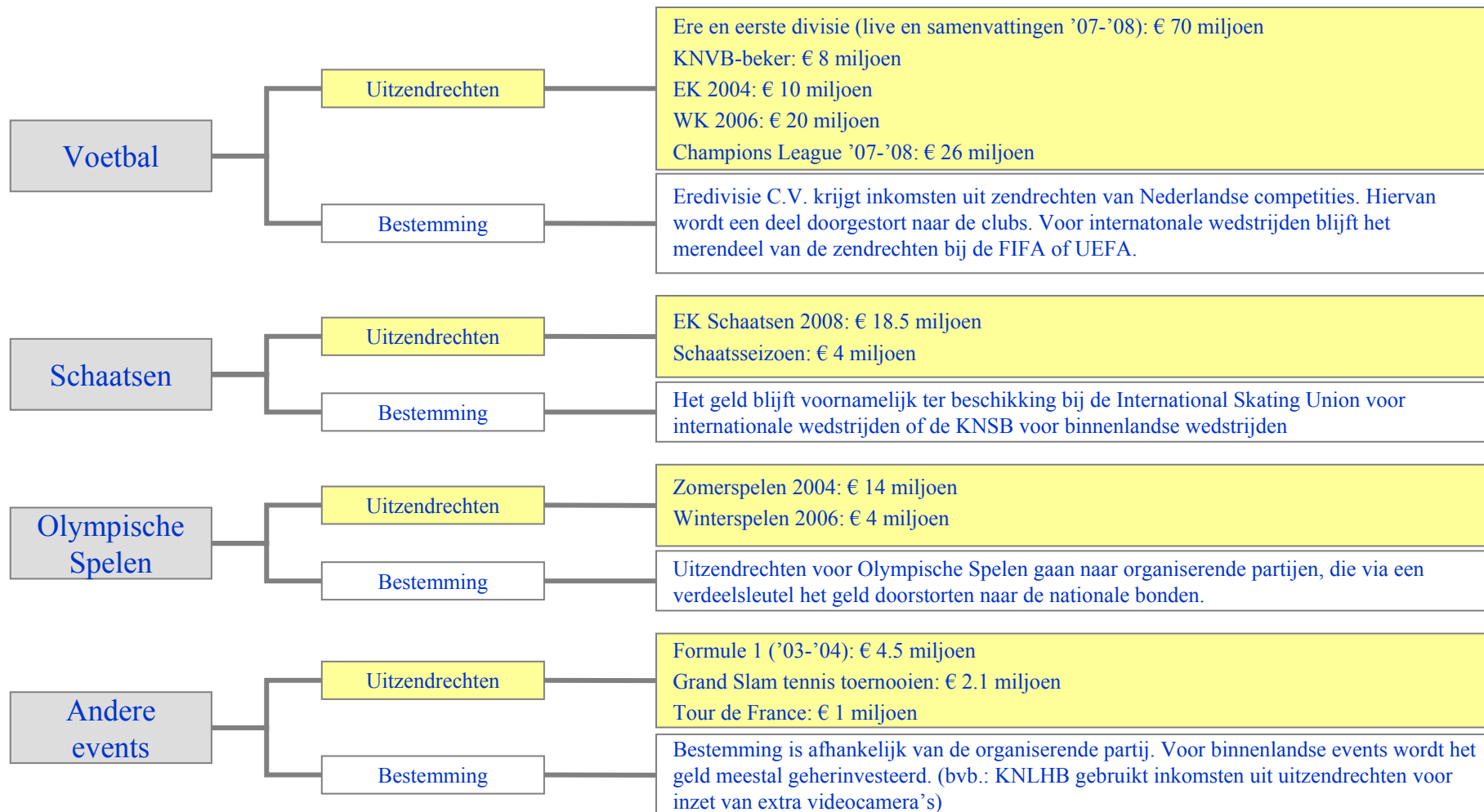

Bron: Van den Wall Bake Consult bv en Van den Heuvel (2003) – Sport op televisie in Nederland

De zendrechten voor voetbal en -schaatswedstrijden betreffen de grootste bedragen die de media in Nederland jaarlijks betalen voor het uitzenden van sport

BESTEDINGEN M.B.T. SPORT AAN RADIO- EN TELEVISIE-TOESTELLEN ZIJN MEER DAN € 100 MILJOEN PER JAAR*

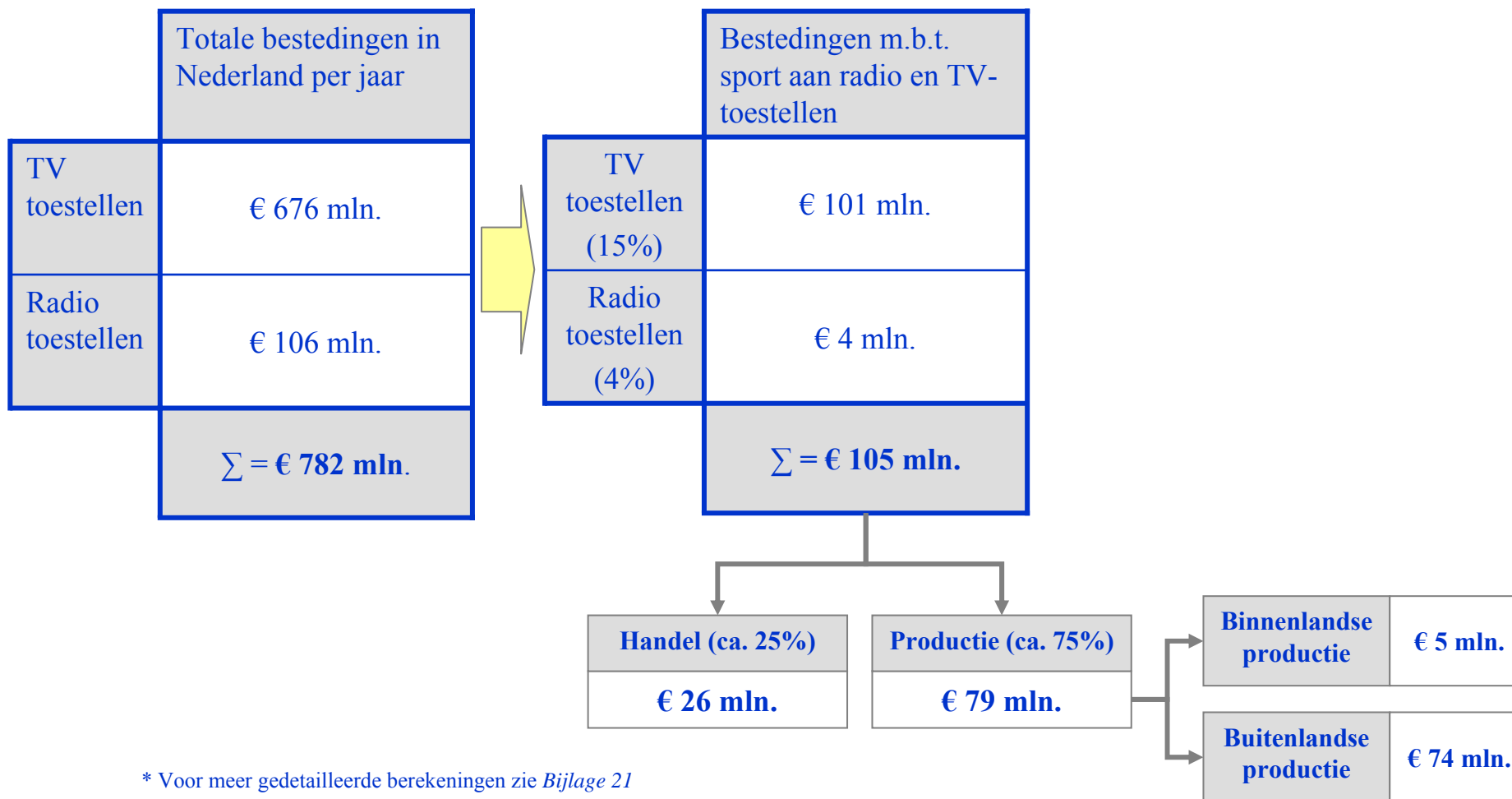

* Voor meer gedetailleerde berekeningen zie Bijlage 21
Bron: HBD, CBS en Stichting Kijk- en luisteronderzoek



In 2006 werd in Nederland € 105 miljoen besteed aan radio- en televisietoestellen met betrekking tot sport, waarvan 25% voor rekening van handel en 75% voor productie

TOTALE CONSUMENTENBESTEDINGEN GERELATEERD AAN AUTOVERVOER VOOR SPORT (2004)

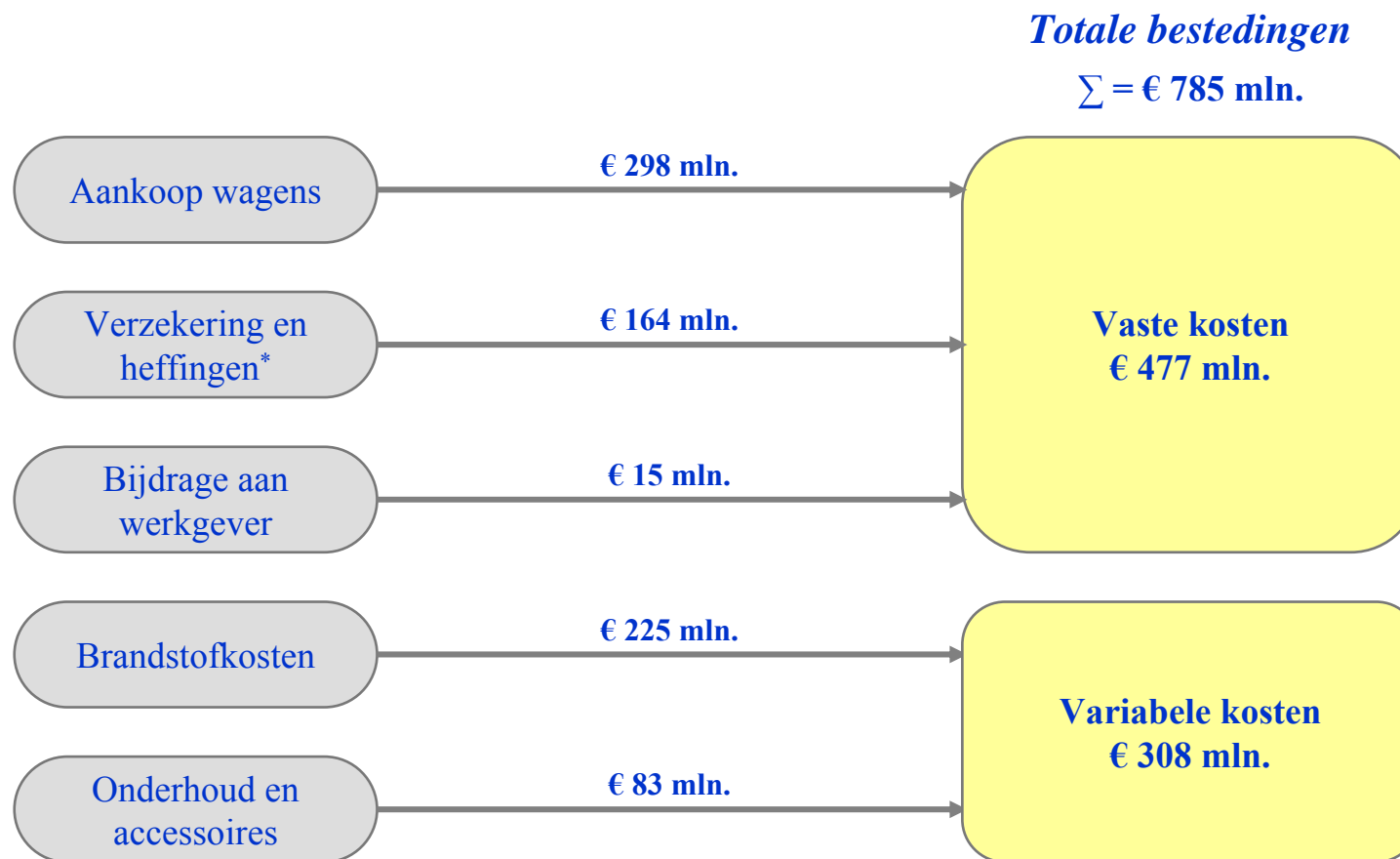

* Voertuigverzekering en overdrachten i.v.m. auto
Berekeningen: zie *Bijlage 22*



Totale bestedingen van consument voor autovervoer van en naar sportfaciliteiten bedroegen € 785 mln. in 2004

SPELERS EN ORGANISATIE VAN SPORT EN ECONOMIE

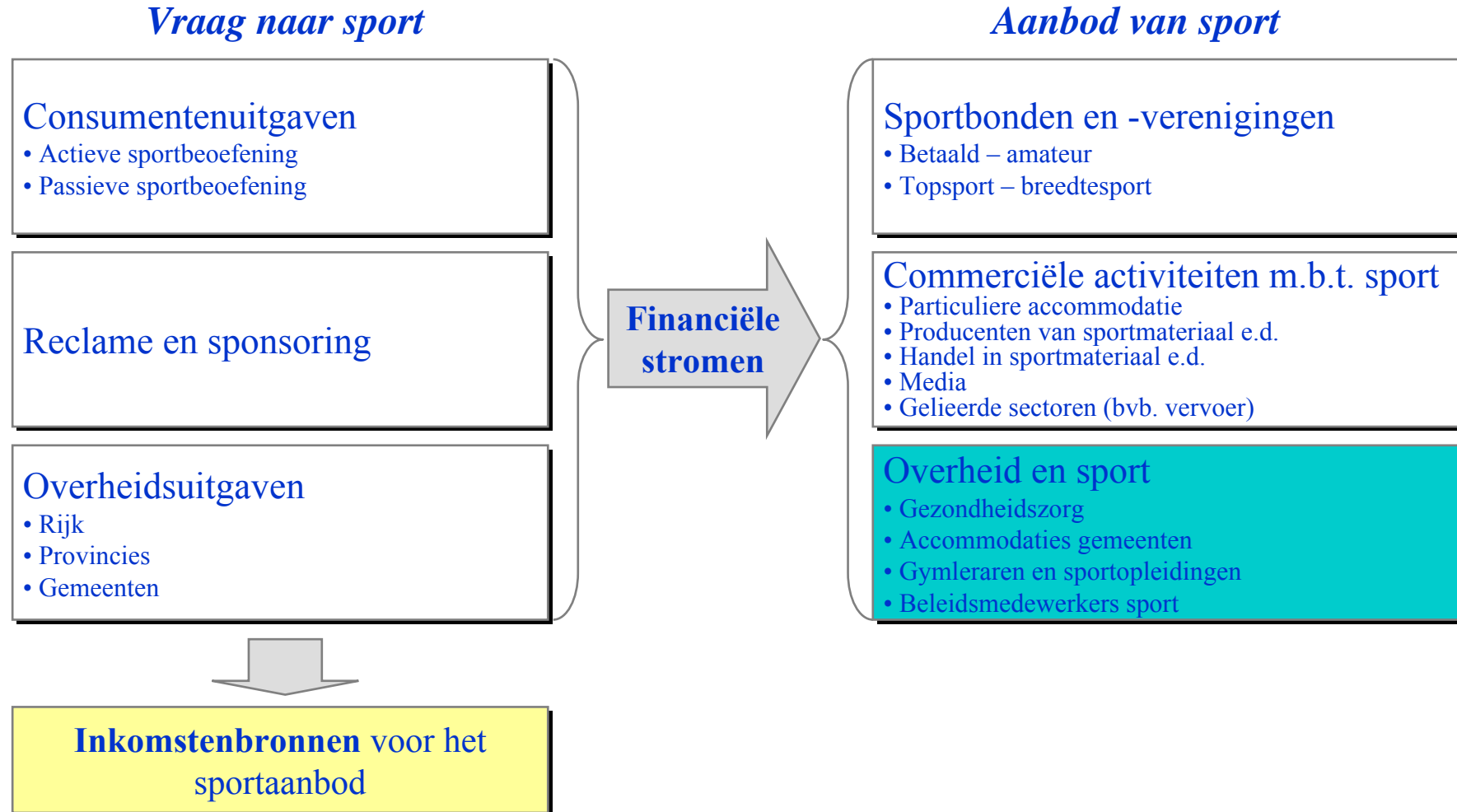

OVERZICHT FINANCIËLE RELATIES*

Overheid en sport (in miljoen €)

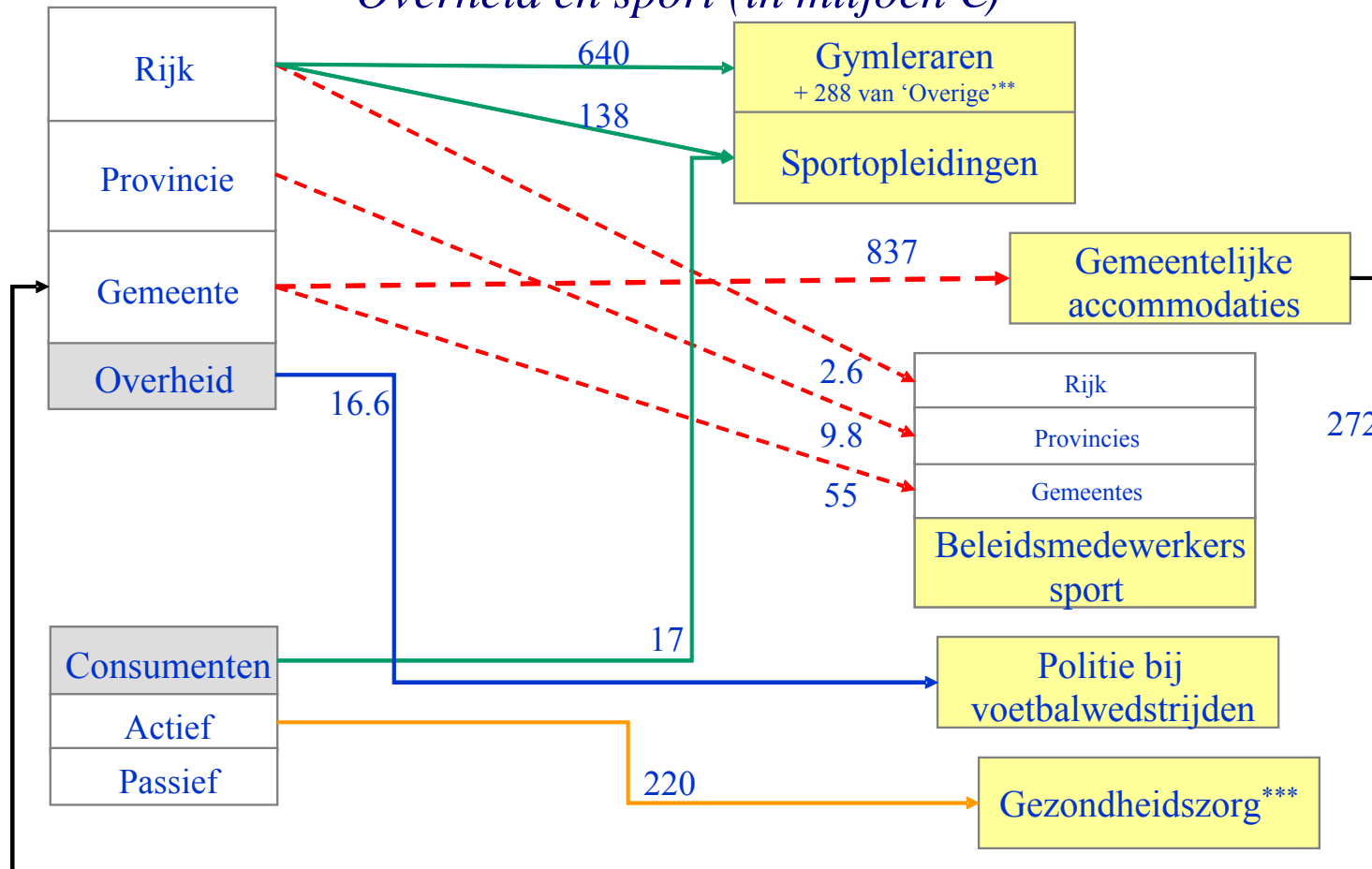

* Voor de samenstelling van dit overzicht zijn de meest up-to-date financiële data gebruikt

** De gemiddelde loonkost in de sectoren Primair, Secundair en Tertiair onderwijs vertegenwoordigt een aandeel van 69% van de totale productiewaarde (Bron: CPB, Input-Output Tabel basis 2004). De loonkost (640) wordt m.a.w opgehoogd (288) tot een totale productiewaarde van € 928 miljoen.

*** De kosten m.b.t. gezondheidszorg hebben enkel betrekking op de directe medische kosten, niet op de indirecte kosten a.g.v. arbeidsverzuim

De netto financiële stromen en de productiewaarde van Overheid en sport bedragen beide ongeveer € 2 224 miljoen



GYMLERAREN & SPORTOPLEIDINGEN

	<i>Aantal fte</i>	<i>Loonkost</i>
Primair onderwijs (regulier + speciaal)	7 950 fte	€ 400 miljoen
Voortgezet onderwijs (VWO, HAVO en VMBO)	4 350 fte	€ 240 miljoen
Sportopleidingen	1 775 fte	€ 155 miljoen (dit betreft totale omzet van sportopleidingen waarvan loonkost een onderdeel is)
TOTAAL	14 075 fte	€ 795 miljoen

Berekeningen: zie *Bijlage 23*



In totaal zijn meer dan 14 000 fte actief in het sportonderwijs met een totale loonkost van ongeveer € 800 miljoen per jaar

SPORTINFRASTRUCTUUR

Gemeente sportaccommodaties: financiële relaties met overheid in 2005 (in € miljoen)

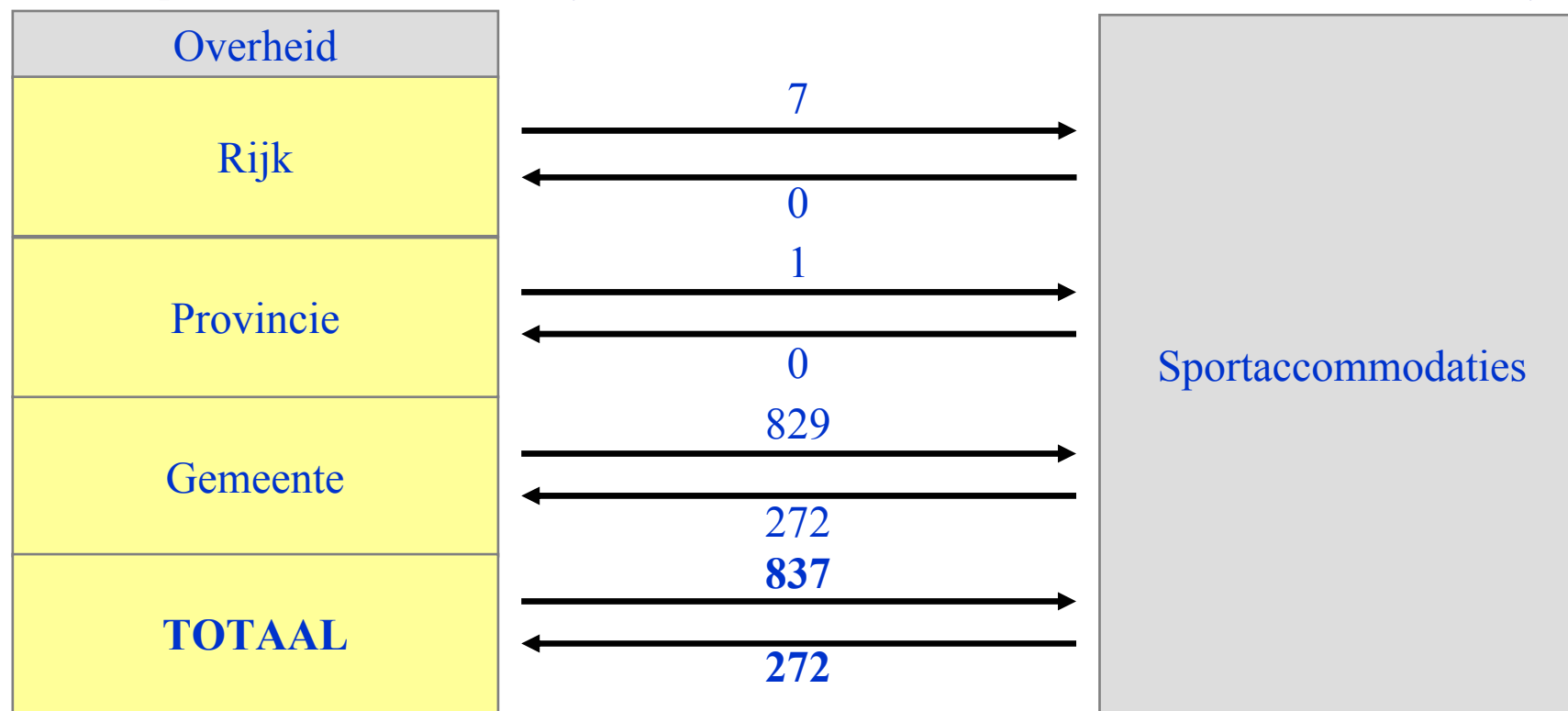

Op gemeentelijk niveau zijn op het gebied van sport personen ingehuurd voor de uitvoering van sportactiviteiten in gemeentelijke sportaccommodaties (o.a. onderhoud); op landelijk niveau zijn dit ongeveer 8 650 fte's

Bron: CBS StatLine - Overheid; uitgaven cultuur, sport en recreatie: sportaccommodaties, 2003

Vanuit de overheid gaat er in 2005 in totaal € 837 miljoen naar sportaccommodaties en de overheid ontvangt € 272 miljoen; quasi 100% van de bijdragen aan sportaccommodaties worden door gemeentes gegeven

POLITIE-INZET BIJ VOETBALWEDSTRIJDEN

Financiële relaties politie-inzet in 2003/04 (in € miljoen) en werkgelegenheid

- In voetbalseizoen 2003/04 is de totale politie-inzet ten behoeve van de veiligheid bij en rondom voetbalwedstrijden ongeveer 331 000 manuren
- Bij een uurtarief van € 50* (materieel en personeel) bedraagt de omzet van de totale politie-inzet € 50 x 331 000 = € 16 550 000
- Uitgaande van een 40-urige werkweek en 46 werkweken per jaar per fte is het aantal fte dat door de politie wordt ingezet voor voetbalwedstrijden:
 $331\ 000 / (40 \times 46) = 180$ fte

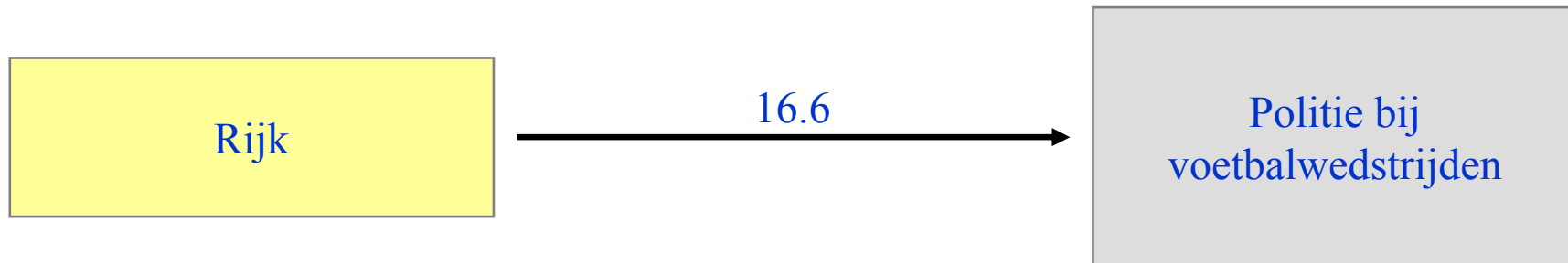

Bron: ECORYS, De waarde van voetbal

**Bron: Nederlands Politie Instituut*

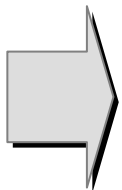

In totaal is de jaarlijkse omzet (zowel materiële als personele kosten) die gepaard gaat met de inzet van politie ten behoeve van de veiligheid bij voetbalwedstrijden ongeveer € 17 miljoen; deze politie-inzet levert 180 fte aan werkgelegenheid op

BELEIDSMEDEWERKERS SPORT

Rijk, Provincie, Gemeente

	<i>Aantal fte</i>	<i>Loonkost</i>
Rijk	35 fte	€ 2.6 miljoen
Provincie	150 fte	€ 9.8 miljoen
Gemeente	850 fte	€ 55.3 miljoen
TOTAAL	1 035 fte	€ 67.7 miljoen

Berekeningen: zie *Bijlage 24*

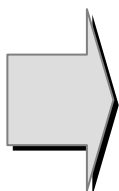

In totaal zijn meer dan 1 000 fte aan beleidsmedewerkers op de verschillende overheidsniveaus actief in de sport; dit leidt tot een totale jaarlijkse loonkost van ongeveer € 68 miljoen

SPORT EN GEZONDHEID*

Cijfers

Kosten van sportblessures***

Directe (medische) kosten (2005):
€220 miljoen/jaar****

Indirecte (arbeidsverzuim) kosten:
€380 miljoen/jaar

⇒ Totale jaarlijkse kosten a.g.v. sportblessures bedragen ca. **€600 miljoen**

⇔ verkeersongevallen = €680 miljoen;
ongevallen in privé-sfeer = €1 700 miljoen



Daling van medisch behandelde sportblessures met **1%** d.m.v. preventie kan tot ca. **€ 6 miljoen besparingen** in de gezondheidszorg opleveren**

Kosten van niet meer sporten*****

Kosten voor het *bedrijfsleven* (verhoogd arbeidsverzuim; 1997):
ca. €550 miljoen

Kosten voor de *maatschappij* (bewegingsapparaat; hart- en vaatziekten; psychische aandoeningen; overige aandoeningen; 1997):
ca. 180 miljoen

⇒ Totale kosten van niet meer sporten bedragen meer dan **€700 miljoen/jaar¹**

¹ Dit cijfer houdt rekening met de daling van kosten van sportblessures

Kosten die gereduceerd kunnen worden door meer sport*****

6% van de sterfgevallen (140 000 personen/jaar) ontstaat door onvoldoende lichaamsbeweging

Medische kosten a.g.v. ongezond gedrag, overgewicht en hoge bloeddruk liggen tussen de **€2.8 à €5.1 miljard**

5% van de totale jaarlijkse **sterfte** in Nederland ontstaat door **overgewicht**:

- Directe kosten: **€0.5 miljard/jaar**
- Indirecte kosten²: **€2 miljard/jaar**

² Ziekteverzuim, productieverlies, uitkeringslasten, maatschappelijke kosten

- * Algemene feiten m.b.t. sport en gezondheid opgenomen in *Bijlage 25*
- ** Doelstelling van de overheid is dat in 2010 de kans op een blessure is gedaald met 10%
- *** Bron: Letsellastmodel 2005, Consument en Veiligheid i.s.m. Erasmus Medisch Centrum Rotterdam
- **** Onderverdeling van de directe medische kosten van sportblessures voor het jaar 2000 is opgenomen in *Bijlage 25*
- ***** Bron: Sportieve werknemer is economisch aantrekkelijk voor bedrijf, V. Hildebrandt et al, 1997
- ***** Bronnen: VWS, Tijd voor sport en RIVM, Kosteneffectiviteit en gezondheidswinst van behalen beleidsdoelen bewegen en overgewicht

Voor het in kaart brengen van de financiële stromen worden enkel de directe medische kosten – € 220 miljoen per jaar – meegerekend



INHOUDSOPGAVE

Definitie Sport & Economie	p. 5
Spelers en organisatie	p. 8
Economische betekenis van sport in Nederland	p. 26
Financiële stromen van sport in Nederland	p. 47
Sport & Economie in perspectief	p. 82
Ontwikkelingen en kansen voor de overheid	p. 91
Conclusies	p. 106

ECONOMIE EN SPORT IN PERSPECTIEF

In de voorgaande onderdelen van dit rapport zijn de economische betekenis van sport en de hiermee gepaard gaande financiële stromen in kaart gebracht

In dit onderdeel wordt de economische betekenis van sport vergeleken met andere sectoren in Nederland en met de sportsector in het buitenland

Het doel van deze vergelijking is van illustratieve aard en dient ertoe meer duiding te geven aan de grootteorders van de economische betekenis en financiële stromen van de sportsector in Nederland

Uit deze vergelijking is het niet mogelijk om (beleidsmatige) conclusies te trekken met betrekking tot het belang van de Nederlandse sportsector



In de komende slides wordt een cijfermatige vergelijking gemaakt van de Nederlandse sportsector met andere sectoren en de buitenlandse sportsector

TOP-10 OVERHEIDSUITGAVEN PER CAPITA VAN EUROPESE LANDEN AAN SPORT, RECREATIE, CULTUUR EN MEDIA, 2005

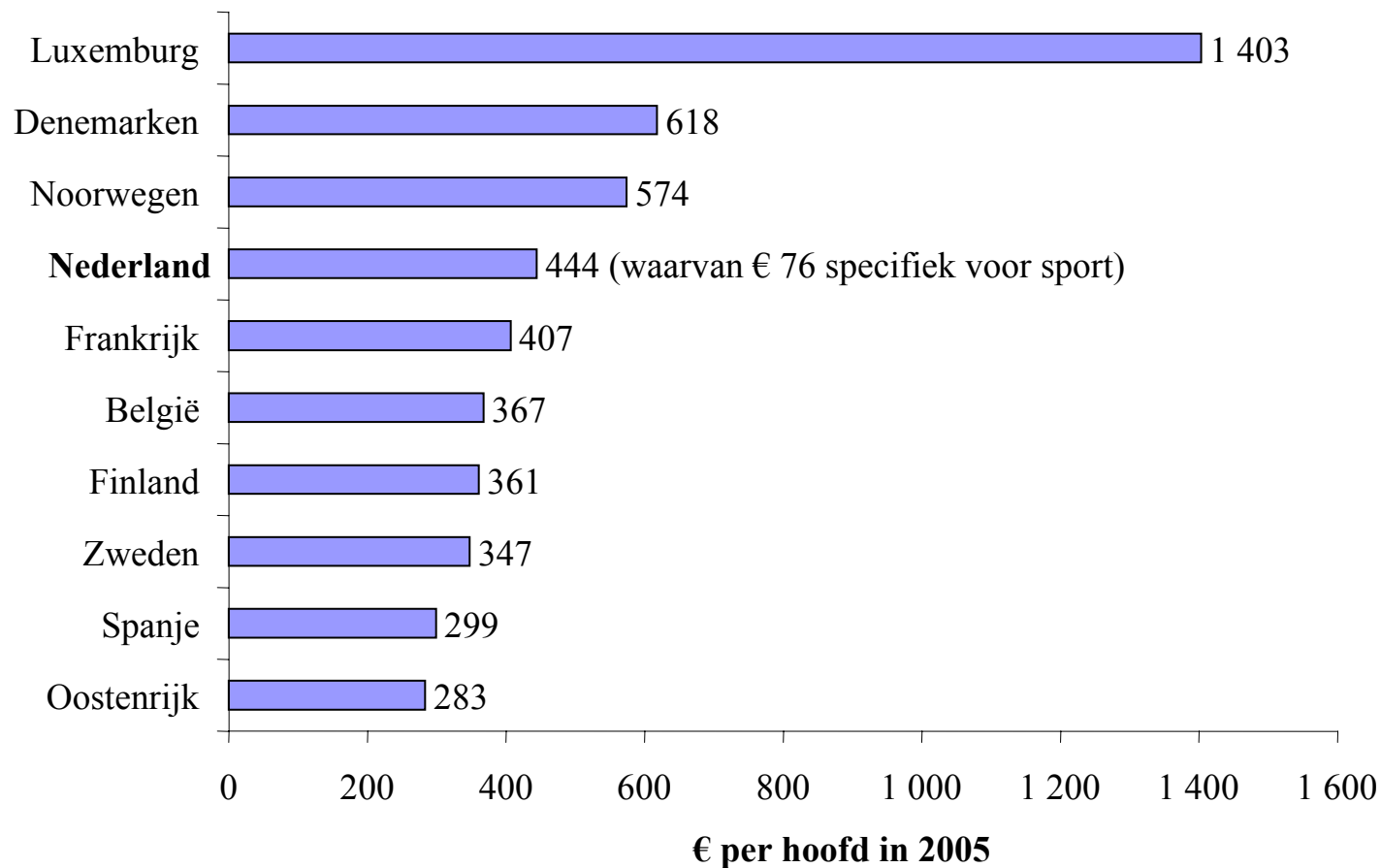

Bron: Eurostat – Government expenditure by function (COFOG), 2005



Nederland scoort hoger dan het Europese gemiddelde op de overheidsuitgaven per capita voor sport, cultuur, recreatie en media

NEDERLAND SCOORT RELATIEF HOOG IN EUROPA OP HET VLAK VAN OVERHEIDSUITGAVEN* VOOR SPORT PER HOOFD

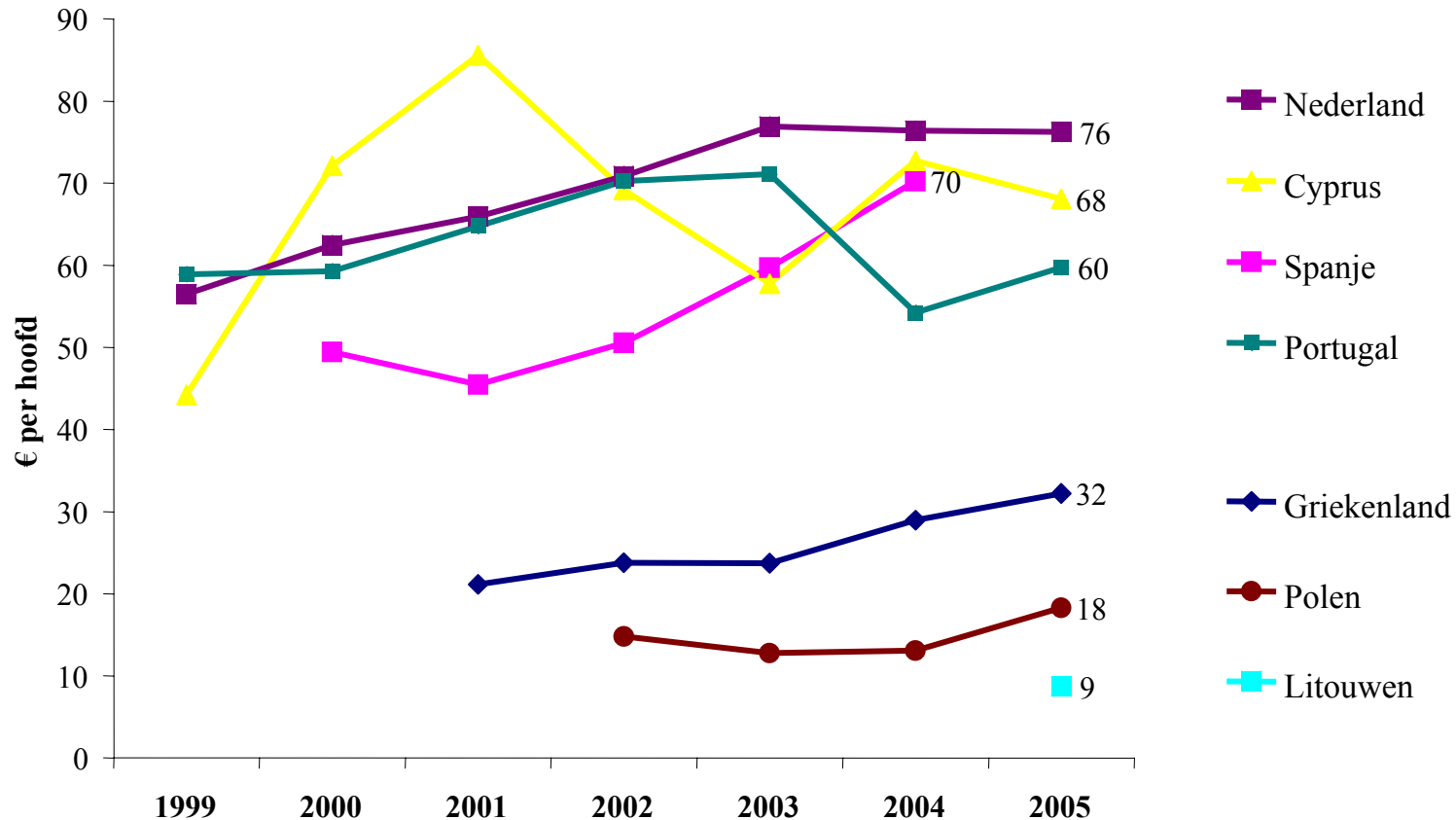

* Overheidsuitgaven hebben voornamelijk betrekking op bruto-uitgaven voor sportaccommodaties en sportclubs en –raden. De landen die hier vergeleken worden, zijn diegene waarvoor Eurostat gedetailleerde gegevens ter beschikking stelt over de overheidsuitgaven voor sport en recreatie.
Bron: Eurostat – Government expenditure by function (COFOG), 2005 en CBS StatLine – Overheid; uitgaven cultuur, sport en recreatie, 2005



Overheidsuitgaven voor sport in Nederland bedroegen € 76 per capita in 2005

NEDERLANDSE HUISHOUDENS GAVEN IN 2003 MEER UIT AAN SPORTUITRUSTING DAN BELGISCHE

Totale bestedingen in Nederland: € 929 miljoen (€ 57 per hoofd)

Totale bestedingen in België: € 401 miljoen (€ 39 per hoofd)

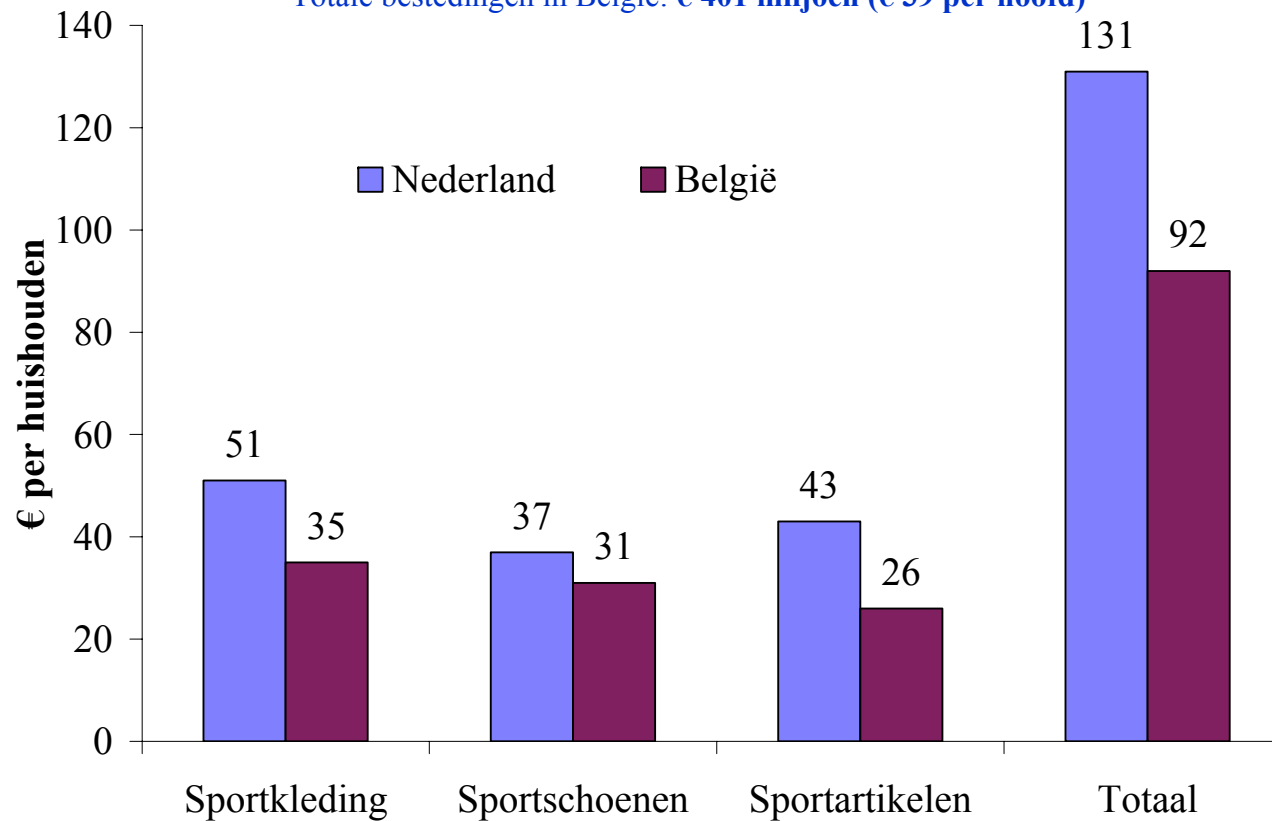

Bron: HBD – Branches in detail: Sport- en kampeersaken, 2004 en Statbel – Huishoudbudgetonderzoek 2003



Nederlanders geven jaarlijks € 18 per persoon meer uit aan sportuitrusting dan Belgen

CREATIEVE SECTOR IS OP HET GEBIED VAN WERKGELEGENHEID (IN FTE) GROTER DAN SPORTSECTOR IN NEDERLAND

Werkgelegenheid in creatieve industrie*

Architecten- en technische ontwerp- en adviesbureaus voor burgerlijke en utiliteitsbouw	25 977
Reclame-, reclameontwerp- en -adviesbureaus	19 603
Dienstverlening voor kunstbeoefening en organisatie van culturele evenementen	7 351
Technisch ontwerp en advies voor stedenbouw-, verkeers-, tuin- en landschapskunde, ruimtelijke ordening en planologie	7 334
Recreatiecentra	5 738
Beoefening van scheppende kunst	4 599
Musea	4 331
Fotografie	4 012
Productie van (video)films (geen televisiefilms)	3 829
Interieur-, modeontwerpers, e.d.	3 623
Beoefening van podiumkunst	3 482
Organiseren van beurzen, tentoonstellingen en braderieën	1 599
Productie van radio- en televisieprogramma's	1 433
Overig amusement n.e.g.	1 327
Ondersteunende activiteiten voor de productie van (video)films	1 102
Vervaardiging van sieraden e.d. (geen imitatiesieraden)	1 068
Kunstgalerieën en -expositieruimten	1 006
Vervaardiging van spellen en speelgoed	719
Totaal eng	72 156
Openbare bibliotheken	7 909
Uitgeverijen van boeken e.d.	5 439
Winkels in boeken tijdschriften en kranten	5 388
Omroeporganisaties	5 052
Theaters schouwburgen en concertgebouwen	4 381
Videotheken	2 543
Overige culturele uitleencentra en openbare archieven	2 486
Groothandel in boeken tijdschriften en ander drukwerk	2 484
Winkels in geluidsdragers	2 426
Overige uitgeverijen	2 285
Drukkerijen van boeken e.d.	2 218
Vertoning van films	2 006
Pers- en nieuwsbureaus; journalisten	1 922
Ondersteunende activiteiten voor radio en televisie	1 773
Winkels in schilderijen, lijsten, prenten, kunstvoorwerpen en religieuze artikelen	1 759
Producenten van podiumkunst	1 471
Uitgeverijen van geluidsopnamen	1 450
Groothandel in beeld- en geluidsdragers	1 337
Evenementenhallen	385
Veilingen van huisraad, kunst, antiek, machines e.d. roerende goederen	371
Kunstuitleencentra	240
Reproductie van geluidsopnamen	226
Distributie van (video)films	141
Reproductie van video-opnamen	121
Totaal ruim	153 948

'Enge' definitie:
Alle branches die zich bezig houden met de initiële creatie

'Ruime' definitie:
Alle bedrijven (incl. productie, distributie en handel) die direct afhankelijk zijn van de creativiteit aan het begin van de keten

Werkgelegenheid in sportindustrie

Gymleraren	12 300
Fitnesscentra	11 580
Particuliere sportaccommodaties	11 420
Gemeentelijke sportaccommodaties	8 650
Handel in sportuitrusting	7 188
Vervoer	7 040
Sportverenigingen en -clubs	3 580
Gezondheidszorg	3 244
BVO's	3 200
Maneges, zeil- en surfscholen en sportscholen	2 530
Uitgevers dagbladen, tijdschriften en sportboeken	2 213
Televisie- en kabelmaatschappijen (aandeel sport)	2 202
Sportopleidingen	1 775
Handel in fietsen	1 340
Beleidsmedewerkers Sport	1 035
Sportbonden	1 000
Handel in tv- en radiotoestellen	524
(Binnenlandse) productie fietsen	363
(Binnenlandse) productie sportuitrusting	262
Handel in gedrukte media	250
Politie-inzet (voetbalwedstrijden)	180
NOC*NSF	135
(Binnenlandse) productie tv- en radiotoestellen	24
Totaal ruim	82 035

* Werkgelegenheid is omgerekend van aantal banen naar FTE op basis van het gemiddeld aantal FTE's per baan in de sector Cultuur, sport en recreatie o.b.v. Nationale Rekeningen (= 1.55 FTE/baan)

Bron: SEO, *Cultuur en creativiteit naar waarde schat*, 2005

De werkgelegenheid in de creatieve industrie bedraagt circa 154 000 FTE in ruime en 72 000 FTE in enge zin, terwijl in de sportsector ongeveer 82 000 FTE actief zijn

VERGELIJKING VAN OVERHEIDSUITGAVEN VOOR SPORT MET (ANDERE) RECREATIEVE SECTOREN

Evolutie overheidsuitgaven aan cultuur, sport en kunst

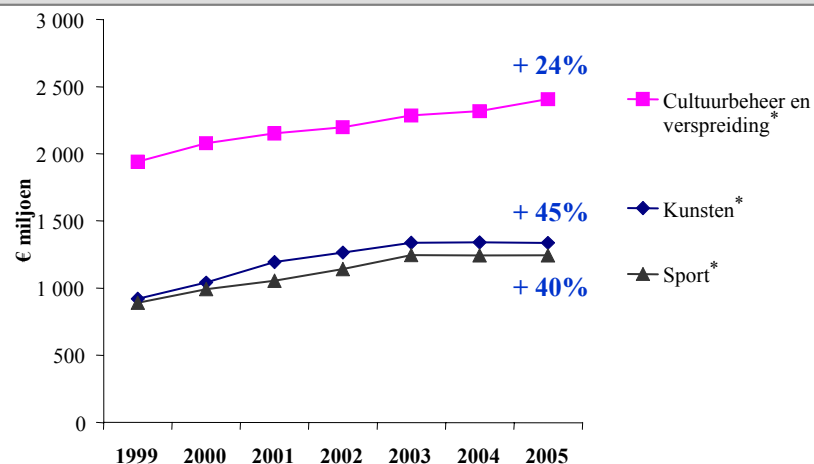

- De overheidsuitgaven aan Sport zijn tussen 1999 en 2005 gestegen met 40%, voor Cultuurbeheer & verspreiding en Kunsten bedroeg stijging respectievelijk 45% en 24%
- De totale uitgaven van de overheid aan sport in 2005 bedroegen € 1.24 miljard waarvan € 992 miljoen voor sportaccommodaties, € 167 miljoen voor sportclubs en -raden en € 83 miljoen voor overige sportondersteuning

* Cultuurbeheer & verspreiding bevat musea, monumenten, bibliotheken en archieven. Kunsten omvatten kunstaccommodaties, muzische en culturele vorming, beroepsuitvoerende-, amateur-, scheppende- en overige kunst. Sport bevat accommodaties, sportclubs en -raden en overige ondersteuning
 ** Cijfers voor 2000
 *** Cijfers voor 2003

Bron: CBS StatLine – Overheid; uitgaven cultuur, sport en recreatie, 1999-2005

Jaarlijkse bruto-overheidsuitgaven per type accommodatie, 2005

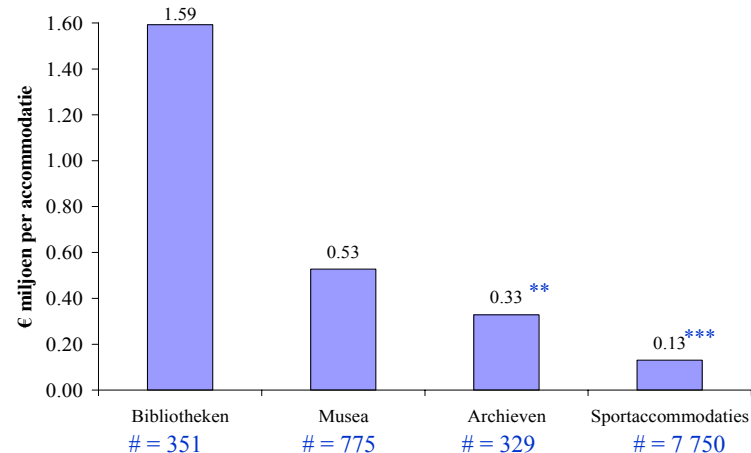

- De overheid geeft per sportaccommodatie (excl. fitnesscentra) jaarlijks € 130 000 uit
- Bibliotheken ontvangen gemiddeld de meeste overheidsgelden, namelijk € 1.59 mln., musea en archieven respectievelijk € 0.53 en € 0.33 mln.



Sportfaciliteiten ontvangen minder overheidsgeld in vergelijking met bibliotheken, musea en archieven, zowel in absoluut totaal bedrag als relatief per accommodatie

SPORTACCOMMODATIES HEBBEN EEN VRIJ HOGE DIRECTE TOEGEVOEGDE WAARDE (PER FTE), 2003

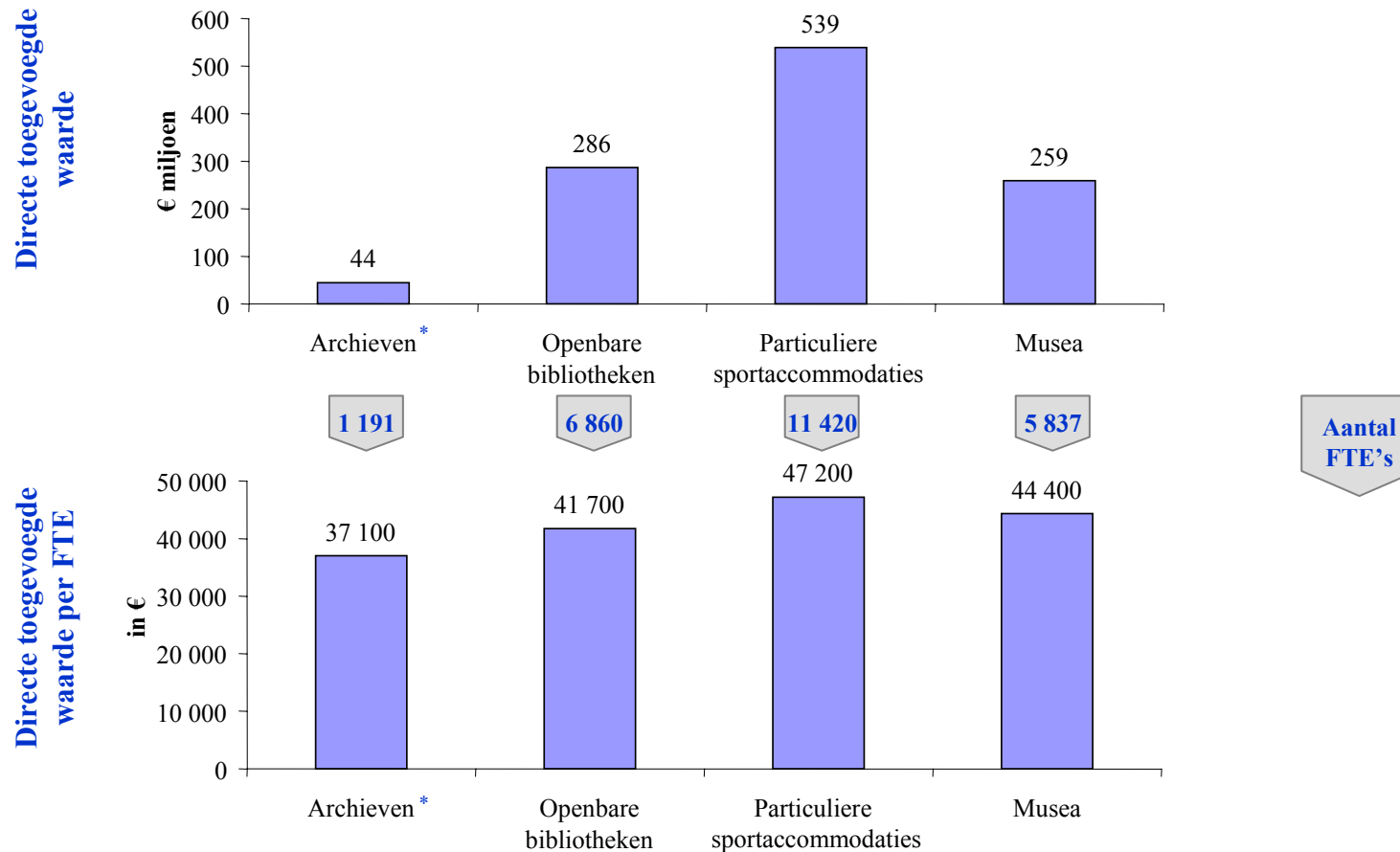

* Cijfers voor 2000

Bron: CBS StatLine – Kerncijfers musea, openbare bibliotheken, archiefbewaarplaatsen en sportaccommodaties, 2003



Directe toegevoegde waarde per FTE in sportaccommodaties bedroeg € 47 200

TOTALE BATEN VAN SPORTACCOMMODATIES EN CLUBS STEGEN STERKER DAN HET BBP TUSSEN 1988 EN 2003*

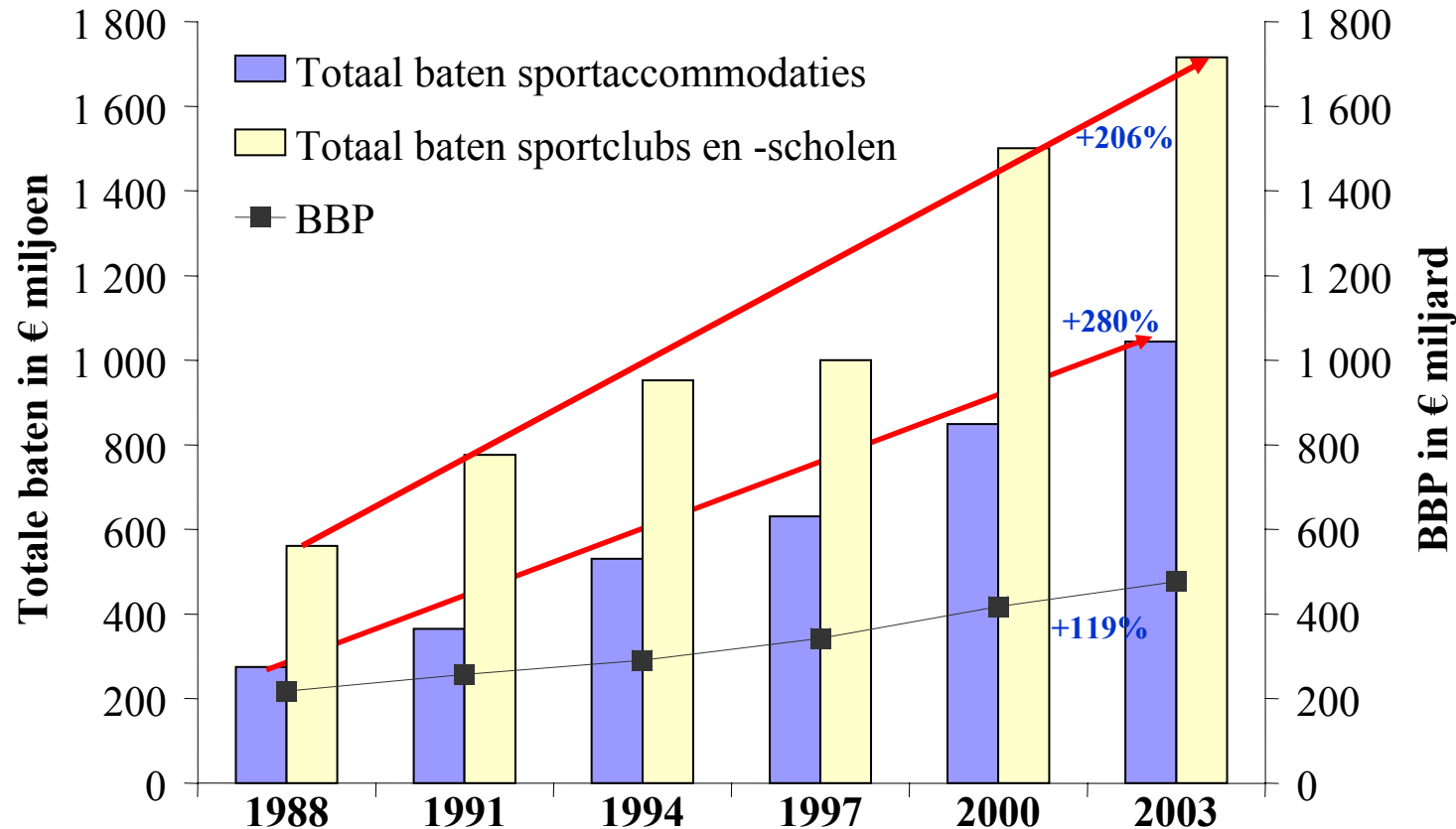

* Empirisch onderzoek naar de sportconsumptie heeft uitgewezen dat de inkomenselasticiteit van actieve sportbeoefening zich voor de meeste sporten situeert tussen 0.5 en 1. Dit wil zeggen dat wanneer het inkomen stijgt met € 1, dan zullen de uitgaven m.b.t. actieve sportbeoefening eveneens stijgen met € 0.5 tot € 1. Hieruit blijkt dat sportbeoefening meer en meer evolueert van een luxegoed naar een levensnoodzakelijk goed (Bron: Késenne, Sport en economie, 2000)

Bron: CBS StatLine – Sportaccommodatie-exploitatie en Sportclubs en –scholen, 2003

De totale baten van sportaccommodaties en sportclubs stegen tussen '88 en '03 met respectievelijk 280% en 206%, terwijl het BBP steeg met 119%



INHOUDSOPGAVE

Definitie Sport & Economie	p. 5
Spelers en organisatie	p. 8
Economische betekenis van sport in Nederland	p. 26
Financiële stromen van sport in Nederland	p. 47
Sport & Economie in perspectief	p. 82

Ontwikkelingen en kansen voor de overheid	p. 91
--	--------------

- Maatschappelijke ontwikkelingen rond sport
- Sport en innovatie
- Europese regelgeving rond sport
- Sportsponsoring
- Ruimtelijke Ordening en sport
- Combinatiefuncties
- Impact topsportprestaties
- Kansen voor de overheid

Conclusies	p. 106
------------	--------

MAATSCHAPPELIJKE EN ECONOMISCHE ONTWIKKELINGEN (1/2)



Bron: SCP, Rapportage sport 2006

MAATSCHAPPELIJKE EN ECONOMISCHE ONTWIKKELINGEN (2/2)

Sport en onderwijs

- Slechts **40% van de basisscholen** heeft een **vakleerkracht** lichamelijke opvoeding in dienst
- Alle scholen voor voortgezet onderwijs werken met vakleerkrachten
- Naar schatting **vijftig scholen** voor voortgezet onderwijs bieden leerlingen in een **sportklas** een programma met veel aandacht voor sport en lichamelijke opvoeding
- Het aandeel basisscholen dat **schoolzwemmen** aanbiedt, is de afgelopen decennia **gedaald** en bedraagt thans 57%
- Het aantal deelnemers aan **sportopleidingen** op mbo-niveau is de afgelopen tien jaar **gegroeid**, van een kleine 3 000 in 1995 naar ruim **10 000** in 2004
- Het aantal studenten aan de **academie voor lichamelijke opvoeding** (hbo-niveau) is de laatste jaren toegenomen tot **3 700** in 2004
- Het arbeidsmarktperspectief van gediplomeerden van de mbo- en hbo-sportopleidingen is nog altijd goed; het enige minpunt is de vaak geringe omvang van hun aanstelling

Topsport

- Olympische cyclus naar **Sydney 2000**: **€95 miljoen** investeringen aan topsport uit collectieve middelen
- Olympische cyclus naar **Athene 2004**: **€150 miljoen** investeringen
- Nederland: grote spreiding van het geïnvesteerde geld over een groot aantal sportbonden en – disciplines is in 2003 aangepast: **beter presterende bonden** kunnen nu aanspraak maken op een **hogere subsidie**
- Nederlandse topsporters behalen thans **betere resultaten** dan voorheen => de laatste jaren neemt Nederland tussen de achtste en de achttiende plaats in in de internationale sportwereld

Verschillen in sport-deelname

- Sportbeoefening en het lidmaatschap van sportverenigingen liggen bij **Turken, Marokkanen, Surinamers en Antillianen** lager dan bij autochtonen
- Onder **tweedegeneratie-allochtonen** ligt de sportdeelname **hoger** dan onder de eerste generatie
- Ondanks toegenomen drukte besteden Nederlanders eind jaren negentig **meer tijd aan sport** en bewegen dan eind jaren zeventig
- Hoe **sportiever de ouders**, hoe groter de kans dat **ook de kinderen** aan sport doen

Bron: SCP, Rapportage sport 2006

INNOVATIE IN SPORT: ONDERWERPEN EN SPELERS

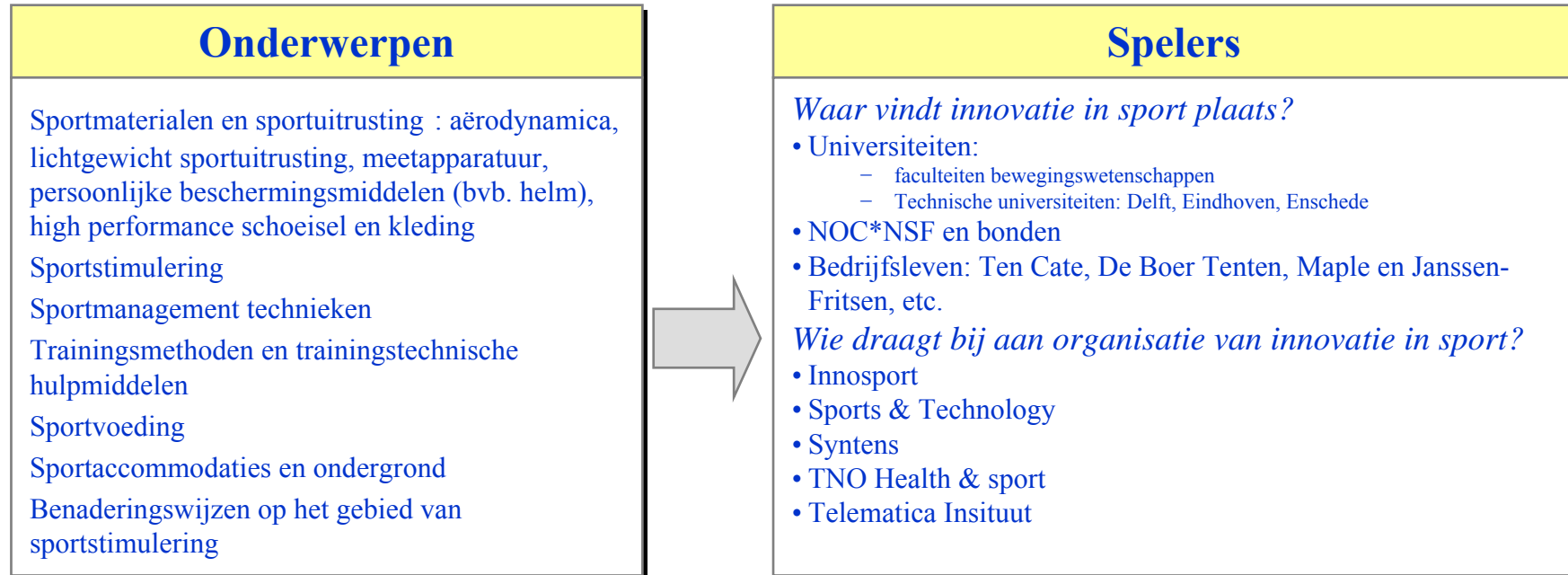

Ruim 300 bedrijven en kennisinstellingen zijn actief op het gebied van onderzoek naar technologische innovaties m.b.t. sport, gepaard gaan met ruim € **3.5 miljoen** aan R&D-loonkosten (SenterNovem, 2007)

Een overzicht met betrekking tot een aantal knelpunten rond sport en innovatie is opgenomen in *Bijlage 26*



Motieven voor het ontwikkelen van innovatie in sport zijn zowel economisch als gericht op het verstevigen van de kennisbasis (↔ concurrentiepositie)

IMPACT EU-REGELGEVING*

Tot op heden:

- Impact EU-regelgeving op sport is in Nederland beperkt door de beperkte regelgeving ter zake; enkel 'case-by-case' benadering

Ontwikkelingen op EU-niveau:

- Witboek Sport 2007 tracht op Europees niveau een eerste omvattende benadering van sportgerelateerde kwesties te geven (zie *Bijlage 27*)

Toekomst:

- Meest waarschijnlijk dat enkel voor welbepaalde kwesties aanvullend kader vanuit de EC meerwaarde biedt

* Sportdeelname en sportclubs in vergelijking met alle Europese landen: zie *Bijlage 28 en 29*

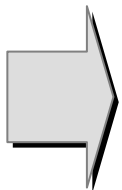

Impact EU-regelgeving op sport in Nederland is tot nu toe beperkt door de beperkte regelgeving ter zake; echter, het Witboek Sport 2007 tracht hiervoor een eerste benadering op Europees niveau te geven

SPORT MAAKT 45% UIT VAN DE TOTALE SPONSORINGUITGAVEN VAN BEDRIJVEN

Sponsoring* van bedrijven naar doel, 2005

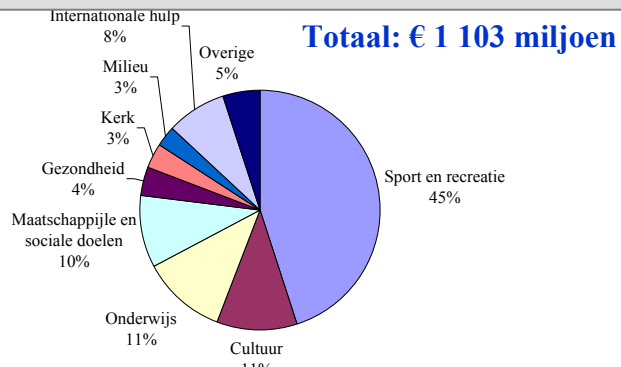

Belangrijkste bedrijven die sport sponsoren in Nederland, 2007

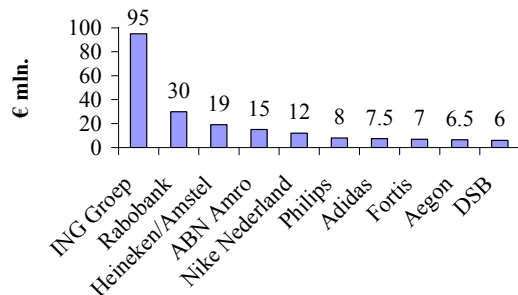

Belangrijkste sponsoringcontracten

- ING: Formule 1
- Rabobank (zie *Bijlage 30* m.b.t. Wielerplan): Wielerploeg en verschillende sportbonden (KNWU, KNHB en KNHS)
- Heineken/Amstel: Amstel Gold Race, Champions League en diverse evenementen
- ABN AMRO: Ajax, ABN AMRO Tennis Tournament

Belangrijkste redenen om sport te sponsoren

- Onderscheiding ten opzichte van concurrerende bedrijven
- Naambekendheid en zichtbaarheid
- Associatie met sponsoringobject (bvb.: talentontwikkeling of topprestaties)
- Company Pride

* Totaal bedrag van sponsoring wijkt af van bedrag dat elders in deze studie wordt berekend door verschillen in methodiek en definities m.b.t. sponsoring
Bron: *Geven in Nederland 2007* en *Van den Wall Bake Consult bv*

Commerciële doelstellingen zoals naambekendheid en zichtbaarheid zijn voornaamste redenen voor onder andere ING, Rabobank en Heineken om sport te sponsoren

BEHOEFTE AAN RUIMTE* VOOR BUITENSPOORT IN NEDERLAND IN 2020 TEN OPZICHTE VAN 2005

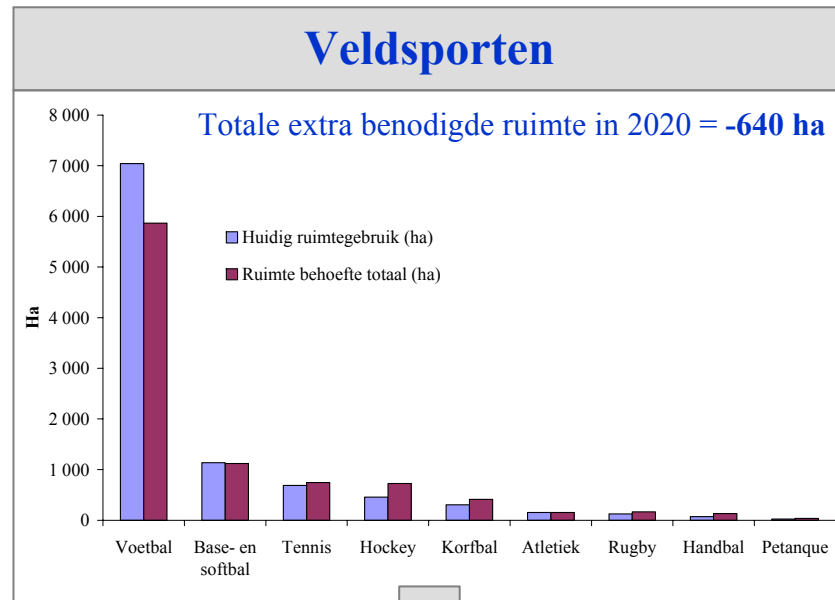

- Toename van aantal kunstgrasvelden noodzaakt minder ruimte voor voetbal
- Andere veldsporten (vnl. tennis, hockey en korfbal) kunnen van vrijgemaakte ruimte gebruik maken om uit te breiden
- Voor veldsporten is er een overschot van 640 ha in 2020

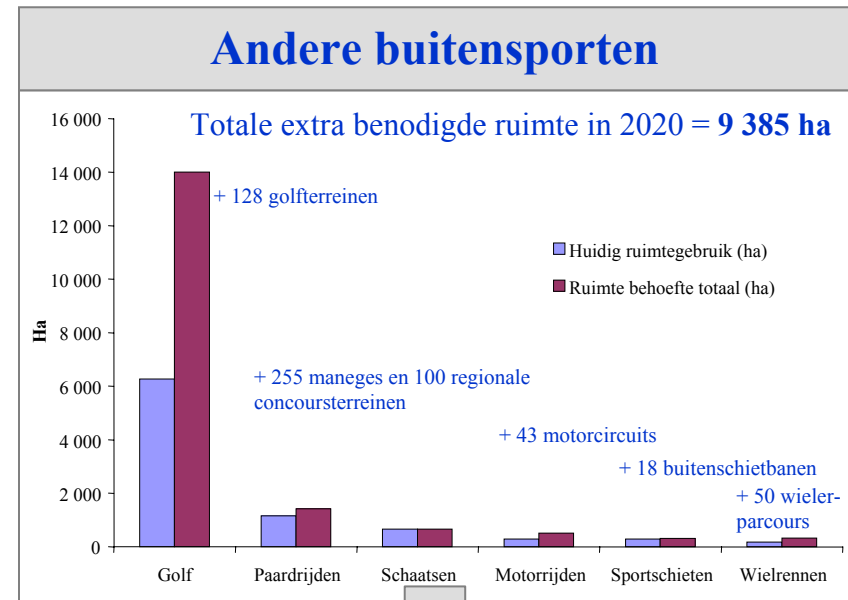

- Sterke toename van het aantal golfers veroorzaakt enorme stijging in ruimtebehoefte in 2020 (128 extra golfterreinen)
- Aantal motorrijders en ruiters zal eveneens toenemen
- Totale ruimtebehoefte in 2020 voor buitensporten bedraagt 17 193 ha of 9 385 ha extra ruimte t.o.v. 2005

* Schatting op basis van toekomstige sportdeelname en benodigde ruimte per sporter. **Deelname** is geschat op basis van gegevens over trends in ledentallen van sportbonden, demografische ontwikkelingen, ambities van verschillende sportbonden en AVO-cijfers van SCP. **Ruimtegebruik** per sporter is gebaseerd op sporttechnische normen, cijfers over het huidige aanbod aan sportaccommodaties en planningsnormen

Bron: NOC*NSF, Ruimte voor sport in Nederland tot 2020, 2005

In totaal schat NOC*NSF dat 8 745 ha extra ruimte nodig is voor het beoefenen van buitensporten in Nederland in 2020, voornamelijk voor golf

BEHOEFTE AAN RUIMTE* VOOR BINNENSPOORT IN NEDERLAND IN 2020 TEN OPZICHTE VAN 2005

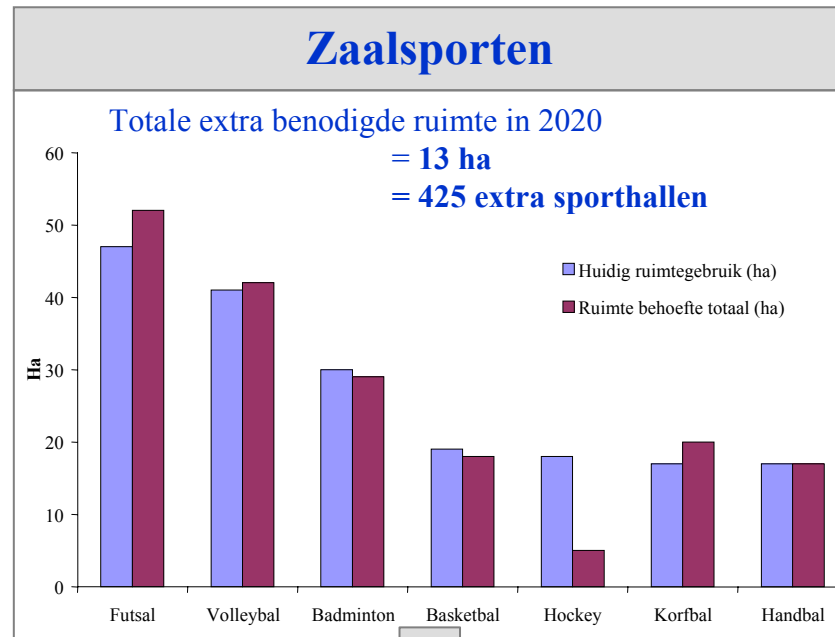

- Aantal zaalsporters blijft constant tot 2020 waardoor beperkt aantal ha extra ruimte nodig is tegen 2020
- In totaal zijn 425 nieuwe sporthallen nodig om alle sporters te voorzien van voldoende sportfaciliteiten en om het huidige tekort van 360 sporthallen op te vangen

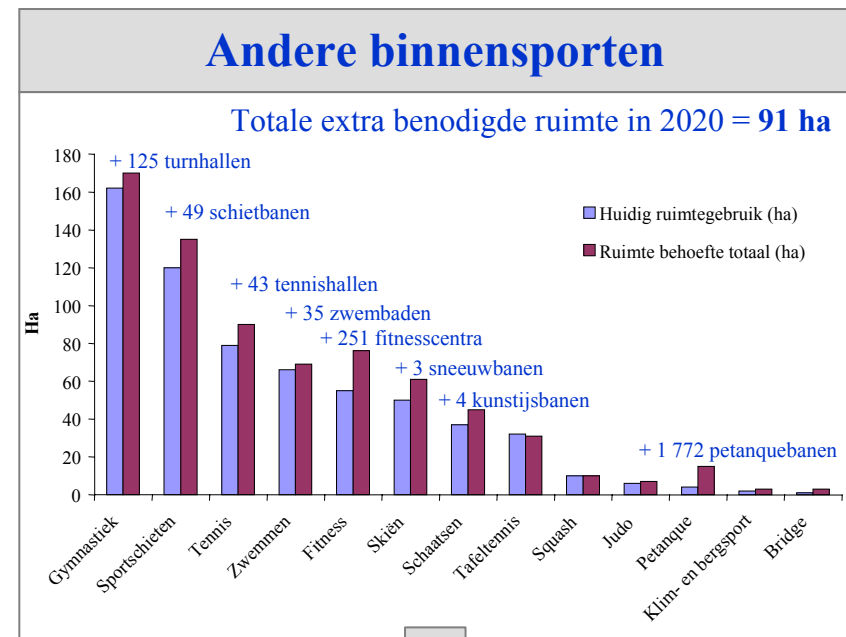

- De totale benodigde ruimte voor binnensporten bedraagt 715 ha in 2020, tegen een huidig aanbod van 624 ha
- Extra ruimte van 91 ha wordt veroorzaakt door stijging in benodigde accommodatie voor onder andere gymnastiek, sportschieten, tennis, en fitness

* Zie vorige slide voor methodiek en berekeningswijze van het onderzoek
Bron: NOC*NSF, Ruimte voor sport in Nederland tot 2020, 2005

De totale extra benodigde ruimte in 2020 t.o.v. 2005 voor binnensporten bedraagt meer dan 100 ha

OORZAKEN, KANSSEN EN BEDREIGINGEN VAN VERSCHUIVING VAN SPORTACCOMMODATIES NAAR DE RAND VAN DE STAD

Voornaamste **oorzaken** van verschuiving:

- Beperkt economisch rendement:
 - Schaarste aan ruimte voor winstgevende activiteiten zoals woning- en kantoorbouw, waardoor laagrenderende sportaccommodatie moet wijken om hoogrenderende ruimtebehoefte in te vullen
 - Accommodaties renderen relatief beter op goedkope grond en deze is nauwelijks te vinden in de stad
- Verplaatsbaarheid in bouwtermen: sportgronden zijn eenvoudig bouwrijp te maken en investeren in nieuwe sportaccommodatie is relatief goedkoop*

Ruimtelijke **kansen** voor sport:

- ‘Rood voor groen’ (i.e. een specifieke vorm van publiekprivate samenwerking die gericht is op het behoud van groen bij de realisatie van bebouwing)
 - medegebruik van de openbare ruimte: i.e. sportief gebruik van niet voor sport bestemde groene ruimte
- Meervoudig gebruik van sportruimte:
 - Gebiedsniveau (bvb.: woon-golf-accommodatie zoals onder andere in gemeente Dronten)
 - Verenigingsniveau (bvb.: sportvoorzieningen delen tussen verschillende clubs)
 - Multifunctioneel gebruik van sportaccommodaties (bvb.: Omni Sport Centrum in Apeldoorn voor wielrennen, atletiek en volleybal)

Bedreigingen van verschuiving van sportaccommodaties:

- Beschikbaarheid van sportaanbod neemt af naarmate de woningdichtheid toeneemt
- Verhoging vervoerstijd van en naar sportaccommodatie door minder goede bereikbaarheid en grotere afstand
 - Risico op vermindering aantal sporters in accommodaties die naar de randstad verschuiven

* Afhankelijk van doel en type accommodatie: aanleg outdoor atletiekbaan (8 banen) kost ca. € 1.5 mln. in vergelijking met ca. € 60 mln. voor bouw multifunctioneel Omni Sport Centrum in Apeldoorn (bron: Van Haperen - KNAU)

Bron: Van der Poel (2001) – *Bewegingsruimte, Verkenning van de relatie sport en ruimte*



De voornaamste bedreiging van verschuiving van de sportaccommodatie naar de rand van de stad is de vermindering van het aantal sporters

COMBINATIEFUNCTIES

Inzet van meer combinatiefuncties ter bevordering van sportdeelname:

- Mogelijkheid om **meer samenwerking** tussen sectoren te krijgen: tussen bijvoorbeeld **onderwijs en georganiseerde sport**
- Combinatiefunctie: één functie ingevuld door **één persoon die een combinatie van taken uitvoert** (duale taakstelling)
 - Bijvoorbeeld: het geven van bewegingsonderwijs in combinatie met het organiseren van naschoolse sportactiviteiten
- Om een adequate invulling te geven aan de **creatie van 2 500 combinatiefuncties** (tussen (brede) scholen, sportverenigingen en culturele instellingen) heeft het **Ministerie van VWS en OCW de overeenkomst ‘Impuls brede school’** getekend
 - Andere ondertekenaars zijn de Vereniging van Nederlandse Gemeenten, bestuurlijke onderwijsorganisaties, sportkoepel NOC*NSF en de cultuurformatie
- **Het doel van deze overeenkomst is tweeledig:**
 - **Groter aanbod van sport- en beweegaanbod voor leerlingen**, zowel op school als de sportvereniging
 - **Sterkere en professionelere sportverenigingen**: deze zijn **beter in staat maatschappelijke taken** uit te voeren en de samenwerking aan te gaan met het onderwijs, de naschoolse opvang of de wijk

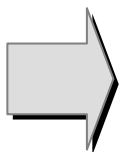

De inzet van meer combinatiefuncties leidt tot een groter sportaanbod voor leerlingen en sterkere en professionelere sportverenigingen

ECONOMISCHE IMPACT TOPSPORTPRESTATIES OP EEN LAND

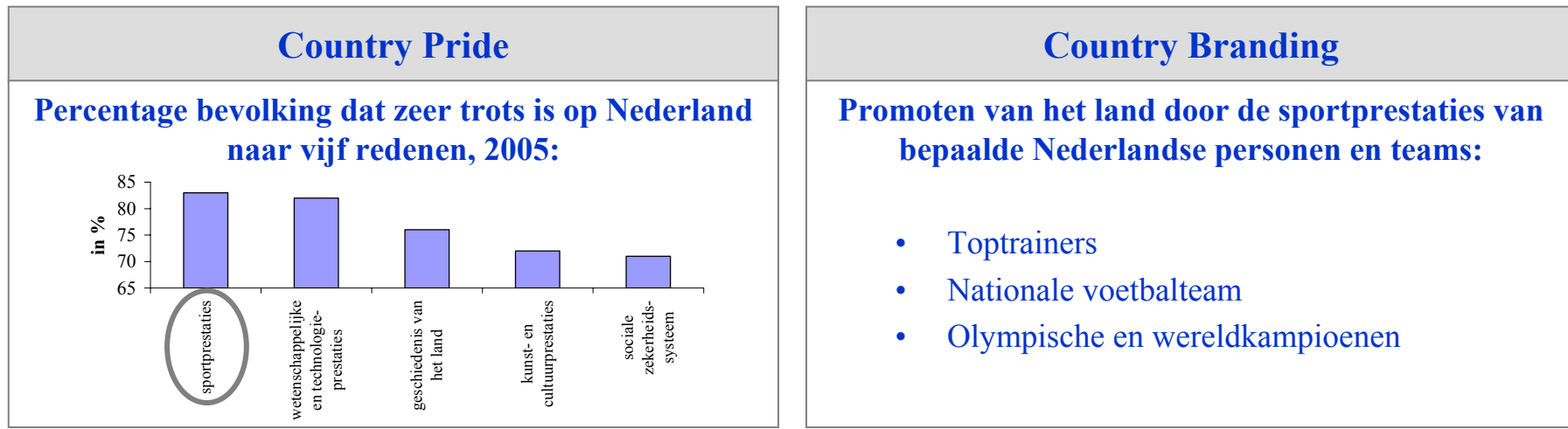

Bron: SCP- Rapportage sport 2006

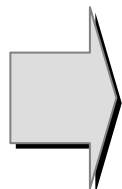

Country pride en branding als gevolg van topsportprestaties kunnen economische gevolgen hebben op Nederland, hoewel de precieze economische impact moeilijk kwantificeerbaar is

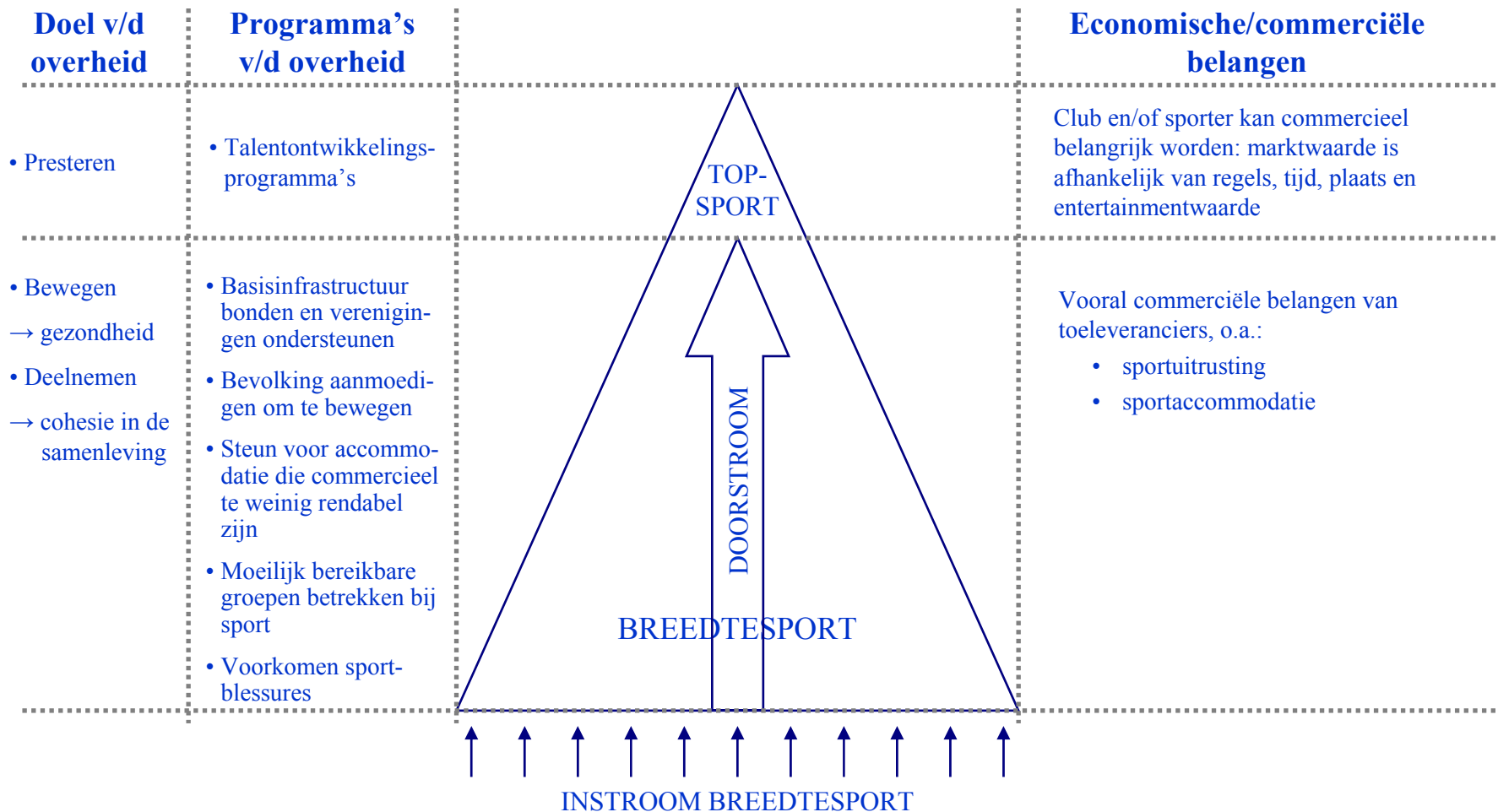

OVERHEIDSDOELSTELLINGEN EN COMMERCIËLE BELANGEN IN FUNCTIE VAN BREEDTE- EN TOPSPORT



Piramidale structuur van sport hangt nauw samen met diversiteit van publieke en private doelstellingen en belangen

OVERHEIDSDOELSTELLINGEN HEBBEN SLECHTS BEPERKT BETREKKING OP COMMERCIEËLE SPORTACTIVITEITEN

	Doelstelling	Elementen waarop het huidige overheidsbeleid betrekking heeft		
		Bonden & Clubs	Overheid & Sport	Commerciële activiteiten m.b.t. sport
Rijk	<ul style="list-style-type: none"> • Gezond door sport • Meedoen door sport • Sport aan de top 	Topsport & breedtesport (basisinfrastructuur)	Gezondheid, Sport-onderwijs en -opleiding	p.m. (algemeen overheidsbeleid)
Provincie	<ul style="list-style-type: none"> • (Administratief) ondersteunend en adviserend voor de georganiseerde sport 	O.a. spreidingsbeleid accommodaties		
Gemeente	<ul style="list-style-type: none"> • Sportaccommodatiebeleid • Ondersteuning lokale sportverenigingen 	Ondersteunend en organiserend	Accommodatie*	

-  Overheidsbeleid
 Beperkt of geen overheidsbeleid



* De gemeenten verlenen hoofdzakelijk ondersteuning voor gemeentelijke sportaccommodaties alhoewel ze daarnaast ook subsidies verstrekken aan commerciële sportaccommodaties van € 155 miljoen



Het huidige sportbeleid van de overheid heeft vooral betrekking op georganiseerde sport, basisdienstverlening en het faciliteren van weinig rendabele accommodatie

KANSEN VOOR DE OVERHEID M.B.T. SPORT

(1/2)

Sportbonden en -verenigingen	Overheid & Sport	Commerciële activiteiten m.b.t. sport
<p>Verdere versterking van (basis) infrastructuur van bonden en verenigingen en kennisuitwisseling van best practices</p> <p>Piramidale structuur en kritische massa voor georganiseerde (groeps-) sport vereisen een solide basisinfrastructuur en continue instroom van nieuwe sporters</p>	<p>Verdere kostefficiënte initiatieven ter preventie sportblessures</p> <p>Voortzetting van kostefficiënte initiatieven om sportblessures te voorkomen, zal arbeidsverzuim verlagen en productiviteit verhogen en de (in) directe (medische) kosten doen dalen</p>	<p>Behoud en verdere uitbouw in Nederland van productie van niches in sportaccommodaties, -artikelen en -voeding (uithangbord)</p> <p>Goede randvoorwaarden creëren voor het behoud van key players op de wereldmarkt zoals onder meer Ten Cate, De Boer Tenten, DSM en Maple</p>
<p>Monitoring van effecten combinatiefuncties en eventueel versterking van dit beleid</p> <p>Het actief bevorderen van combinatiefuncties biedt de overheid de kans om op efficiënte wijze het bewegingsonderwijs te combineren met (sportieve) naschoolse opvang; de lokale sportverenigingen bieden hiertoe middels hun organisationele en accommodatiefaciliteiten de benodigde infrastructuur en het geeft sportverenigingen toegang tot een groter aanbod van trainers en begeleiders: versteviging van infrastructuur van sportverenigingen; daarnaast geeft het de overheid de kans om mensen reeds op jonge leeftijd met sport in contact te laten komen</p>	<p>Bijkomende afstemming en benchmarking best practices sportbeleid tussen gemeentes (strategie rekening houdend met verschillen in ruimtelijke ordening en demografie)</p> <p>Afstemming van best practices op vlak van sportbeleid tussen verschillende gemeenten kan een belangrijke bijdrage leveren aan de effectiviteit en efficiëntie van de maatregelen</p>	<p>Behoud en verdere uitbouw in Nederland van distributiefunctie van sportkledij en -schoenen in Europa</p> <p>Europese distributiecentra van vooraanstaande sportmerken zijn in Nederland gevestigd omwille van de centrale ligging en goede infrastructuur binnen een regio met grote koopkracht</p>



Kansen



Reden voor kans

KANSEN VOOR DE OVERHEID M.B.T. SPORT

(2/2)

Sportbonden en -verenigingen	Overheid & Sport	Commerciële activiteiten m.b.t. sport
Vrijwilligerswerk ook in de toekomst faciliteren	PPS-structuren voor sportprojecten in gemeentes	Organisatie van innovatie in sport verder stroomlijnen en know-how versterken
Vrijwilligers zijn hoeksteen bij de ontwikkeling en instandhouding van sportverenigingen, accommodaties en evenementen	PPS-projecten ter vervanging van zuivere subsidiëring verlaagt de overheidsuitgaven met behoud van beslissingsbevoegdheid	Veelvoud aan instellingen die zich bezig houden met innovatie (voor sport), waardoor een duidelijke voortrekker ontbreekt
Monitoren dat subsidies aan gemeentelijk sportaanbod geen negatieve impact hebben op ontwikkeling commerciële activiteiten m.b.t. sport (cfr. verstoren marktwerking)	Nagaan: optimaal beheer accommodaties in 'Nederlandse (data)bank voor sportterreinen' (hypotheekwaarde, relatie met R.O., koppeling aan (mogelijke) organisatie grote evenementen)	
Fitnesscentra en particuliere sportaccommodaties ontvangen relatief weinig subsidies van de overheid in vergelijking met gemeentelijke sportaccommodaties (oppassen voor verstoring marktwerking)	Sportaccommodaties bezitten een inherente waarde die gebruikt kan worden om andere projecten te financieren; door een (data)bank op te zetten kunnen al deze accommodaties met bijbehorende krediet-mogelijkheden geraadpleegd en ingezet worden	



Kansen



Reden voor kans

INHOUDSOPGAVE

Definitie Sport & Economie	p. 5
Spelers en organisatie	p. 8
Economische betekenis van sport in Nederland	p. 26
Financiële stromen van sport in Nederland	p. 47
Sport & Economie in perspectief	p. 82
Ontwikkelingen en kansen voor de overheid	p. 91
Conclusies	p. 106

SPORT EN ECONOMIE IN NEDERLAND: CONCLUSIES

Sport & economie betreft het **samenspel** tussen overheid, sportbonden en –verenigingen, bedrijfsleven met commerciële activiteiten rondom sport en de actieve en passieve sportbeoefenaar

De *directe* bijdrage van de Nederlandse sportsector aan het **BBP** is ongeveer **0.85%**; de deelsector van commerciële activiteiten m.b.t. sport is de grootste deelsector met een toegevoegde waarde van € 2.4 miljard; sport in Nederland genereert een **totale toegevoegde waarde van € 7 miljard (1.3%** van het BBP)

De **directe werkgelegenheid** van de volledige Nederlandse sportsector bedraagt circa **82 000 fte**; de commerciële sportsector is de grootste deelsector met een werkgelegenheid van 47 000 fte; sport in Nederland genereert een **totale werkgelegenheid** van meer dan **118 000 fte**

In de sportsector werken daarnaast circa **1.6 miljoen vrijwilligers** gemiddeld 13 uur per maand

De directe en *indirecte terugvloe*i van het sportaanbod naar de overheid bedraagt respectievelijk **€ 1 280 miljoen** en **€ 664 miljoen**, terwijl de **netto-overheidsuitgaven** jaarlijks circa **€ 1 795 miljoen** bedragen

Top-3 van de grootste financiële stromen m.b.t. sport & economie in Nederland:

- € 4.8 miljard consumentenuitgaven aan commerciële activiteiten m.b.t. sport
- € 1.7 miljard overheidsuitgaven aan overheidsgerelateerde sport, i.h.b. accommodaties en sportonderwijs
- € 0.9 miljard consumentenuitgaven aan sportbonden en -clubs

Kansen voor de overheid inzake sportbeleid hebben onder meer betrekking op: verdere versteviging van de basisstructuur, delen van *best practices* tussen bonden/clubs en provincies/gemeentes, het monitoren van de effecten van beleidsmaatregelen en het behoud en verder faciliteren van de commerciële activiteiten m.b.t sport

BIJLAGEN

BIJLAGEN

Bijlage 1:	Gecontacteerde personen
Bijlage 2:	Referenties
Bijlage 3:	Taken van NOC*NSF
Bijlage 4:	Sportdeelname en ledentallen van sportbonden in Nederland
Bijlage 5:	Incidentele of eenmalige evenementen gesubsidieerd door VWS
Bijlage 6:	Bezoekers van jaarlijkse sportevenementen en betaald voetbal
Bijlage 7:	Belangrijkste Nederlandse sport exportmarkten
Bijlage 8:	Financiële relaties voor sportgames m.b.t. sport
Bijlage 9:	Berekeningswijze voor directe en indirecte terugvloeit naar overheid
Bijlage 10:	Rol Lotto in sport
Bijlage 11:	Inkomsten en uitgaven KNVB
Bijlage 12:	Financiële relaties tussen sportbonden en –clubs en de overheid in 1999-2005
Bijlage 13:	Sportclubs: inkomsten en uitgaven in 2003 (in € miljoen)
Bijlage 14:	Verhouding productie en import van Nederlandse kledingindustrie
Bijlage 15:	Import- en exportwaarde sportuitrusting naar klasse
Bijlage 16:	Voornaamste import- en exportlanden voor sportuitrusting
Bijlage 17:	Exploitatie van gemeentelijke en particuliere accommodaties
Bijlage 18:	Financiële stromen gedrukte media
Bijlage 19:	Baten omroeporganisaties televisie die gepaard gaan met sportuitzendingen
Bijlage 20:	Bestedingen aan sport door huishoudens aan aansluiting voor televisie
Bijlage 21:	Berekeningswijze bestedingen aan radio- en televisietoestellen
Bijlage 22:	Berekening kosten gerelateerd aan autovervoer voor actieve of passieve sportbeoefening
Bijlage 23:	Financiële stromen en economische kengetallen m.b.t. gymleraren en sportopleidingen
Bijlage 24:	Berekeningen beleidsmedewerkers voor sport
Bijlage 25:	Algemene feiten m.b.t. sport en gezondheid en directe medische kosten die hiermee gepaard gaan
Bijlage 26:	Knelpunten m.b.t. innovatie in sport
Bijlage 27:	Sleutelmomenten op EU-vlak omtrent sport
Bijlage 28:	Sportdeelname in de EU
Bijlage 29:	Aantal sportclubs in de EU
Bijlage 30:	Rabo Wielerplan als voorbeeld voor sportsponsoring

BIJLAGE 1: GECONTACTEERDE PERSONEN

- Ramona van den Bosch-Bakker, secretaris Toerisme, Recreatie, Cultuur en Sport, MKB Nederland
- Koen Breedveld, adjunct-directeur Mulier Instituut
- Berry Eijgendaal, Ministerie van Economische Zaken
- Ron Francis, financieel directeur KNVB
- Rien van Haperen, directeur Atletiekunie
- Vincent Hildebrandt, senior-onderzoeker en teammanager Bewegen & Arbeid, TNO Kwaliteit van Leven
- Evert-Jan Hulshof, KNLTB
- André de Jeu, Vereniging Sport en gemeenten
- Saskia Kloet, Consument en veiligheid
- Ruud Koning, Hoogleraar Sporteconomie, Rijksuniversiteit Groningen
- Jasper Kraaijeveld, Ministerie van Economische Zaken
- Wouter Pont, Ministerie van Economische Zaken
- Wouter Schaaf, Ministerie van Economische Zaken
- Theo Schuyt, VUA, faculteit sociale wetenschappen, werkgroep filantropie
- Hidde Toet, Consument en veiligheid
- Nelly Voogd, KNWU
- Gerard van der Houten, Vereniging Sport en gemeenten
- Ingrid Vriend, Consument en veiligheid
- Johan Wakkie, directeur KNHB
- René Wijlens, TNO
- Jan Willem van der Wal, directeur Innosport
- Dirk Vinken, directeur brancheorganisatie van sportleveranciers FGHS
- Rob de Vries, programmamanager Rijksoverheid, Olympisch Plan 2028
- Bart Zijlstra, Ministerie VWS, plaatsvervangend directeur Sport
- Luuk Klomp, Ministerie Economische Zaken, clusterleider DG Ondernemen en Innovatie
- Maarten Koornneef, Ministerie VWS
- Dorien Höppener, Ministerie VWS
- Han Haitsma, Ministerie VWS
- Rob Goossens, CBS
- Heiko van Staveren, Hoogleraar Sportrecht, Vrije Universiteit Amsterdam
- Ruud Ververs, Hoofdbedrijfschap Detailhandel (HBD)
- Villaume Kal, DSM
- Hans Zoethoutma, Rotterdam Topsport
- Henny Smorenburg, Bureau BenS
- Frank van den Wall Bake, van den Wall Bake Consult b.v.

BIJLAGE 2: REFERENTIES

- Berenschot, Onderzoek Sportinfrastructuur, 2007
- Bovag-Rai, Mobiliteit in cijfers, 2006
- CBS StatLine
- CBS, Nationale Rekeningen 2006
- Consument en Veiligheid, Letsellastmodel 2005
- CPB Input-Output Tabel basis 2004
- De Lotto, diverse jaarverslagen
- Diverse jaarverslagen bonden, 2006
- Ecorys, De waarde van voetbal, 2005
- Eurostat, Government expenditures by function (COFOG), 2005
- Federation of Sports and Play Association, The European sports goods market, 2007
- HAS Den Bosch, Marktonderzoek ruitersport, 2007
- Het Oplage Instituut, Oplagecijfers 2006
- Hildebrandt et al., Sportieve werknemer is aantrekkelijk voor het bedrijf, 1997
- Hoofdbedrijfschap Detailhandel, Branches in Detail
- Késenne, Sport en economie, 2000
- KNVB, jaarverslag 06/07
- NOC*NSF, Ledental NOC*NSF en jaarrekening 2006
- NOC*NSF, Ruimte voor Sport in Nederland tot 2020, 2005
- Oldenboom, Cost and benefits of major sports events, 2006
- PWC, Entertainment and Media outlook towards 2011, 2006
- RIVM, Kosteneffectiviteit en gezondheidswinst van behalen beleidsdoelen bewegen en overgewicht, 2005
- Schuyt, Gouwenberg, et al., Geven in Nederland 2007
- SCP, Rapportage Sport 2006
- SEO, Cultuur en creativiteit naar waarde geschat, 2005
- Statbel, Huishoudbudgetonderzoek 2003
- Stichting KijkOnderzoek – Jaarrapport 2006
- Van den Heuvel, Sport op televisie in Nederland, 2003
- Van der Poel, Bewegingsruimte – Verkenning van de relatie sport en ruimte, 2001
- VWS, Tijd voor sport, 2005
- VWS, Definitieve realisatie, 2006
- W.J.H. Mulier Instituut, De Fitnessbranche 2007, 2008

BIJLAGE 3: TAKEN VAN NOC*NSF

Taken van NOC*NSF:

- NOC*NSF is de landelijke koepelorganisatie van de sportbonden; actief op internationaal en nationaal niveau
- De taken die door NOC*NSF kunnen worden verricht hebben betrekking op:
 - Belangenbehartiging op (inter)nationaal en regionaal niveau: van sport in het algemeen tot de behartiging van belangen van de diverse leden in het bijzonder
 - Dienstverlening: op basis van vraag en behoefte van de aangesloten sportbonden wordt onder andere advies verleend, ondersteuning geboden, regels en protocollen doorgevoerd
 - Organisatie van (gemeenschappelijke) projecten/programma's: onder andere uitzenden van nationale teams, organiseren van competities en kampioenschappen

BIJLAGE 4: SPORTDEELNAME IN NEDERLAND

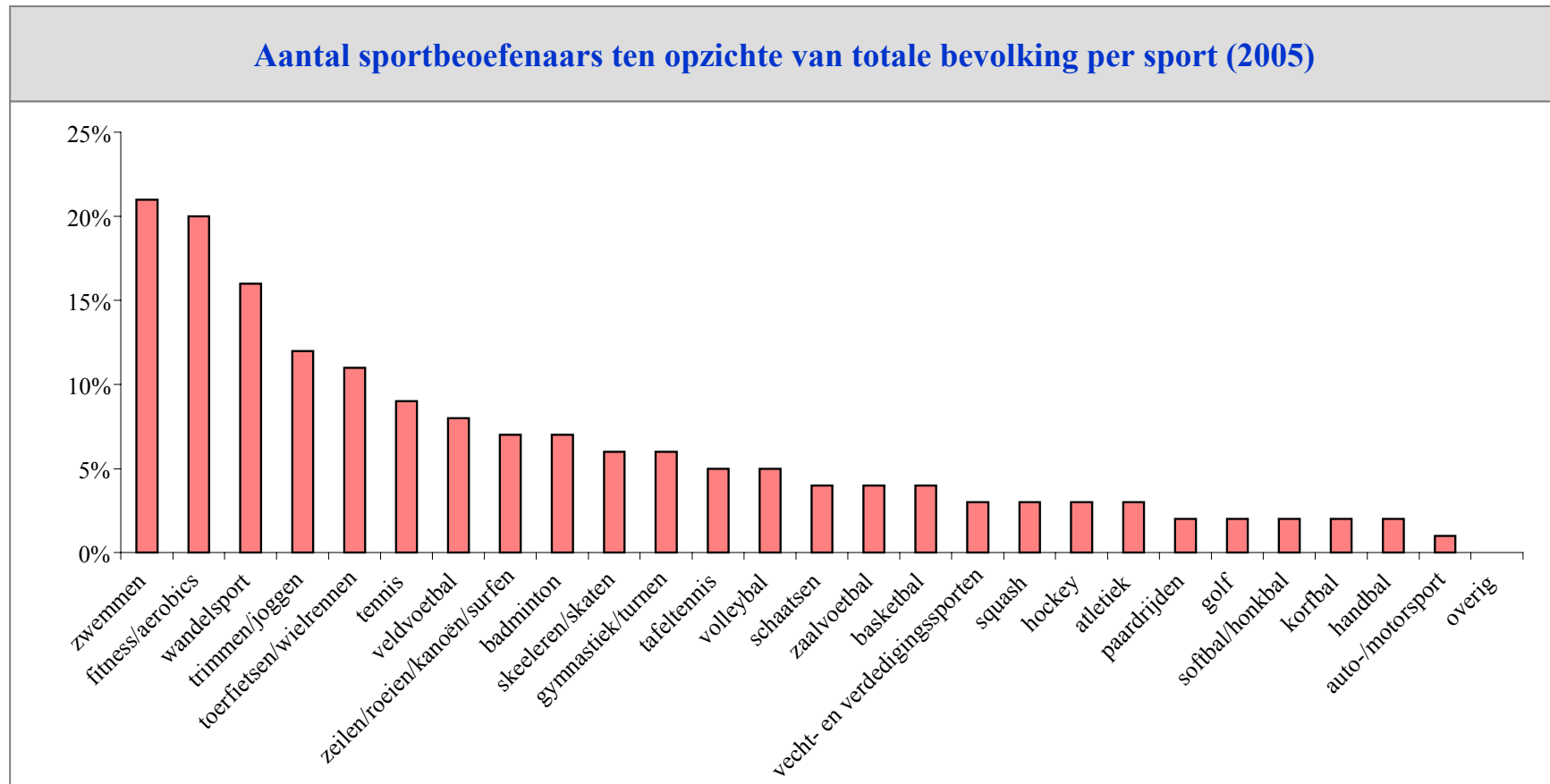

Bron: Richtlijn Sportdeelname Onderzoek i.o.v. SCP en NOC*NSF, 200 5 in SCP, Rapportage-Sport 2006

Zwemmen, fitness, wielrennen, wandelen, joggen en toerfietsen worden het meest beoefend in Nederland, vaak zonder aansluiting bij een sportbond



april 2008

© Policy Research Corporation

113

BIJLAGE 4: BIJ DE SPORTBONDEN ZIJN BIJNA 5 MILJOEN LEDEN AANGESLOTEN

Positie 2006	Ledenaantal top 15 sportbonden x 1 000	2003	2004	2005	2006	2006: %
1	KNL Voetbalbond	1 048	1 061	1 077	1 089	23.2%
2	KNL Lawn Tennis Bond	711	719	709	699	14.9%
3	KNL Gymnastiek Unie	295	292	293	284	6.1%
4	NL Golf Federatie	209	228	247	269	5.7%
5	KNL Hippische Sportfederatie	143	160	180	189	4.0%
6	KNL Hockey Bond	162	172	185	187	4.0%
7	KNL Schaatsenrijders Bond	171	164	162	152	3.2%
8	KNL Zwembond	152	152	149	150	3.2%
9	NL Volleybal Bond	127	128	129	128	2.7%
10	KNL Atletiek Unie	98	103	109	123	2.6%
11	NL Ski Vereniging	141	133	127	119	2.5%
12	NL Bridge Bond	116	115	115	116	2.5%
13	KNL Watersport Verbond	111	115	110	114	2.4%
14	KNL Korfbal Verband	97	98	99	95	2.0%
15	NL Badminton Bond	57	69	67	66	1.4%
	Subtotaal top 15	3 638	3 709	3 758	3 780	80.7%
	Totaal overige sportbonden	906	888	883	906	19.3%
	TOTAAL	4 544	4 597	4 641	4 686	100%

*Bron: NOC*NSF, Ledental NOC*NSF, diverse jaargangen*



De KNVB is met ruim 1 miljoen leden (23%) de grootste Nederlandse sportbond; het totale ledental van alle sportbonden is tussen 2003 en 2006 met 3% toegenomen

BIJLAGE 4: SPORTINFRASTRUCTUUR

Sportbonden: ledenaantallen

Positie 2006	Ledenaan- tal top 5 buitengewone leden NOC*NSF	2001	2002	2003	2004	2005	2006
1	NL Katholieke Sportfederatie	389 189	401 179	404 799	406 828	406 208	419 015
2	NL Culturele Sportbond	245 254	225 575	244 038	237 596	230 110	209 557
3	NL Christelijke Sport Unie	209 685	164 691	164 849	164 945	156 077	143 600
4	NL Studenten Sportstichting	70 300	66 6671	X	70 000	93 900	93 900
5	NL Politie Sportbond	5 574	5 574	X	5 500	5 500	60 000

*Bron: NOC*NSF, Ledental NOC*NSF, diverse jaargangen*

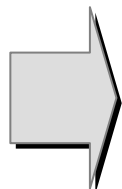

De Nederlandse Katholieke Sportfederatie is de grootste organisatie van de buitengewone leden van de NOC*NSF; de leden van deze koepels zijn veelal ook lid van een 'reguliere' sportbond

BIJLAGE 4: SPORTINFRASTRUCTUUR

(Aantal) lidmaatschappen van sportverenigingen

In procenten (%)		1999	2003
Lidmaatschap sportvereniging	Bevolking	34	36
	Sportende bevolking	55	53
Aantal lidmaatschappen:	0	66	64
	1	26	27
	2	7	8
	>= 3	1	1

Bron: SCP (AVO'79-'03), Rapportage sport 2006



Het aandeel van de sportende bevolking dat een lidmaatschap bij een sportvereniging heeft daalt licht terwijl dit voor de gehele bevolking licht stijgt

BIJLAGE 4: SPORTINFRASTRUCTUUR

Sportdeelname: naar sekse

Deelname 2003 (%)	Mannen	Vrouwen	Deelname 2003 (%)	Mannen	Vrouwen
Solosporten			Duosporten		
Atletiek	1.6	1.4	Badminton	6.8	7.1
Auto-/motorsport	3.1	0.6	Squash	5.1	2.0
Fitness/aerobics	13.5	20.8	Tafeltennis	7.6	3.5
Golf	3.8	1.9	Tennis	13.1	9.3
Gymnastiek/turnen	2.9	8.3	Vecht- en verdedigingssporten	3.9	1.9
Paardrijden	1.8	6.0	Teamsporten		
Schaatsen	9.6	8.1	Basketbal	4.0	2.1
Skeelers/skaten	8.9	11.9	Handbal	1.0	1.3
Toerfietsen/wielrennen	23.3	16.1	Hockey	2.5	2.3
Trimmen/joggen	14.7	9.9	Korfbal	1.3	1.3
Wandelsport	13.0	16.2	Softbal/honkbal	1.6	1.2
Zeilen/roeien/ kanoën/surfen	9.1	6.5	Veldvoetbal	19.5	3.4
Zwemmen	33.5	42.1	Volleybal	4.8	4.1
			Zaalvoetbal	9.4	1.3

Bron: SCP (AVO'79-'03), Rapportage sport 2006



Er zijn een aantal sporten die door een groot aantal Nederlanders wordt beoefend zonder dat de beoefenaars daarvoor bij een betreffende sportbond zijn aangesloten; dit geldt onder andere voor fitness, wandelsport, trimmen, toerfietsen/wielrennen, etc.

BIJLAGE 5: INCIDENTELE OF EENMALIGE EVENEMENTEN GESUBSIDIEERD DOOR VWS

2004

Haalbaarheidsstudie

- EK Atletiek 2010
- WK Driebanden
- WK Handbal dames 2007
- WK Jiu Jitsu 2006
- WK Judo 2009
- EJK Squash

Bidprocedure

- EJK Badminton 2005
- EK Badminton 2006 landenteams
- WK Badminton
- WK Driebanden
- WK Roeien 2009
- EJK Squash
- WK Zeilen 2007
- WK Wielrennen op de weg 2008/2009

Organisatie

- NEC Wheelchair Masters 2004
- EK Meerkamp 2004 (m/v)
- FBK Games
- Golden Tulip Rally
- EK Superkarts/rizla racing days
- EJK Badminton 2005
- WK Honkbal 2005
- WK Driebanden
- World Tenpin Team
- EK Cricket (heren)
- EK Cricket indoor
- WK Trampoline 2005
- EK Zaal hockey (dames)
- WK Kanopolo 2006
- WK Motocross des Nations (solo)
- WJK Roeien 2006
- WK onder 23 2005
- Rolschaats-, Bandy en Skeeler Fed.
- EK Skeeleren
- WK teams dames
- EK Powerman Duathlon (Venray) 2004
- WK Voetbal junioren 2005
- EK Yngling
- WK Fietscross
- Valkenburg aan de Geul
- EK Wielrennen o.d. weg beloften 2006

2005

Haalbaarheidsstudie

- WK Tripletten 2007
- Universiade

Bidprocedure

- EJK Atletiek 2007
- WK Judo 2009
- EK Triathlon 2006
- EK Zwemmen 2008
- Grand départ Tour de France 2008
- Tour etappes 2006
- Tour etappes 2006

Organisatie

- WK atletiek voor gehandicapten 2006
- World Team Cup Wheelchair tennis
- WK Zitvolleybal 2006
- NEC Wheelchair masters
- EK Cross
- Golden Tulip Rally
- EK Badminton 2006
- EK Softball 2005
- WK Roelstoelbasketbal 2006
- EK Pool
- WK Dammen
- FBK Games
- EK Visually Impaired
- WK Jiu Jitsu 2006
- WK Endurance
- WK Superbike
- WK Junioren
- OKT Short Track
- EK Teams 2005
- EK Powerman Duathlon
- WK Veldrijden 2006
- EK aangepast wielrennen
- WK Goju Kai Karate Do

2006

Haalbaarheidsstudie

- EK Atletiek indoor 2011
- Olympisch Plan 2028

Bidprocedure

- WK Roeien 2010
- Europees Jeugd Olympisch Festival

Organisatie

- NEC Wheelchair masters 2006
- EK Rally Hellendoorn
- EK Cricket voor dames onder 21
- WJK Dammen
- ELTK meisjes 2006
- EK Turnen 2007
- EK Acrogym 2007
- World Cup Dressage 2006
- WK Mennen met een beperking
- EK Hockey indoor
- WK Judo 2009
- WK Touwtrekken outdoor
- EK Midgetgolf
- WK Endurance
- WK MX 1 en MX 2
- EK Powerman
- EK Lange afstand Almere 2006
- Euro 2007
- EK Beach Volleybal
- EK Yngling
- EK Optimist 2006
- EK Fietscross indoor
- EK Cyclo Cross
- EK Zwemmen (kosten 2006)
- Aankomst 3e etappe Tour de France
- FBK Games

BIJLAGE 6: BEZOEKERS VAN JAARLIJKSE SPORTEVENEMENTEN EN BETAALD VOETBAL

Top 20 jaarlijkse evenementen* op vlak van bezoekers (x 1 000)

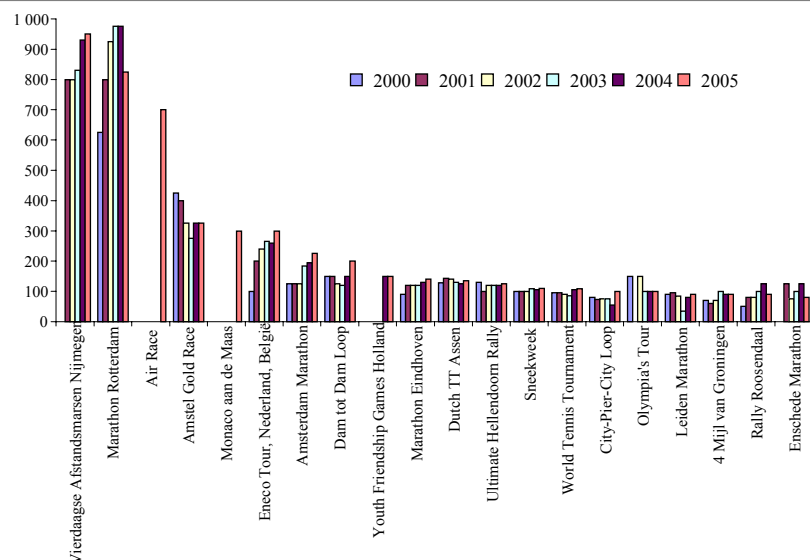

- Gemiddeld bezoek top-20 jaarlijkse evenementen in 2000-2005 bedraagt 243 000 bezoekers
- Vooral loop-, wandel- en wielerevenementen worden vaak bezocht

Toeschouwers eredivisie en eerste divisie (x 1 000)

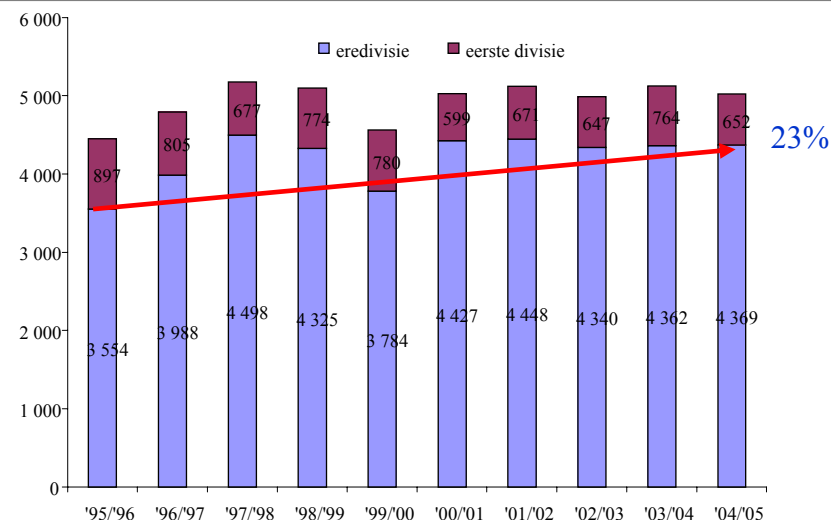

- Bezoekers van eredivisie stegen tussen 1995 en 2005 met 23% tot 4 369 000
- Eerste divisie haalt jaarlijks tussen 897 000 ('95/'96) en 652 000 ('04/'05) bezoekers

* Uitzonderlijke evenementen zoals EURO 2000 zijn niet inbegrepen
Bron: SCP, Rapportage-Sport 2006



Jaarlijkse publieke sportevenementen worden in verhouding het meest bezocht, maar voetbalwedstrijden trekken jaarlijks absoluut veel meer bezoekers

BIJLAGE 7: BELANGRIJKE NEDERLANDSE SPORT EXPORTMARKTEN

De Boer Tenten BV:

- De Boer Tenten BV is in 1924 opgericht: **wereldmarktleider op gebied van tijdelijke (op maat gemaakte) accommodaties** voor zowel (sport)evenementen als zakelijke accommodaties (tijdelijke bedrijfsruimtes, etc.)
- De Boer Tenten heeft het **hoofdkantoor in Nederland** met ook buitenlandse vestigingen in onder andere het Verenigd Koninkrijk, de Verenigde Staten, China, Duitsland en Frankrijk
 - Wereldwijd **werken er meer dan 350 mensen** (gedurende hoogseizoen 150 extra tijdelijke medewerkers)
- De Boer Tenten richt zich op **breed spectrum** van tijdelijke accommodaties **waaronder sportevenementen en ijsbanen**:
 - Sportevenementen: bestaande sportlocaties uitbouwen tot accommodaties van topniveau (onder andere ‘tented villages’, promodorpen, dubbeldekkertenten en VIP-lounges, zoals het Holland Heineken House)
 - Golf: onder andere PGA World tour, PGA Ryder Cup in Ierland, KLM Open in Nederland
 - Tennis: onder andere US Open in Verenigde Staten en Wimbledon in Engeland
 - Auto- en motorsport: onder andere 24 race van Le Mans in Frankrijk
 - Overige sportevenementen: onder andere WK Voetbal in Duitsland, Olympische Spelen, Volvo Ocean Race
 - Ijsbanen: inclusief aanvullende diensten zoals verlichting, verwarming, koeling en interieur

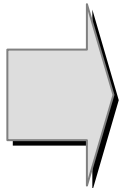

De Boer Tenten BV is wereldmarktleider op het gebied van tijdelijke accommodaties; een belangrijk onderdeel van de activiteiten van de Boer Tenten heeft betrekking op sportevenementen en ijsbanen

BIJLAGE 7: BELANGRIJKE NEDERLANDSE SPORT EXPORTMARKTEN

Ten Cate Thiolon:

- TenCate Thiolon is een **multinationale onderneming die textieltechnologie combineert met chemische processen**; het **hoofdkantoor** is gevestigd in **Nederland** en heeft buitenlandse vestigingen in onder andere de Verenigde Staten en China
- Een **belangrijke marktgroep** van Ten Cate Thiolon betreft de **Grass afdeling**: de Ten Cate Grass group produceert **hoogwaardige componenten voor sportveldtoepassingen**
 - TenCate is **wereldmarktleider** op het gebied van **kunstgrasvezels** en dragende weefsels (backings)
- De **omzet over 2006** voor de afdeling Geosynthetics & Grass bedroeg bijna **€ 400 miljoen** met een bedrijfsresultaat van bijna € 30 miljoen
 - Het totaal aan investeringen is met 175% gestegen tot bijna € 30 miljoen
- De **omzet** van Ten Cate op kunstgrasgebied wordt voor ruim **40% behaald in Europa** en ruim **35% in de Verenigde Staten**; de verwachting is dat de wereldmarkt voor kunstgrasvezels jaarlijks met 15% groeit
- Ten Cate Thiolon en Oranjewoud hebben een '**letter of intent**' getekend ten aanzien van de **overname van Edel Grass**; de transactie zal naar verwachting na de gebruikelijke goedkeuringsprocedures en een afrondend onderzoek begin 2008 worden afgesloten



Ten Cate Thiolon is wereldmarktleider op het gebied van productie en handel in (componenten voor) kunstgrasvelden; in 2006 was de omzet van de afdeling Geosynthetics & Grass bijna € 400 miljoen

BIJLAGE 7: BELANGRIJKE NEDERLANDSE SPORT EXPORTMARKTEN

Maple Skate BV:

- Maple Skate BV is opgericht in 1990 en heeft ongeveer **15 werkzame personen** in dienst (12 fte)
- Maple Skate richt zich voor de verkoop van haar **schaatsen** met name op schaatsers van **hoog recreatieniveau en wedstrijdschaatsers**; **zeer hoge kwaliteit schaatsen die in Nederland geproduceerd worden (handgemaakt)**
 - Shorttrack-, lange baan- en marathonschaatsen
- Maple Skate is **wereldmarktleider** met ongeveer **95% marktaandeel voor shorttrack-schaatsen**
- De **binnenlandse markt** beslaat **tussen de 30% en 40% van de omzet**; het overige deel wordt geëxporteerd naar onder andere Korea, Canada en de Verenigde Staten
- Tussen de **20% en 30% van de jaarlijkse omzet wordt besteed aan R&D**; deze R&D activiteiten worden allemaal intern uitgevoerd
- Binnenlandse concurrenten zijn onder andere Viking, Zandstra en Raps; buitenlandse concurrent is onder andere het Amerikaanse Bont
- De **markt voor artikelen voor de schaatssport is groeiende**:
 - *Nationaal*: de toenemende vergrijzing leidt tot een relatief grotere groep oude mensen met meer vrije tijd die in toenemende mate gaat schaatsen en hiervoor de benodigde producten aanschaft
 - *Internationaal*: de internationale schaatssport is groeiende (onder andere bouw van nieuwe schaatshallen in Rusland) hetgeen er tevens toe leidt dat de afzetmarkt voor producten groeit

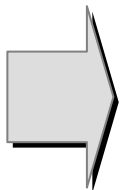

Maple Skate BV is een zeer belangrijke Nederlandse wereldspeler op het gebied van de schaatssport waarbij een hoge mate van innovativiteit van groot belang is om de (internationale) concurrentie aan te kunnen gaan

BIJLAGE 7: BELANGRIJKE NEDERLANDSE SPORT EXPORTMARKTEN

Janssen-Fritsen:

- **Janssen-Fritsen heeft hoofdkantoor in Nederland** en heeft ook vestigingen in diverse Europese landen
- Janssen-Fritsen richt zich op **bewegingsonderwijs, wedstrijdturnen en de inrichting van sporthallen en gymzalen**; Janssen-Fritsen is **marktleider** en specialist op het gebied van materialen voor het bewegingsonderwijs, de turnsport en de sportzaalinrichting
- **R&D activiteiten worden allemaal intern uitgevoerd**, de productie wordt op onderdelen uitbesteed bij gespecialiseerde toeleveranciers en de assemblage in functie van klantenspecificaties wordt intern uitgevoerd

BIJLAGE 8: SPORT-GAMES* GENEREREN EEN OMZET VAN MEER DAN €150 MILJOEN PER JAAR

Type drager

Spelconsole
Sony: Playstation Microsoft: X Box 360 Nintendo: Wii
Draagbare spelconsole
Sony: PSP Nintendo: GameBoy en Nintendo DS
Computer
PC Games Online Games
Wireless
Wireless Games

Type game verdeeld naar omzet, 2006

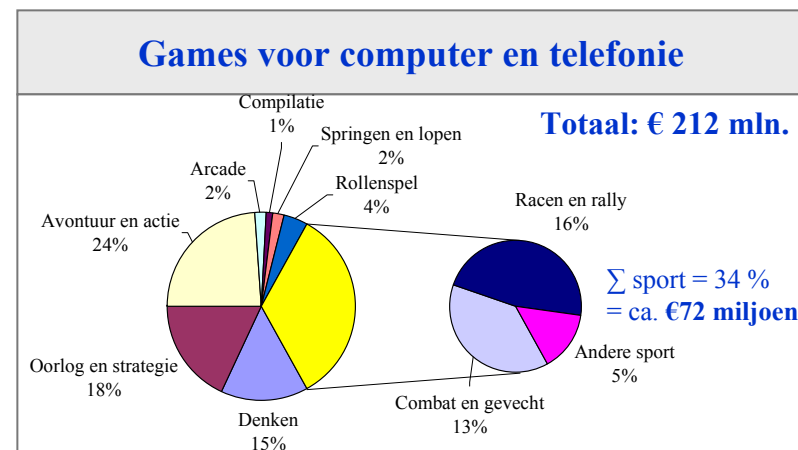
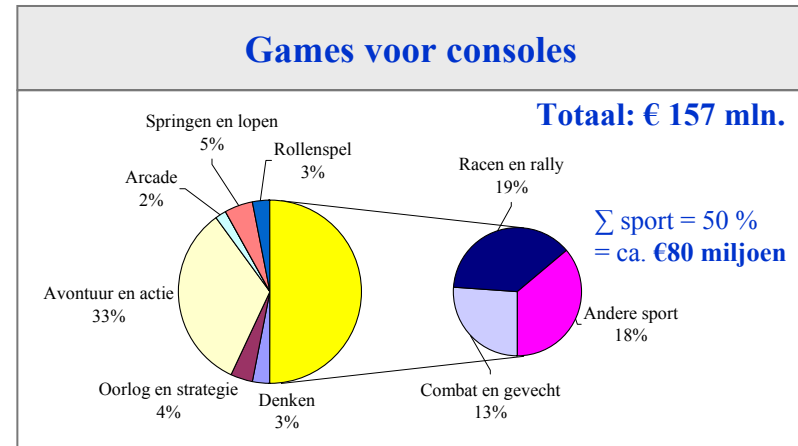

* Gamen is nog niet erkend als sport bij NOC*NSF, dus economische stromen uit games voor sport zijn niet meegenomen in de totale economische betekenis van sport in Nederland

Bron: PWC, Entertainment and Media outlook towards 2011, 2006



Omzet van games voor sport gespeeld via consoles en via computers en telefonie bedroegen respectievelijk 50% en 34% van de totale omzet van games in 2006

BIJLAGE 8: OMZET VAN DE GAME-INDUSTRIE VOOR VERKOOP VAN SPORTGERELATEERDE GAMES, 2006

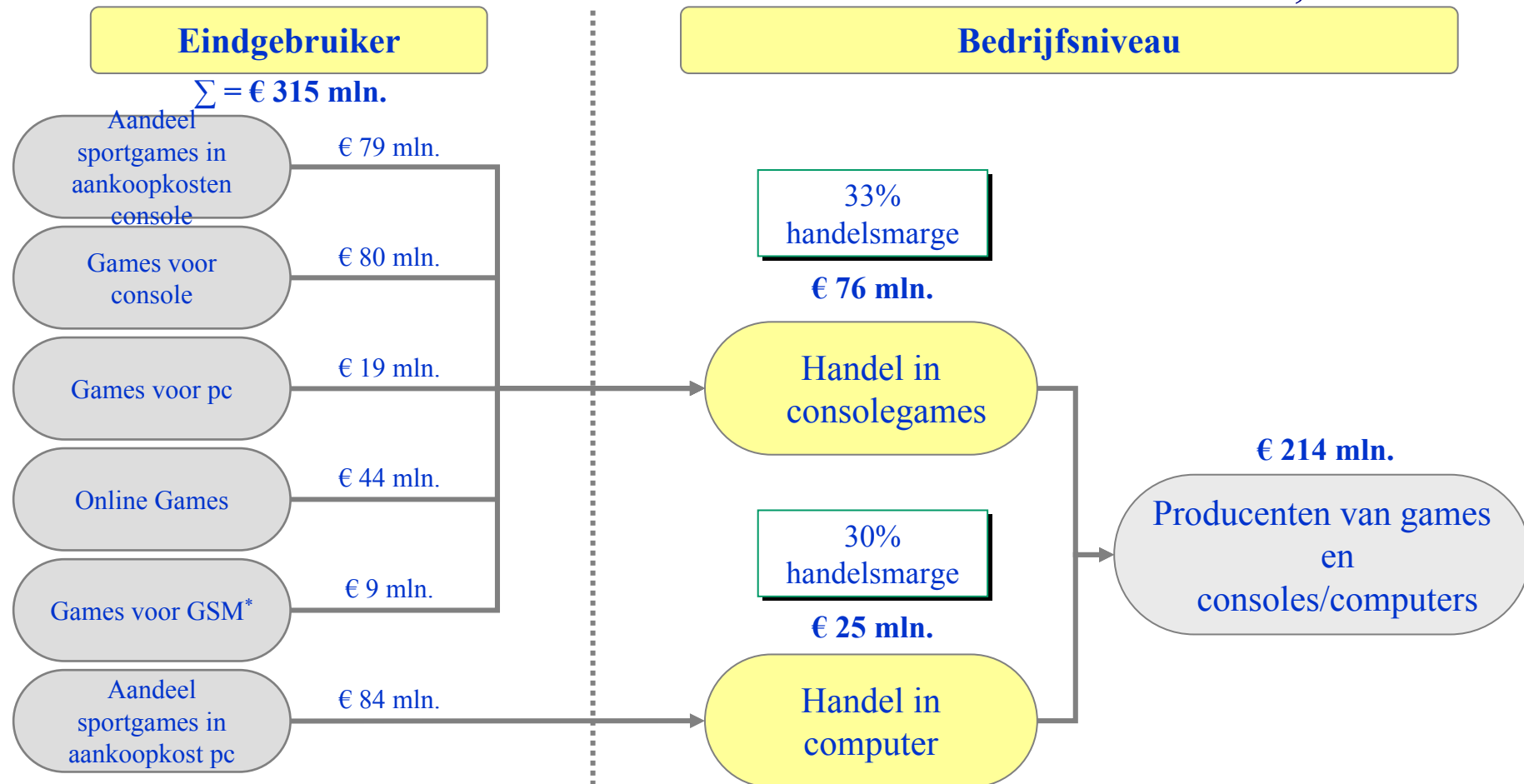

* Aandeel sportspellen in aankoopkost GSM wordt niet meegenomen, daar sportspellen op GSM slechts door 2.04% van bevolking gespeeld worden. Aangezien telefoon voornamelijk gebruikt wordt om te converseren, bedraagt aandeel voor gebruik sportspellen in aankoopkost minder dan 0.1%.
Bron: HBD, Branches in Detail – Computershops, 2007



De totale omzet van de game-industrie voor het gebruik van sportspellen in Nederland bedroeg € 315 mln. in 2006

BIJLAGE 8: AANDEEL SPORTGAMES IN BESTEDINGEN VAN GAMES, 2006

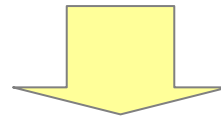
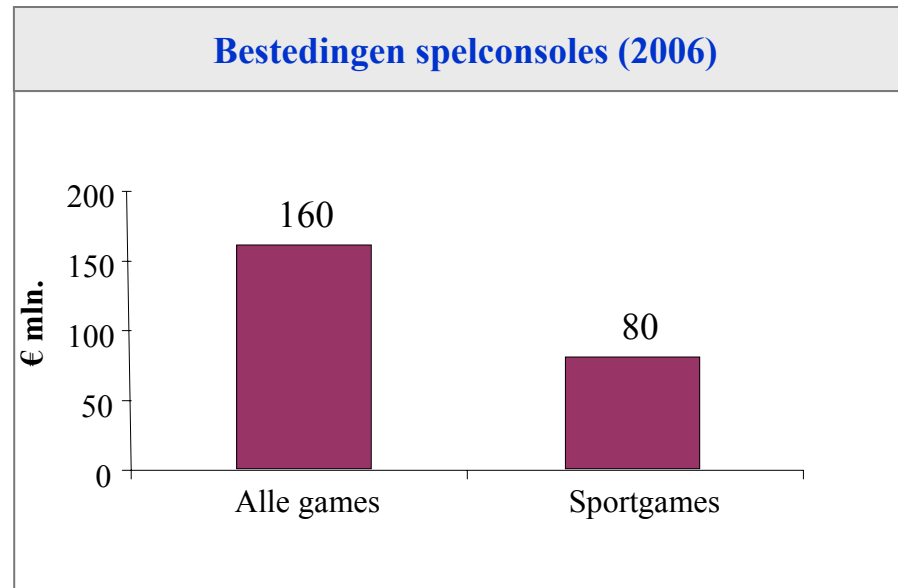

- Omzet consoles kan voor 50% worden toegewezen aan sportgames
- Totale bestedingen aan consoles bedroeg € 160 mln. in 2006
- Aandeel van sportgames in spelconsoles bedraagt **€80 miljoen/jaar**

Bron: PWC, Entertainment and Media outlook towards 2011, 2006



Bestedingen aan spelconsoles voor sportgames bedroeg € 80 miljoen in 2006

BIJLAGE 8: AANDEEL SPORTGAMES IN AANKOOPKOST COMPUTER, 2006

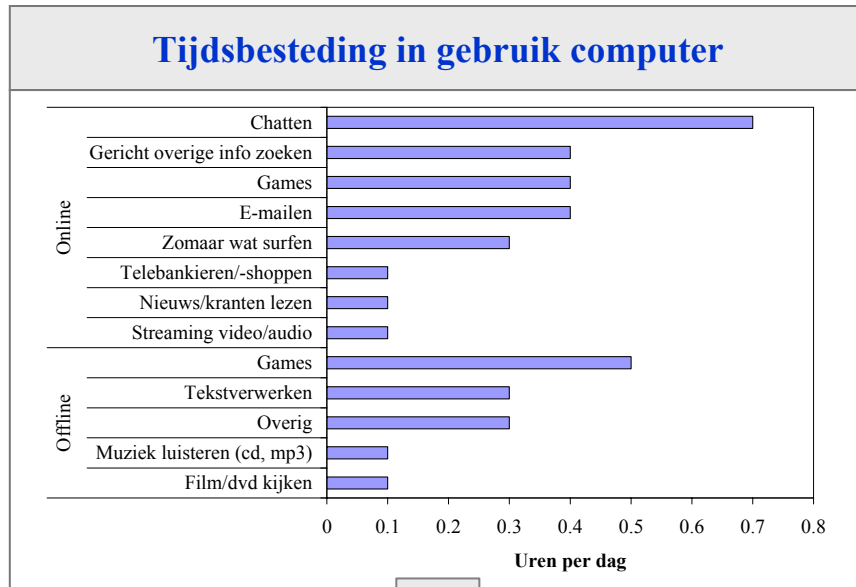

- Aandeel games in de totale tijdsbesteding voor het offline en online gebruik van de computer, bedraagt respectievelijk **13.5%** en **10.8%**
- In totaal wordt door de +12 jarigen dagelijks 0.9u aan het spelen van games besteed op een totaal computergebruik van 3.7u per dag

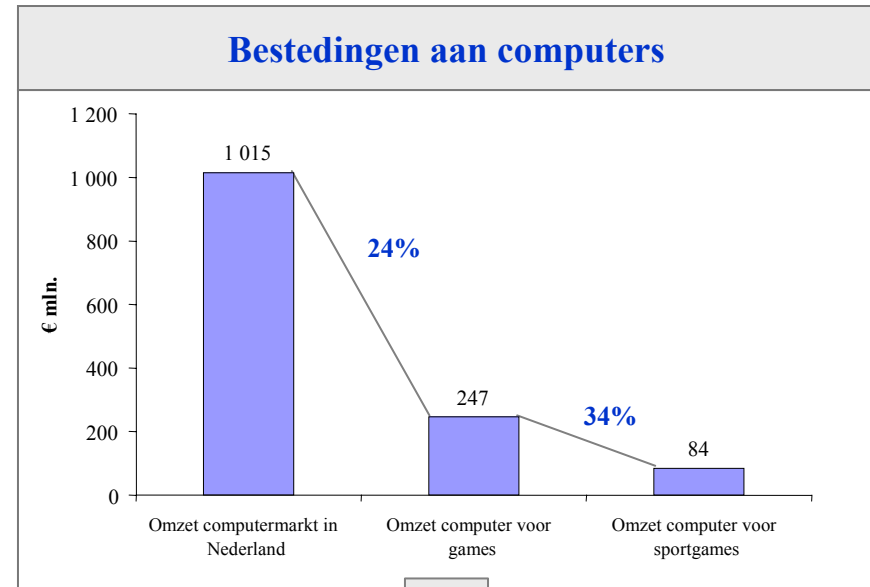

- Totale bestedingen aan computers bedroeg in 2006 € 1 015 mln.
- Gebruik van games in computergebruik bedroeg 24% (0.9u/3.7u), waardoor aandeel in bestedingen € 247 mln. was
- **€ 84 mln.** kwam voor rekening van sportgames (34% van €247 miljoen)

Bron: SCP, Tijdsbestedingonderzoek (TBO) en HBD, Branches in detail – Computershops, 2006



Aandeel van bestedingen in aankoopkost van computers bedroeg ca. € 84 mln. in 2006

BIJLAGE 9: BEREKENINGSWIJZE VOOR DIRECTE EN INDIRECTE TERUGVLOEI NAAR DE OVERHEID

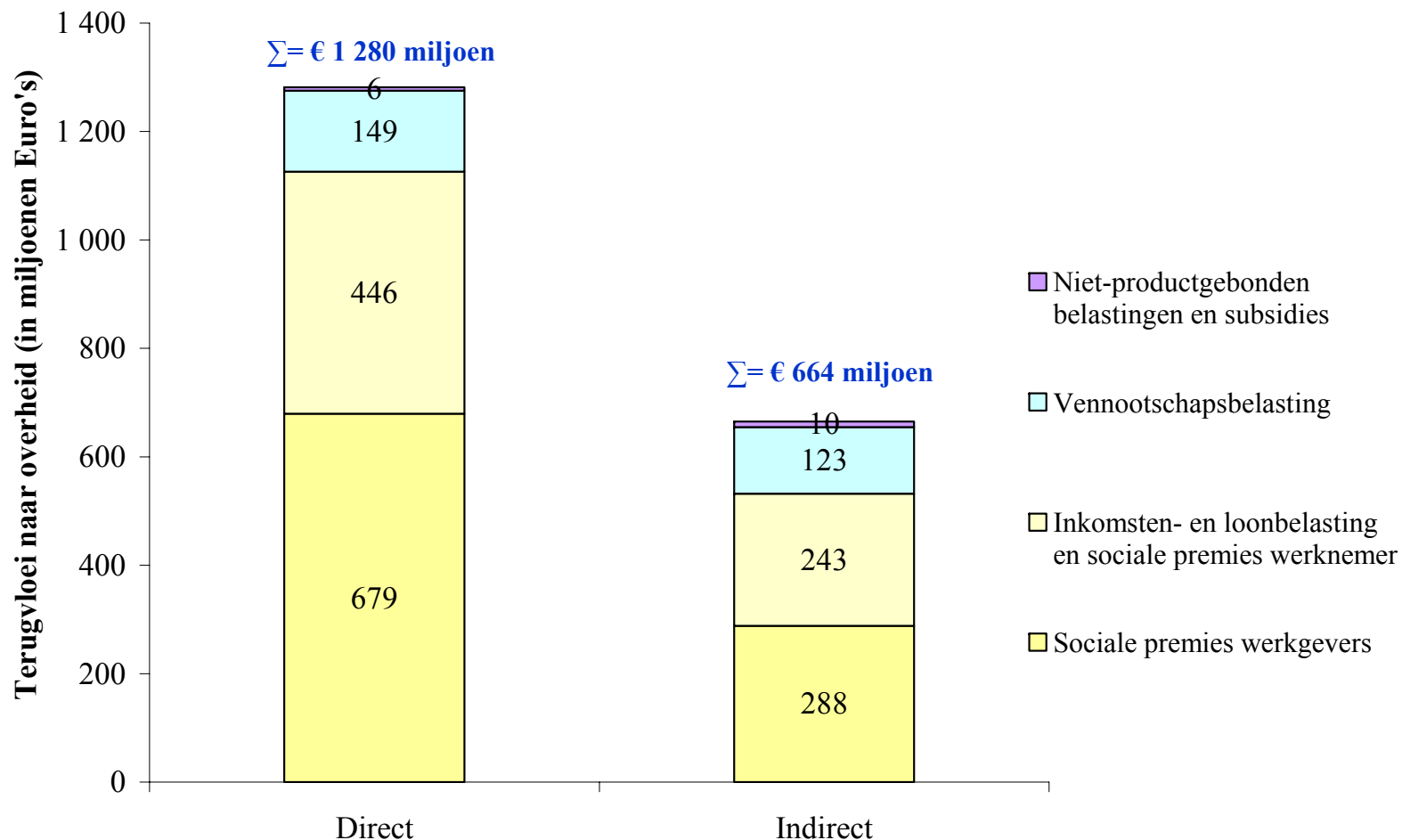

De *directe* en *indirecte* terugvloei naar de overheid bedraagt jaarlijks respectievelijk € 1.28 miljard en € 0.66 miljard

BIJLAGE 10: ROL LOTTO IN SPORT

- De Lotto krijgt opbrengsten via de verkoop van loten in **drie verschillende loterijen** zijnde de Lotto, de Toto en Krasloten
- De Lotto is in origine opgericht ten behoeve van sponsoring van **voetbalverenigingen**; in de loop der tijd is dit **verbreed naar de gehele Nederlandse sport** en worden tevens donaties gemaakt ten behoeve van de Nederlandse **cultuur**, het maatschappelijk welzijn en de volksgezondheid in het algemeen
- De Lotto gebruikt hiertoe de jaarlijkse netto-opbrengsten van de Lotto, Toto en Krasloten
- Ten behoeve van de breedte- en topsport ontvangt de **NOC*NSF** jaarlijks ongeveer **75% van de netto-opbrengsten** van de Lotto; de gelden worden besteed aan dienstverlening aan bonden, verenigingen en leden, topsporttrainings- en wedstrijdprogramma's, accommodaties en ondersteuning van topsporters
- Charitatieve instellingen waaraan de Lotto gelden overmaakt zijn onder andere het AIDS fonds, KWF, Astma Fonds, Nederlandse Hartstichting, Prins Bernhard Cultuurfonds, etc.

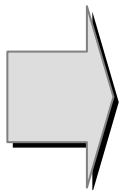

De Lotto doneert haar jaarlijkse netto-opbrengsten uit de verschillende loterijen die zij organiseert aan de NOC*NSF ten behoeve van de sport en aan charitatieve instellingen

BIJLAGE 10: DE LOTTO: FINANCIËLE RELATIES MET SPORT (IN € MILJOEN)

In € miljoen		2000	2001	2002	2003	2004	2005	2006
Resultaat De Lotto uit gewone bedrijfsvoering		46.7	52.7	56.5	59.5	61.6	63.4	61.0
Resultaat is besteed aan:	Charitas	13.6	14.7	15.8	16.5	17.3	17.5	16.7
	NOC*NSF	33.1	38.0	40.7	43.0	44.3	45.9	44.3

Bron: De Lotto, diverse jaarverslagen; SCP, Rapportage sport 2006, 2006

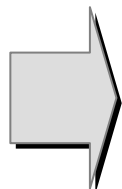

De Lotto maakt jaarlijks meer dan € 40 miljoen aan de NOC*NSF over ten behoeve van de Nederlandse sport (dit is jaarlijks ruim 70% van het resultaat van de Lotto uit gewone bedrijfsvoering)

BIJLAGE 11: INKOMSTEN EN UITGAVEN VAN DE KNVB IN HET SEIZOEN 2006/2007

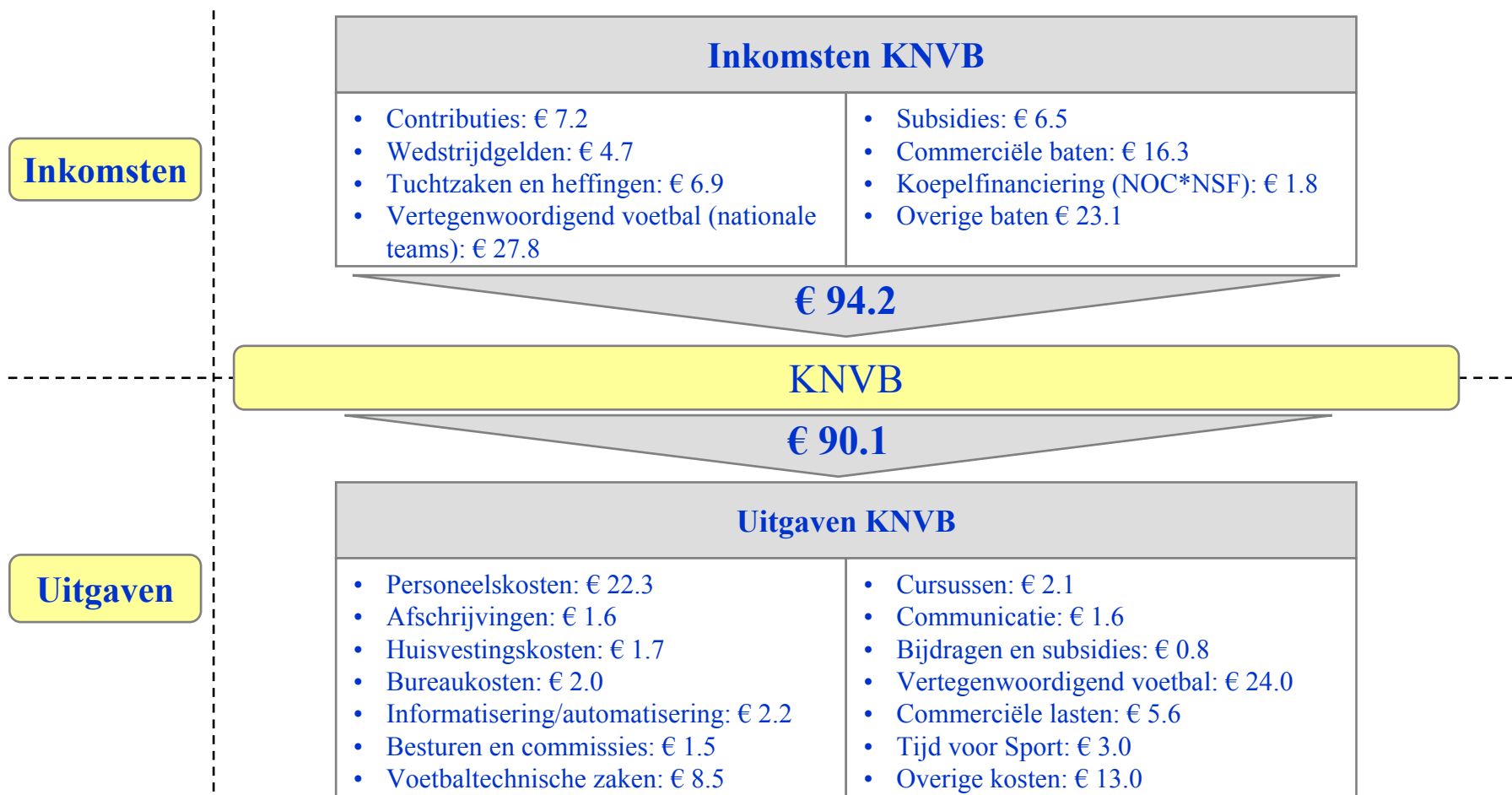

Bron: KNVB jaarverslag 06/07



De grootste Nederlandse sportbond is de KNVB; deze genereerde in het voetbalseizoen 2006/07 een totale inkomstenstroom van ruim € 94 miljoen; dit is ruim een derde deel van de totale baten van alle Nederlandse sportbonden bij elkaar

BIJLAGE 12: FINANCIËLE RELATIES TUSSEN SPORTBONDEN EN –CLUBS EN DE OVERHEID IN 1999-2005

In € miljoen	1999		2000		2001		2002		2003		2004		2005	
	Uitgaven	Inkomsten	Uitgaven	Inkomsten	Uitgaven	Inkomsten	Uitgaven	Inkomsten	Uitgaven	Inkomsten	Uitgaven	Inkomsten	Uitgaven	Inkomsten
Rijk	28	0	55	0	56	0	62	8	65	1	66	1	59	1
Provincie	4	0	4	0	5	0	6	0	6	1	5	1	6	1
Gemeente	44	8	71	8	67	10	84	14	90	16	87	15	102	17
TOTAAL	76	8	130	8	127	10	152	23	161	18	158	17	167	19

Bron: CBS Statline - Overheid; uitgaven cultuur, sport en recreatie: sportclubs en -raden



De totale uitgaven van de Nederlandse overheid aan sportbonden en –clubs is over de periode 1999-2005 gestegen met 120% (van € 76 miljoen naar € 167 miljoen)

BIJLAGE 13: SPORTCLUBS: INKOMSTEN IN 2003 (IN € MILJOEN)

INKOMSTEN in miljoen €		Contributie, les- en entreegelden	Subsidies en bijdragen	Sponsoring en reclamegelden	Kantine- verkopen	Overige baten	Totaal
Binnen- sporten	Kracht- en vechtsport	14.6	1.8	0.4	0.9	0.4	18
	Individuele zaalsport	45.3	9.3	1.9	4.3	1.2	62
	Teamzaalsport	29.6	7.7	8.2	4.6	1.0	51
	Zwem- en duiksport	24.1	6.3	1.0	1.0	0.7	33
	Overige binnensport	21.4	3.7	1.4	5.8	1.7	34
Buiten- sporten	Atletiek	7.8	1.8	0.8	2.1	0.5	13
	Golf	62.3	4.2	5.8	4.2	6.6	83
	Hengelsport	8.3	0.9	0.1	0.3	0.4	10
	Paardensport	14.8	5.6	2.0	3.6	2.0	28
	Tennis	85.8	10.4	7.4	37.0	7.4	148
	Veldsport	43.7	11.4	13.5	30.2	5.2	104
	Veldvoetbal (enkel amateur)	72.5	33.2	39.3	145.0	12.1	302
	Wielersport	2.8	1.8	1.5	0.6	0.4	7
	Overige buitensport	27.6	10.8	7.8	10.8	3.0	60
Totaal sportclubs		457.4	114.4	95.3	247.8	38.1	953
Maneges		72.6	4.8	2.4	20.6	20.6	121
Sportscholen		150.5	3.5	1.8	8.8	10.5	175
Zeil- en surfscholen		11.2	0	0	3.6	3.2	18
Totaal		691.7	122.7	99.5	280.7	72.4	1 267

Bron: CBS StatLine – Sportclubs, 2003

BIJLAGE 13: SPORTCLUBS: UITGAVEN IN 2003 (IN € MILJOEN)

UITGAVEN in miljoen €		Personeelskosten	Loonkosten niet-personeel	Huisvesting	Onderhoud	Inkoopkosten kantine	Kapitaallasten	Bondscontributies	Wedstrijden reiskosten	Overige kosten	Totaal
Binnen-sporten	Kracht- en vechtsport	2.2	1.9	5.3	0.7	0.5	0.7	0.5	1.5	3.7	17
	Individuele zaalsport	9.6	10.2	21.0	0.6	2.4	1.2	4.8	3.0	7.2	60
	Teamzaalsport	2.0	7.0	18.0	1.0	2.5	1.0	8.5	4.0	6.0	50
	Zwem- en duiksport	0.3	2.2	17.3	0.6	0.6	0.3	3.5	2.9	4.2	32
	Overige binnensport	0.6	1.3	9.6	1.3	3.5	1.3	4.2	3.8	6.4	32
Buiten-sporten	Atletiek	0.8	2.1	2.5	0.7	1.2	1.0	1.4	1.0	2.3	13
	Golf	16.4	2.3	17.9	14.8	1.6	10.9	1.6	2.3	10.1	78
	Hengelsport	0.3	0.2	0.6	0.3	0.1	0.1	2.9	1.5	3.1	9
	Paardensport	3.2	3.2	4.3	1.6	2.2	1.4	2.4	4.1	4.6	27
	Tennis	18.5	8.5	28.4	15.6	21.3	17.0	8.5	7.1	17.0	142
	Veldsport	9.1	7.1	21.2	7.1	17.2	8.1	10.1	7.1	14.1	101
	Veldvoetbal (enkel amateur)	38.4	14.8	44.3	20.7	73.8	11.8	17.7	26.6	47.2	295
	Wielersport	0.0	0.2	0.4	0.2	0.4	0.1	0.9	1.9	2.9	7
Overige buitensport	2.2	2.8	9.5	5.0	6.2	2.8	3.4	10.6	13.4	56	
Totaal sportclubs		101.1	64.3	193.0	73.5	137.9	55.1	73.5	73.5	147.0	919
Maneges		20.1	1.1	17.0	6.4	10.6	15.9	X	X	35.0	106
Sportscholen		39.4	2.5	25.4	5.1	5.1	14.0	X	X	35.6	127
Zeil- en surfscholen		3.0	0.9	1.4	0.9	1.7	2.7	X	X	4.5	15
Totaal		163.6	68.8	236.7	85.9	155.2	87.7	73.5	73.5	222.1	1 167

Bron: CBS StatLine – Sportclubs, 203
april 2008

BIJLAGE 14: VERHOUDING BINNENLANDSE PRODUCTIE EN IMPORT VAN DE NEDERLANDSE KLEDINGINDUSTRIE, 2005

In € miljoen

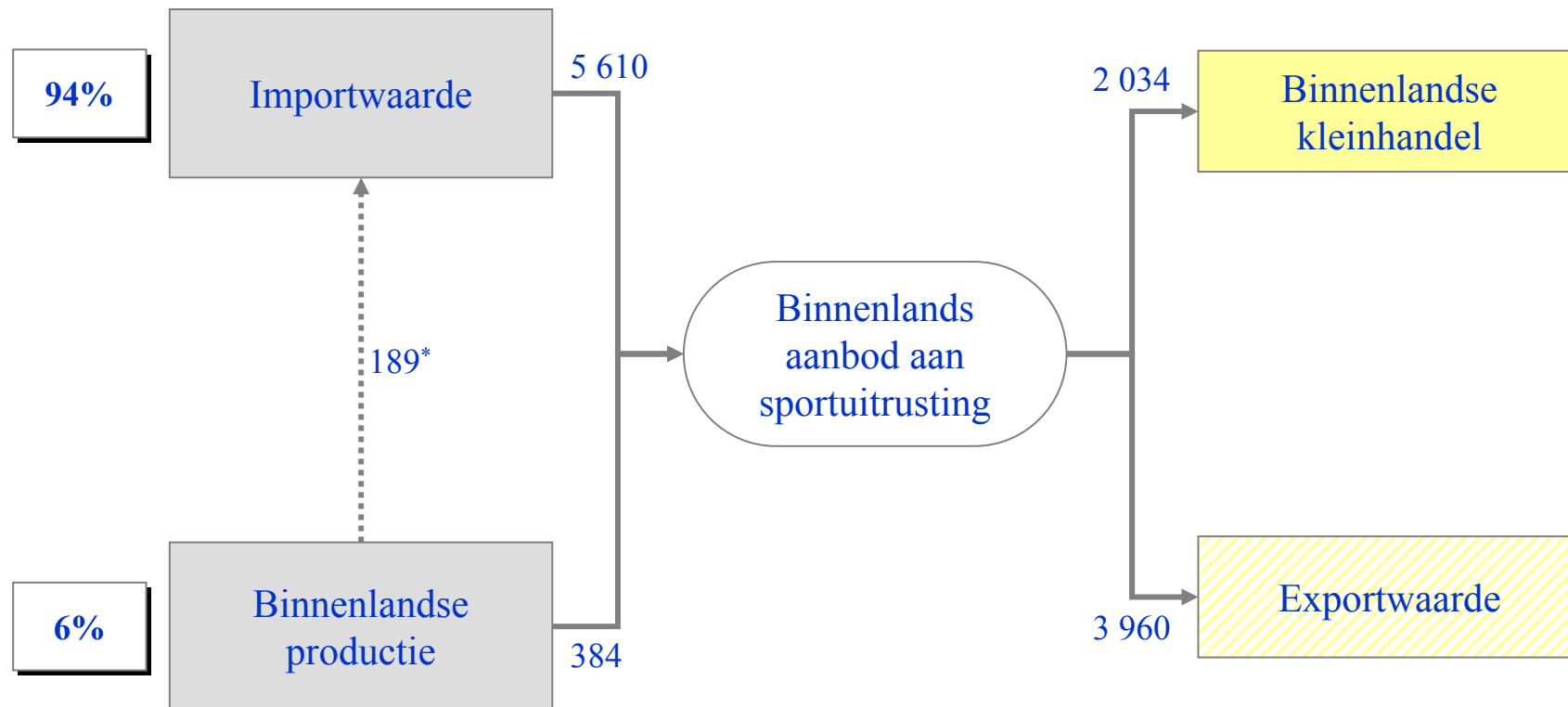

* Intermediaire aankopen uit import van producerende bedrijven

Bron: CBS StatLine – Productie industrie, financiële en algemene gegevens, alle bedrijven (Vervaardiging van kleding) en CBS StatLine – Internationale handel, volgens SITC-indeling naar landen(groepen) (Kleding en toebehoren)



De Nederlandse productie van kleding maakt 6% uit van de totale omzet bestemd voor de binnenlandse markt en export

BIJLAGE 15: IMPORTWAARDE VAN SPORTUITRUSTING VERDEELD NAAR VERSCHILLENDE KLASSEN, 2006

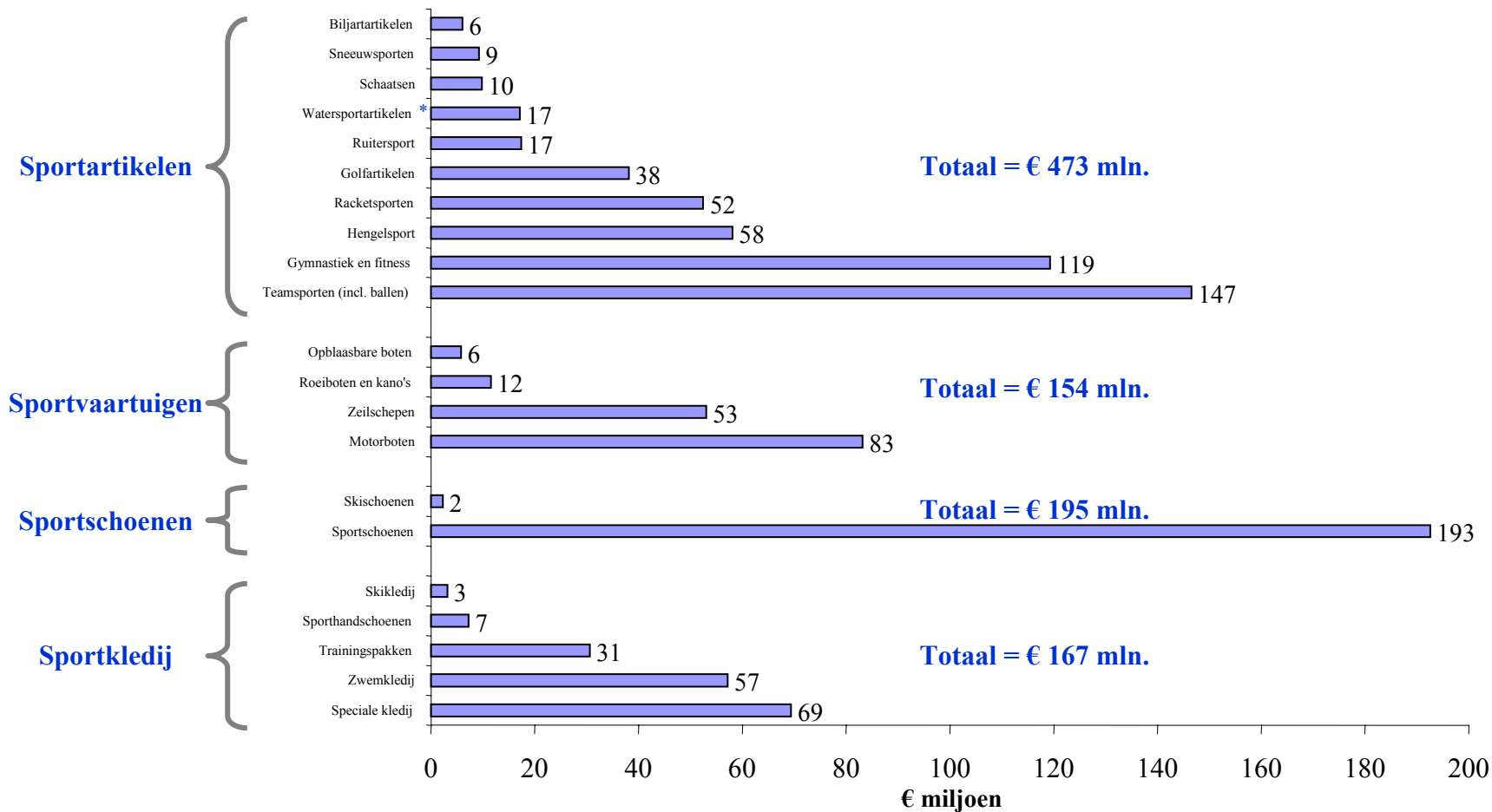

* Onder watersportartikelen vallen zeilplanken, surfplanken, waterski's en ander materiaal voor watersporten, m.u.v. vaartuigen

Bron: CBS StatLine – Handel naar goederensoort en landen, 2006



De invoer van sportschoenen en sportartikelen voor teamsporten vertegenwoordigen het grootste aandeel in de totale invoerwaarde van sportuitrusting

BIJLAGE 15: EXPORTWAARDE VAN SPORTUITRUSTING VERDEELD NAAR VERSCHILLENDE KLASSEN, 2006

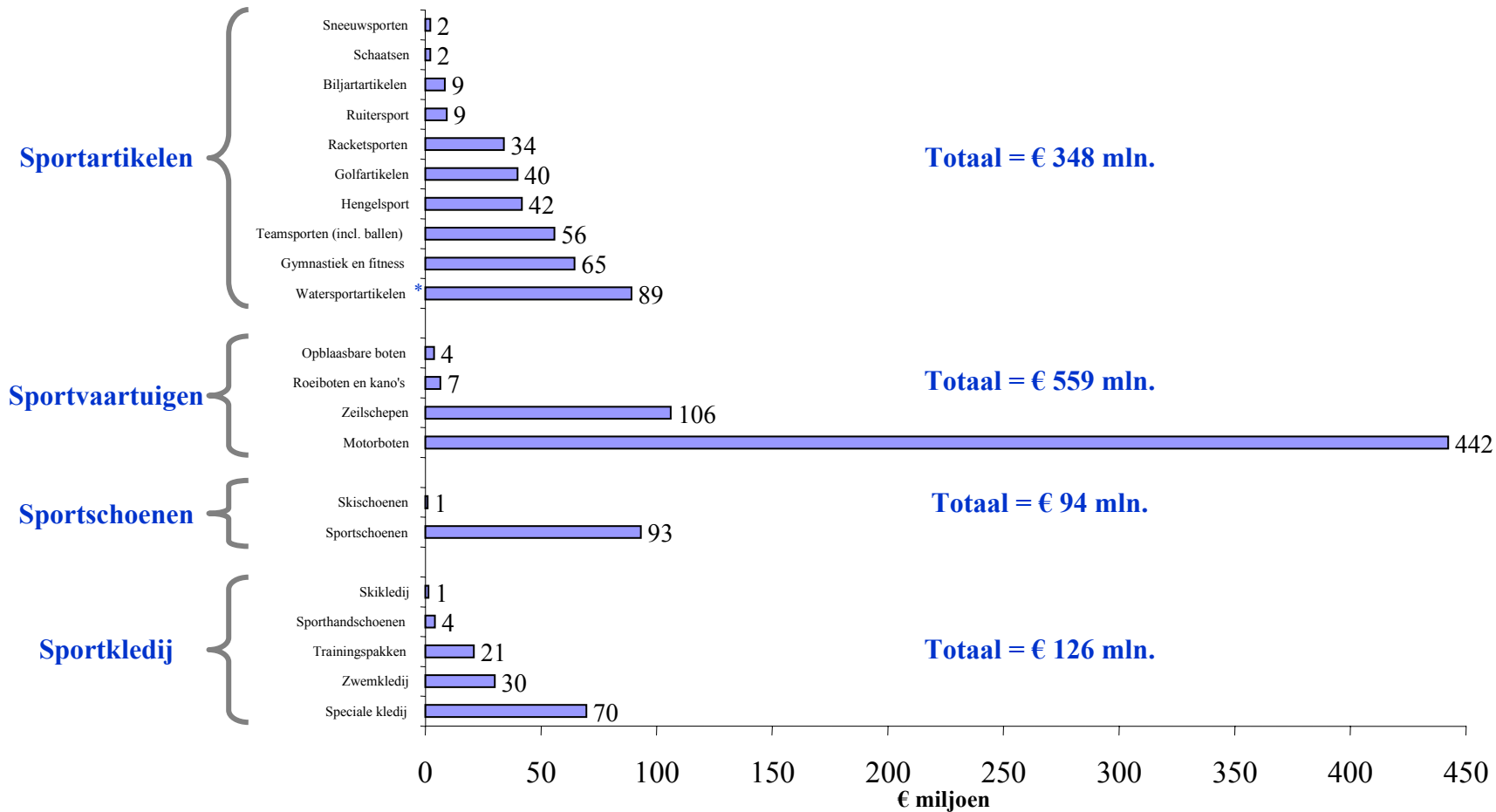

* Onder watersportartikelen vallen zeilplanken, surfplanken, waterski's en ander materiaal voor watersporten, m.u.v. vaartuigen
Bron: CBS StatLine – Handel naar goederensoort en landen, 2006



Naast vaartuigen worden voornamelijk sportschoenen, watersportartikelen en speciale kledij voor te sporten geëxporteerd

BIJLAGE 16: VOORNAAMSTE IMPORT- EN EXPORTLANDEN VOOR SPORTKLEDING EN -SCHOENEN, 2006

Sportkleding

Import

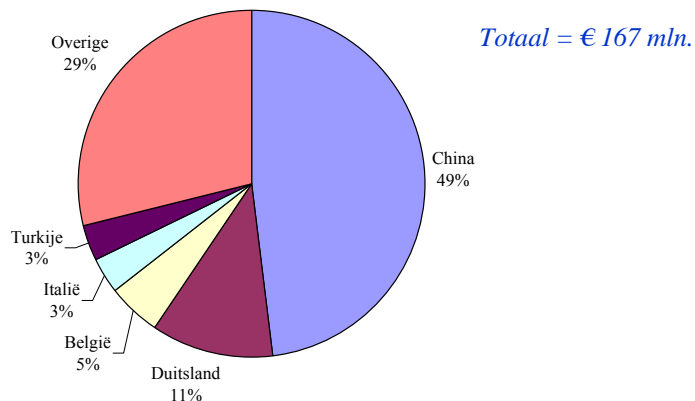

Export

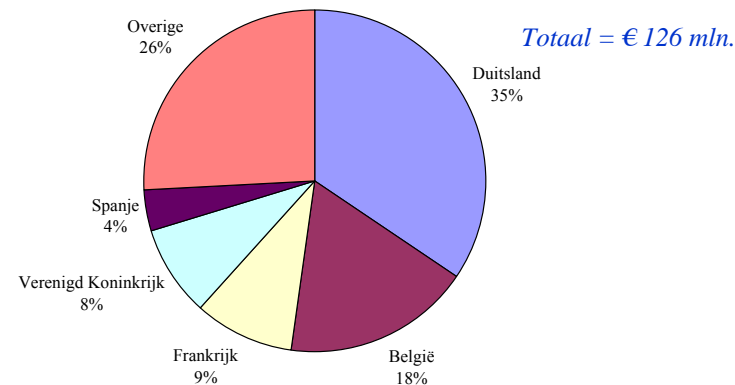

Sportschoenen

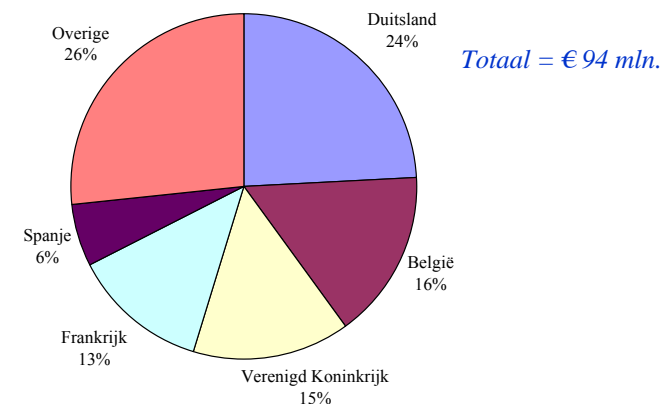
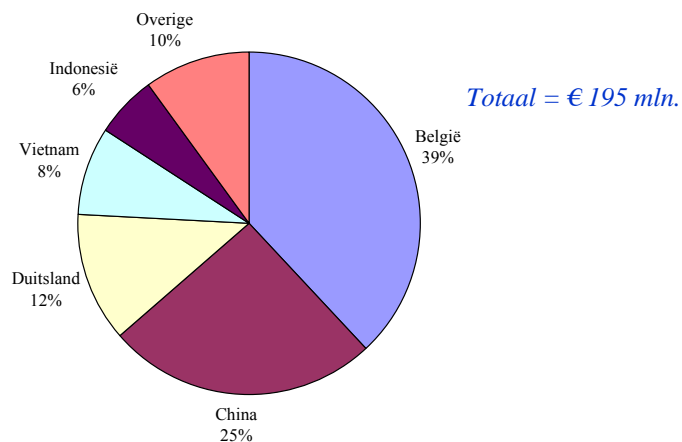

Bron: CBS StatLine – Handel naar goederensoort en landen, 2006



België, Duitsland en China zijn voornaamste handelspartners op het vlak van sportkleding en sportschoenen; China neemt vooraanstaande rol in import

BIJLAGE 16: VOORNAAMSTE IMPORT- EN EXPORTLANDEN VOOR SPORTARTIKELEN, 2006

Sportartikelen, excl. vaartuigen

Import

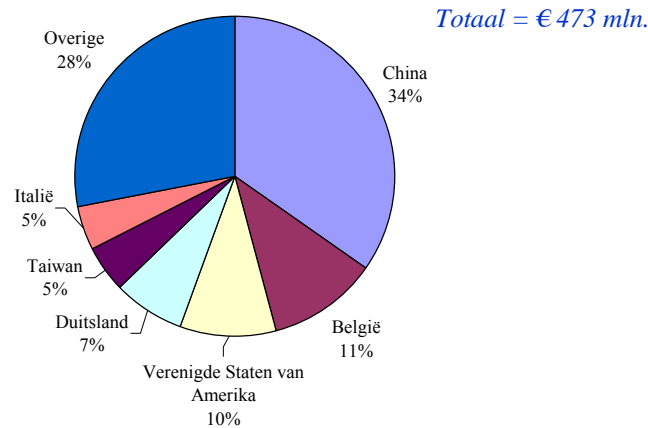

Export

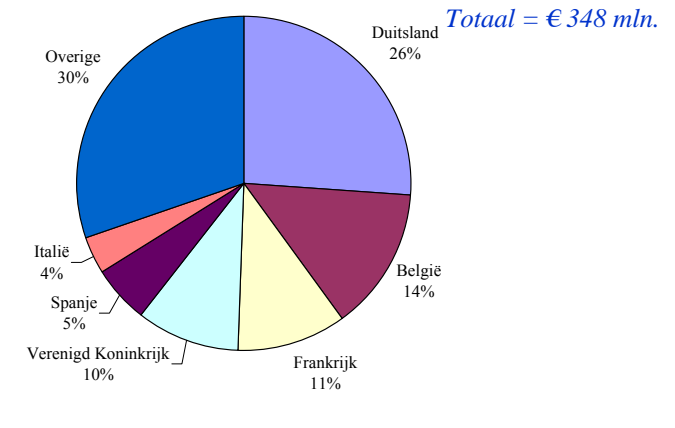

Sportvaartuigen

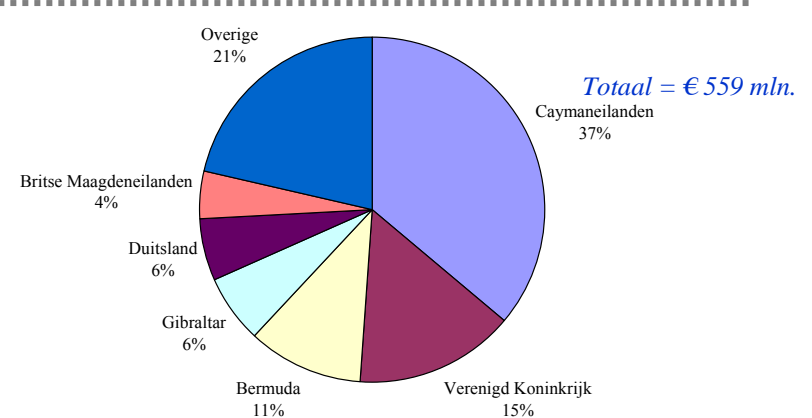
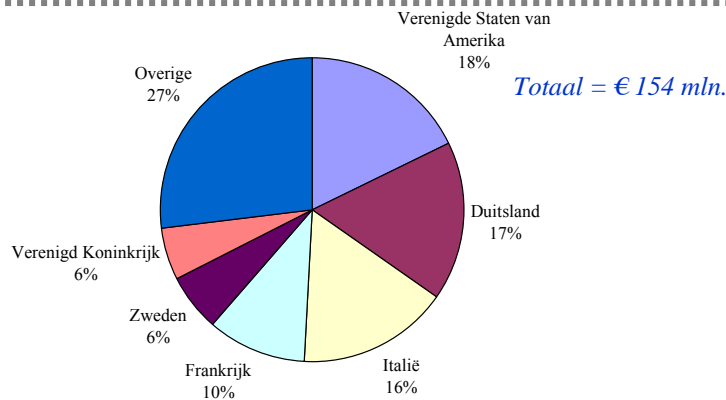

Bron: CBS StatLine – Handel naar goederensoort en landen, 2006



Uit China is 34% van de importwaarde van sportartikelen afkomstig, de andere handelspartners in sportartikelen en vaartuigen zijn voornamelijk Westerse landen

BIJLAGE 17: CLUBS BINNEN-/BUITENSporten EN ZWEMBADEN

Verdeling eigendom accommodatie naar sport, 2003

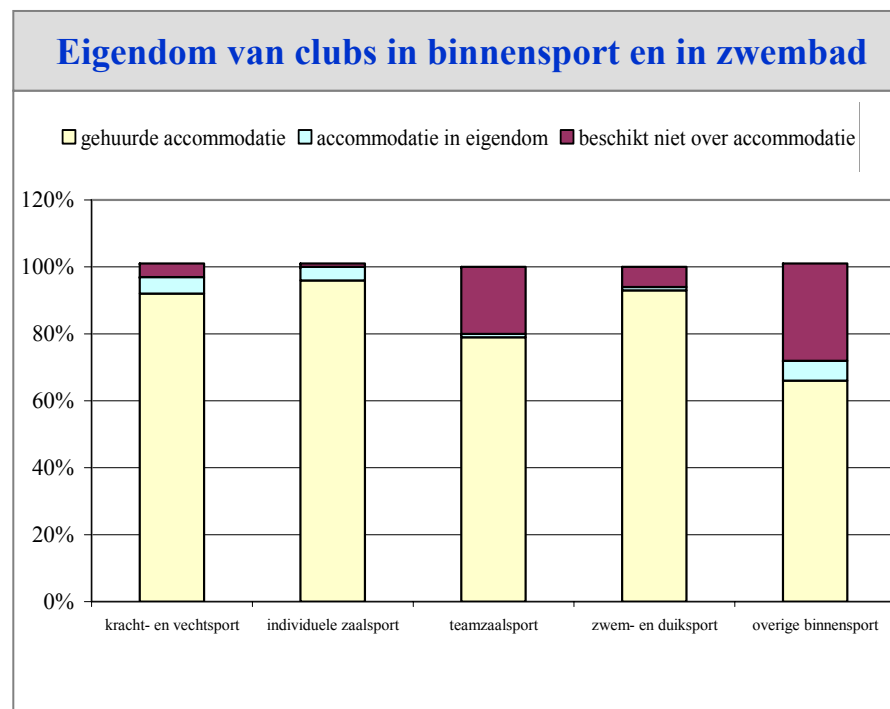
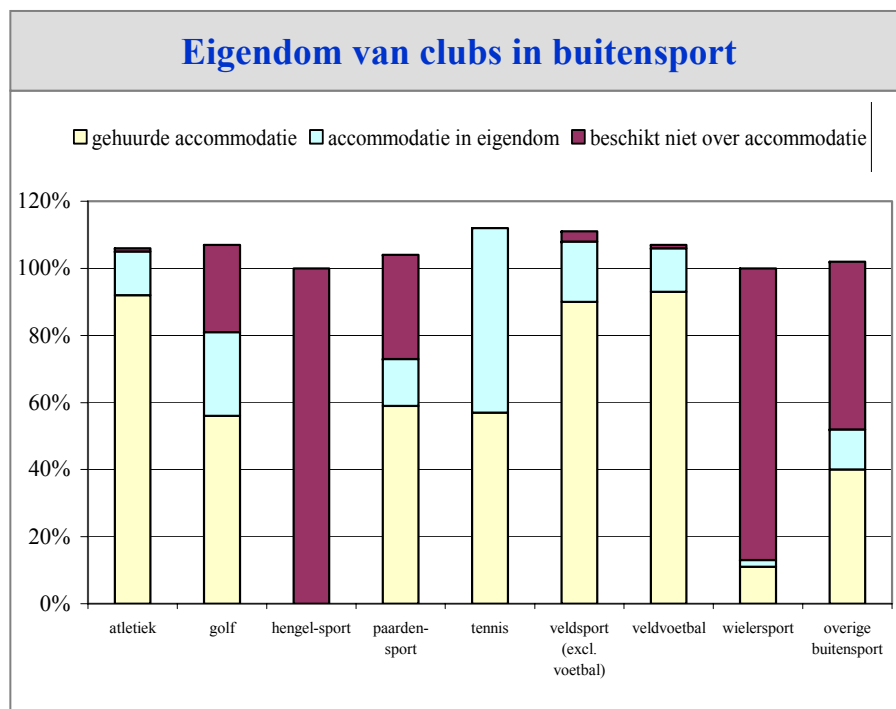

Bron: CBS StatLine – Sportclubs, 2003



Clubs in binnen- en buitensporten die een vaste locatie voor hun accommodatie noodzaken, huren voornamelijk

BIJLAGE 17: EXPLOITATIE OVERDEKTE SPORTACCOMMODATIE

Soorten en evolutie van exploitatie, 2003

Soorten

- **Sportzaal:**
Open multifunctionele ruimte voor uitoefenen van sporten zonder sporthal
- **Sporthal:**
Grotere multifunctionele ruimte voor verschillende sporten die onderverdeeld kan worden, eventueel met sportzalen
- **Tennishal**
- **Overige accommodaties:**
Ruimte voor specifieke sporten zonder sporthal, sportzaal of tennishal (bvb.: fitness, squash en bowling)

Verhouding particuliere-gemeentelijke exploitatie

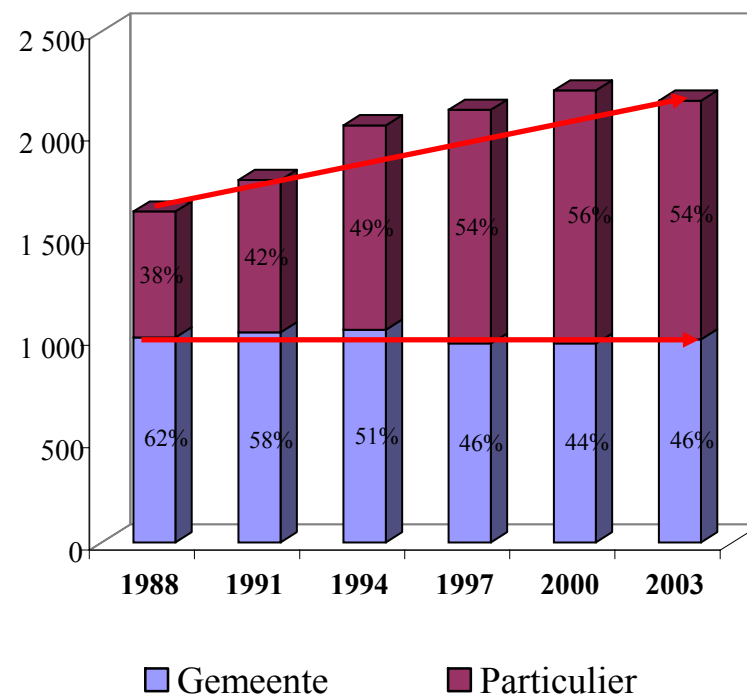

Bron: CBS StatLine, Sportaccommodaties, 2003



Privatiseringsfase sinds het begin van de jaren '90 en blijvende groei van overdekte sportaccommodaties leiden tot dalend aandeel van de gemeenten

BIJLAGE 17: EXPLOITATIE OPENLUCHTSPOORTACCOMMODATIE

Soorten en evolutie van exploitatie, 2003

Soorten
• Voetbal
• Tennis
• Eén soort andere veldsport (bvb.: hockey, korfbal en softbal)
• Combinaties van veldsporten (bvb.: voetbal en tennis)
• Overige sporten (bvb.: atletiek, golf, schaatsen, wielrennen, trimmen, jeu de boules e.d.)
• Veldsporten en overige sporten (bvb.: voetbal en atletiek)

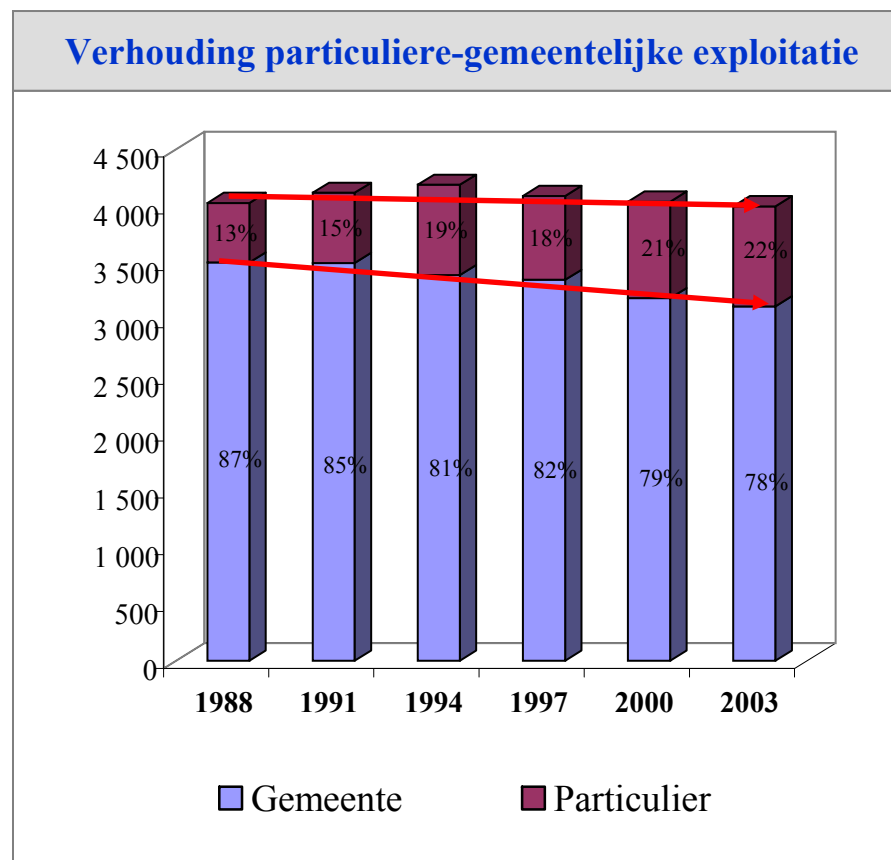

Bron: CBS StatLine, Sportaccommodaties, 2003



Toenemend aandeel van particulieren in exploitatie van openluchtaccommodaties;
gemeenten blijven meestal wel eigenaar van de accommodaties

BIJLAGE 17: EXPLOITATIE ZWEMBADEN

Soorten en evolutie van exploitatie, 2003

Soorten

- **Overdekte zwembaden**
- **Openluchtzwembaden**
- **Combibaden**
Complex met openlucht en overdekte zwembaden
- **Strand- en natuurbaden**

Verhouding particuliere-gemeentelijke exploitatie

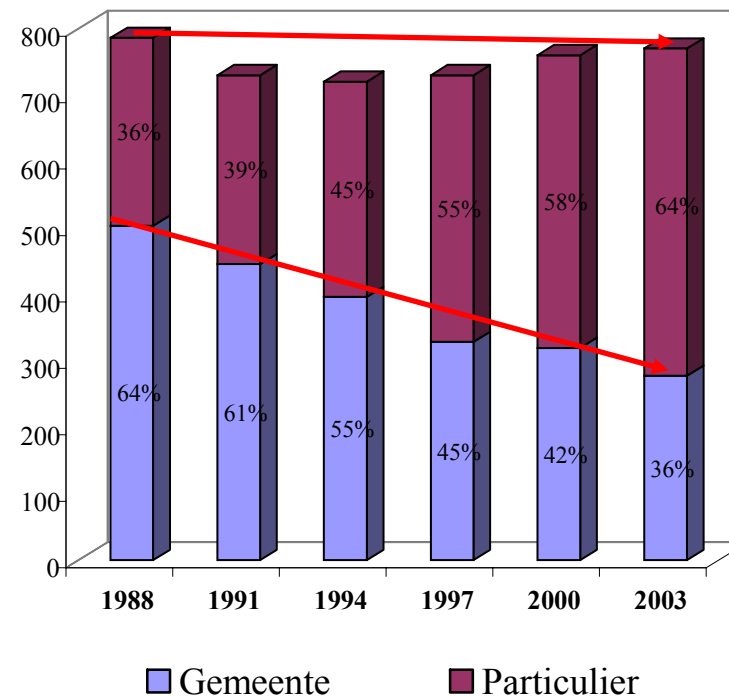

Bron: CBS StatLine, Sportaccommodaties, 2003



Sterk toenemend aandeel van particulieren in exploitatie van zwembaden; gemeenten blijven meestal wel eigenaar van de zwembaden en subsidiëren de uitbating

BIJLAGE 17: EXPLOITATIE JACHTHAVENS

Soorten en evolutie van exploitatie, 2003

Soorten

Jachthavens zijn sportaccommodaties gebruikt voor het beoefenen van andere watersporten dan in zwembaden

Bijvoorbeeld: zeilen , roeien en waterskiën

Opmerking: Aantal jachthavens uitgebaat door gemeente of als nevenactiviteit is nihil

Verhouding exploitatie particulier-watersportclub

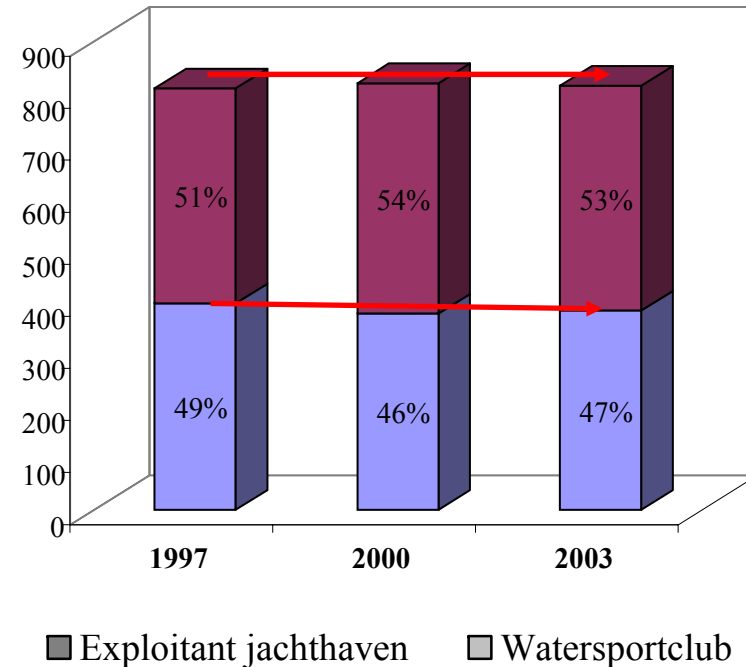

Bron: CBS StatLine, Sportaccommodaties, 2003



Aantal jachthavens en verhouding tussen uitbating door particulieren en door watersportclubs blijft gelijk tussen 1997 en 2003

BIJLAGE 18: FINANCIËLE RELATIES VOOR KRANTEN IN FUNCTIE VAN REDACTIONELE RUIMTE VOOR SPORT (15%), 2006

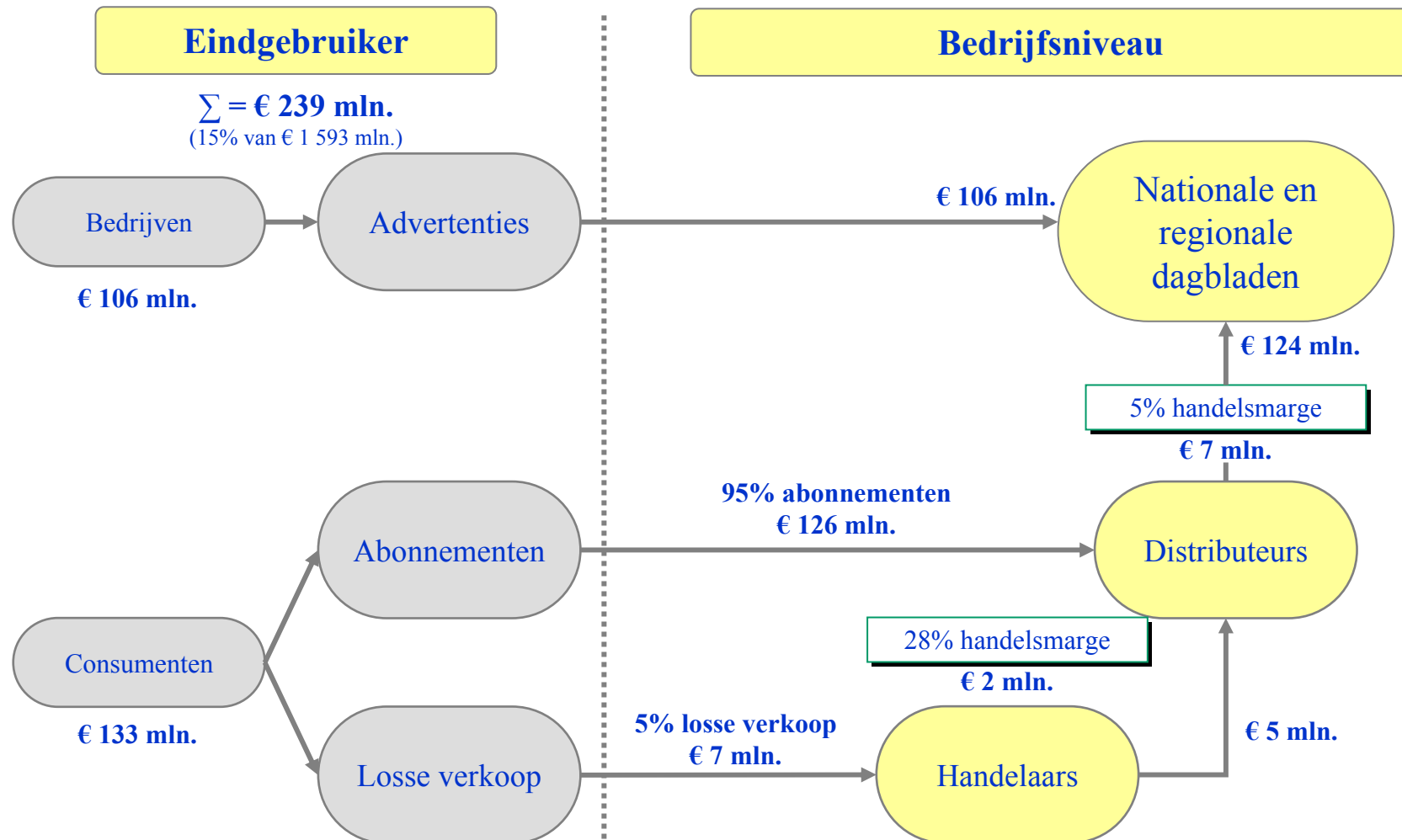

Bron: HBD, Branches in detail – Boekhandel, 2007



Totale bestedingen van consumenten en bedrijven aan sport in dagbladen bedroeg € 239 miljoen in 2006

BIJLAGE 18: INKOMSTENBRONNEN NEDERLANDSE DAGBLADEN

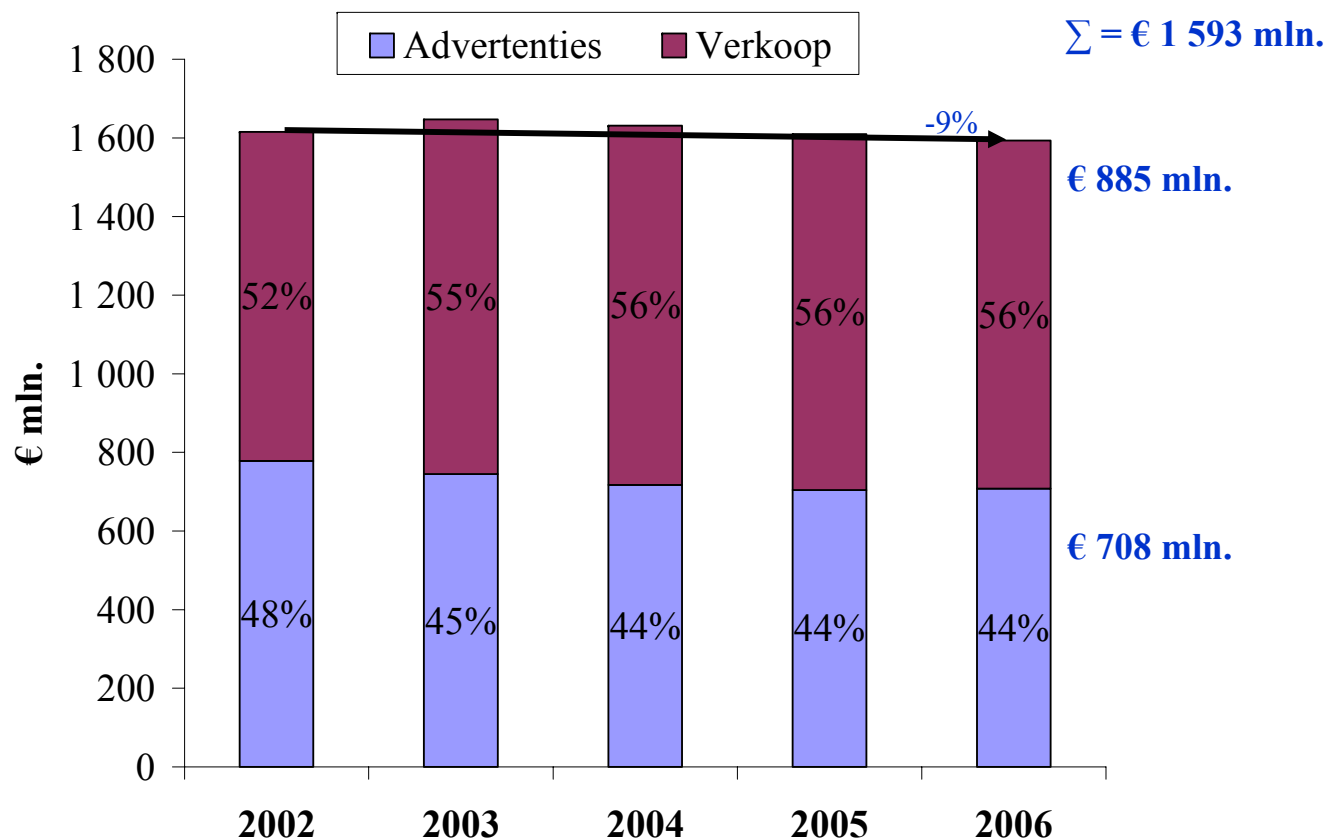

Bron: PWC, Entertainment and Media outlook towards 2011, 2006

Totale inkomsten uit advertenties en verkopen van dagbladen bedroeg € 1 593 miljoen in 2006



april 2008

BIJLAGE 18: FINANCIËLE STROMEN VOOR SPORTTIJDSCHRIFTEN, 2006

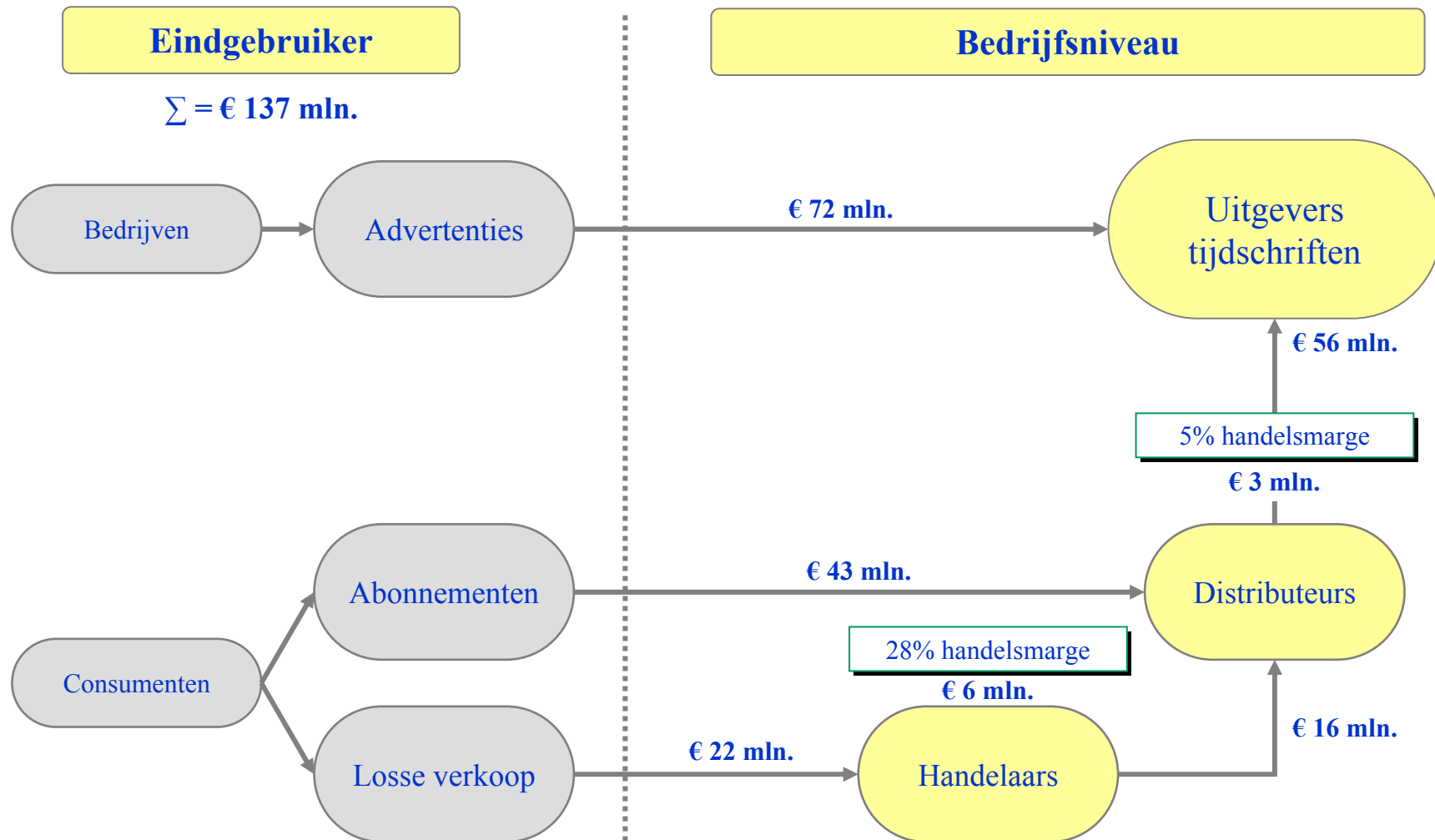

Bron: HBD, Branches in detail – Boekhandel, 2007



Totale bestedingen door consumenten en bedrijven aan sporttijdschriften bedroeg € 137 miljoen in 2006

BIJLAGE 18: INKOMSTEN UIT DE VERKOOP VAN COMMERCIEËLE SPORTTIJDSCHRIFTEN, 2006

Omzet uit losse verkopen en uit abonnementen naar soort sportmagazine

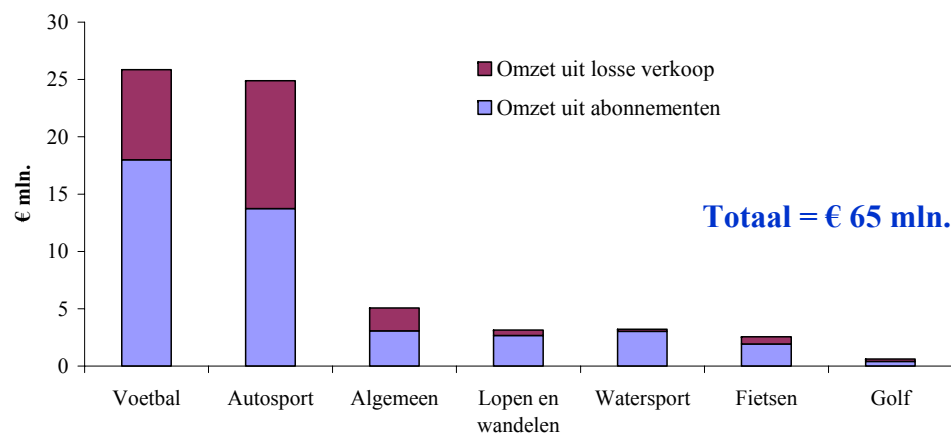

Totale consumentenbestedingen aan commerciële sporttijdschriften

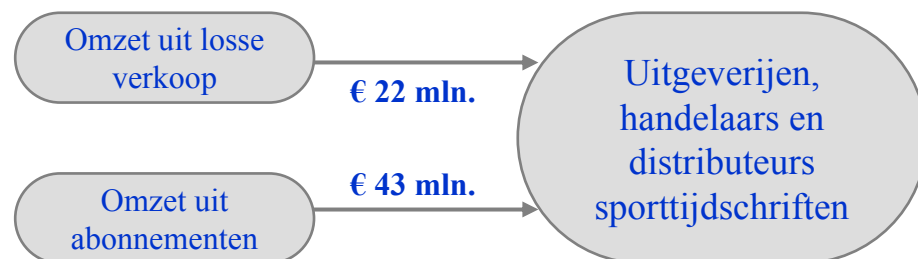

Bron: HOI

In totaal wordt € 65 miljoen uitgegeven door de passieve sportbeoefenaar aan sporttijdschriften voornamelijk voor voetbal en autosport



BIJLAGE 18: INKOMSTEN UIT ADVERTENTIES VAN COMMERCIËLE SPORTTIJDSCHRIFTEN EN BONDSBLADEN, 2006

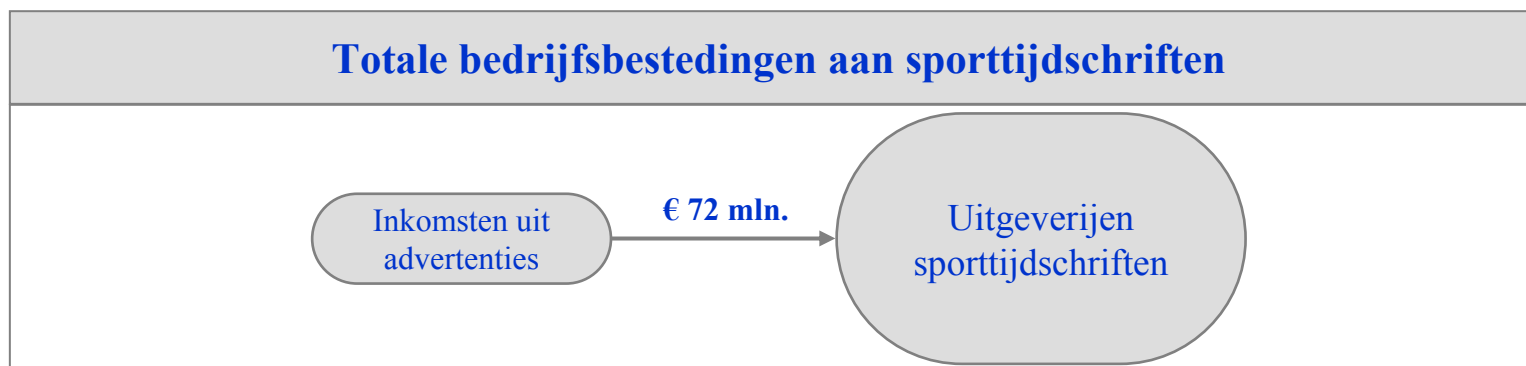
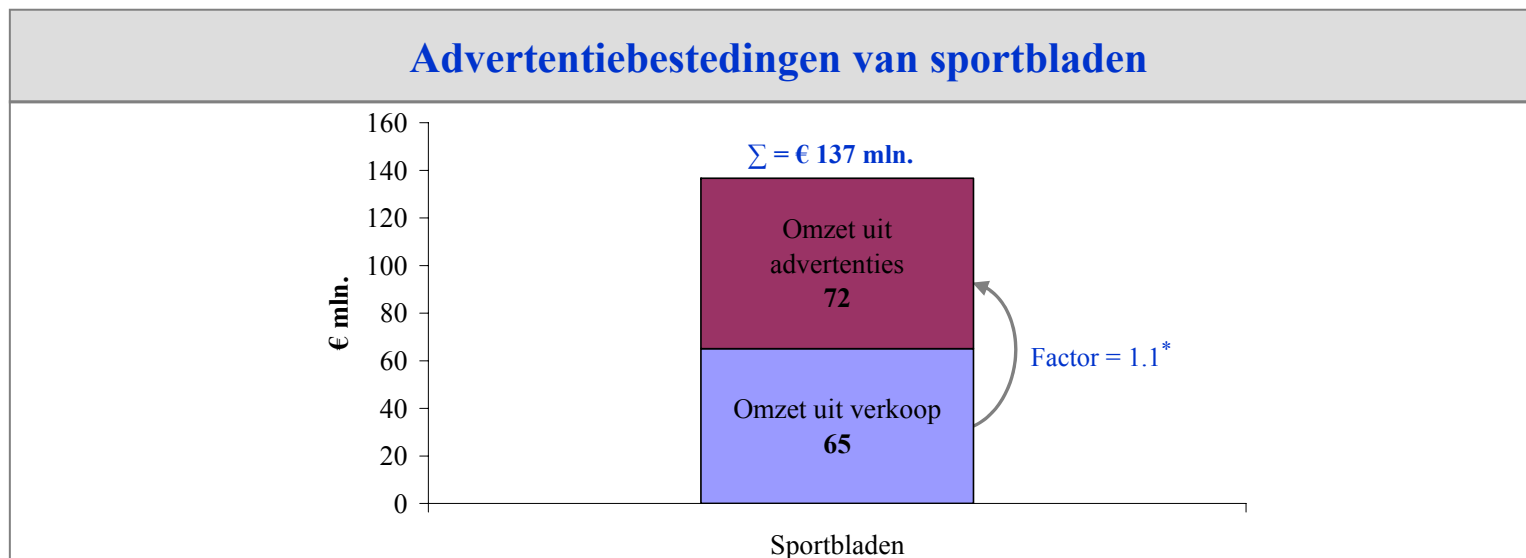

* Factor 1.1 is zelfde factor als bestedingen aan advertenties in voetbalbladen ten opzichte van de verkopen ervan (o.b.v. Ecorys, *Voetbal gewaardeerd*)



In totaal wordt € 72 miljoen uitgegeven door de bedrijven om te adverteren in sportbladen

BIJLAGE 18: FINANCIËLE RELATIES UIT DE VERKOOP VAN SPORTBOEKEN, 2006

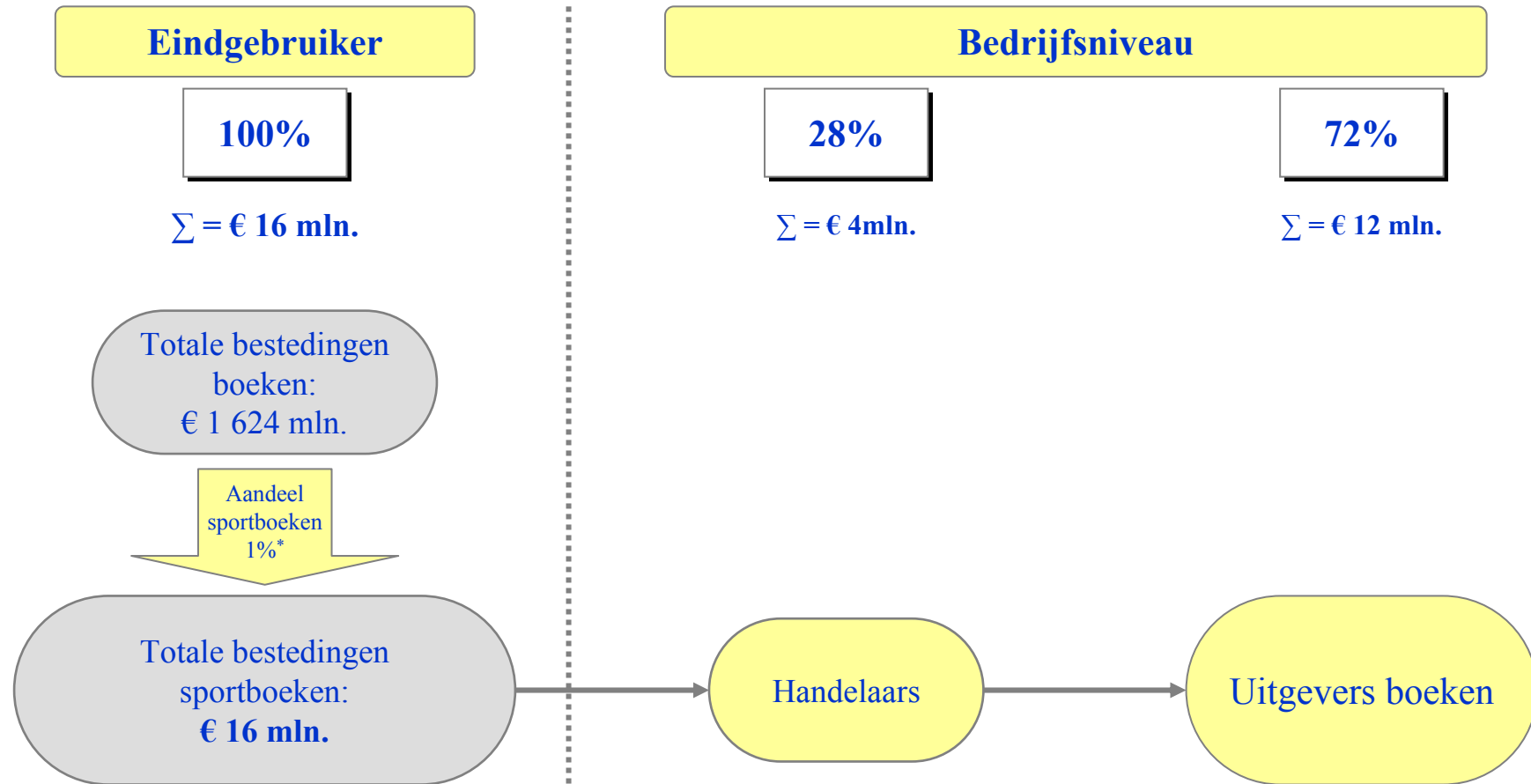

* Indicatief percentage o.b.v. informatie verscheidene uitgevers
 Bron: HBD, Branches in detail – Boekhandel, 2006



In 2006 werd in totaal € 16 miljoen aan sportboeken besteed in Nederland

BIJLAGE 19: BATEN OMROEPORGANISATIES TELEVISIE DIE GEPAARD GAAN MET SPORTUITZENDINGEN

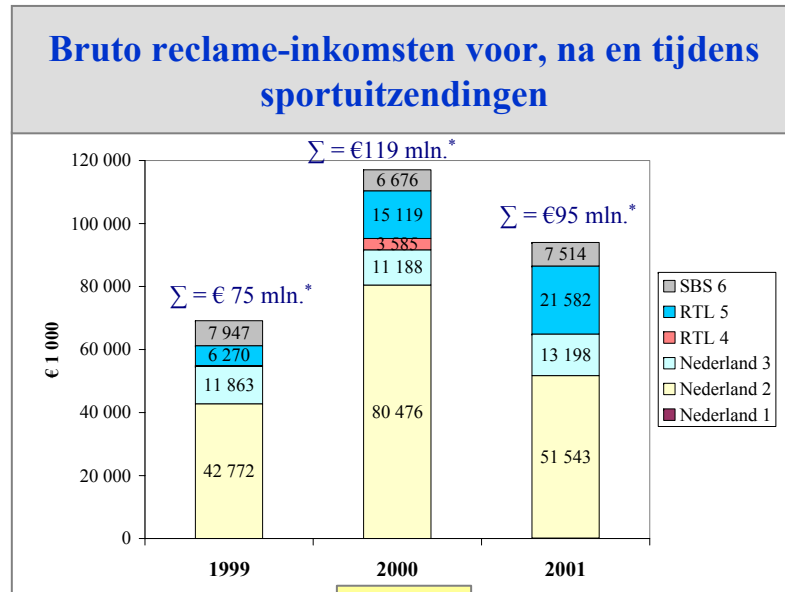

- Reclame-inkomsten gepaard met sportuitzendingen bedroegen tussen 1999 en 2001, respectievelijk € **75 mln.**, € **119 mln.** en € **95 mln.**
- Stijging tussen 1999 en 2000 kan verklaard worden door de sportuitzendingen rond de Olympische Spelen en EURO 2000.
- Nederland 2 ontving de meeste inkomsten uit reclame rond sportuitzendingen

* De reclame-inkomsten van Yorin, Fox, Net5 en V8 worden ook meegenomen in het totaalbedrag, maar hun aandeel is te klein om zichtbaar te zijn in de figuur

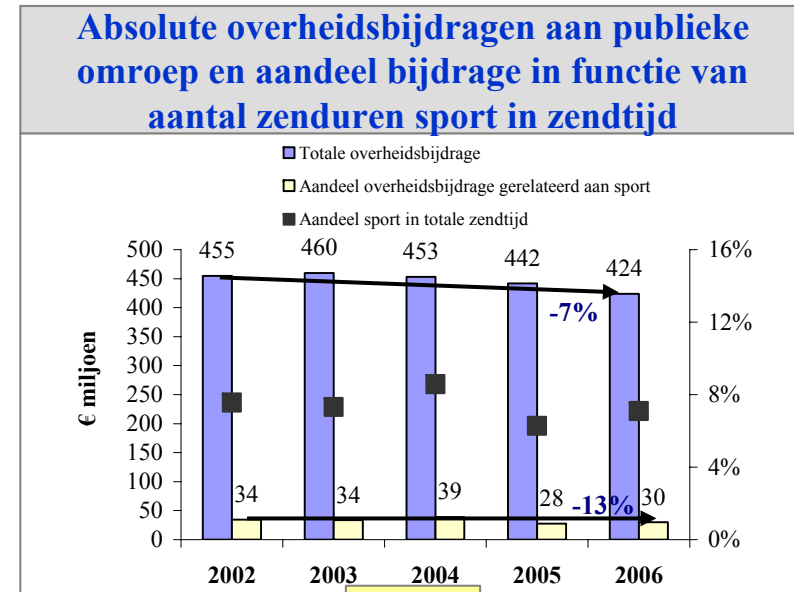

- Overheid gaf in 2006 een bijdrage aan de publieke omroep van € 424 mln.
- Tussen 2002 en 2006 schommelde het aandeel sport rond 8% in de totale zendtijd van de publieke omroepen
- Overheidsbijdrage in functie van aandeel sport in totale zendtijd daalde van € **34 mln.** naar € **30 mln.**, als gevolg van de daling in de totale overheidsbijdrage

Bron: Van den Heuvel, Sport op televisie in Nederland-Trendrapportage 1990-2002, Stichting Kijk-en Luisteronderzoek en Jaarrekeningen NPO



Reclamebestedingen rond sport bedroegen in 2001 circa € 95 miljoen, terwijl de overheidsbijdrage voor sportuitzendingen jaarlijks schommelt rond € 30 miljoen

BIJLAGE 20: TOTALE BESTEDINGEN DOOR HUISHOUDENS AAN AANSLUITING VOOR TELEVISIE

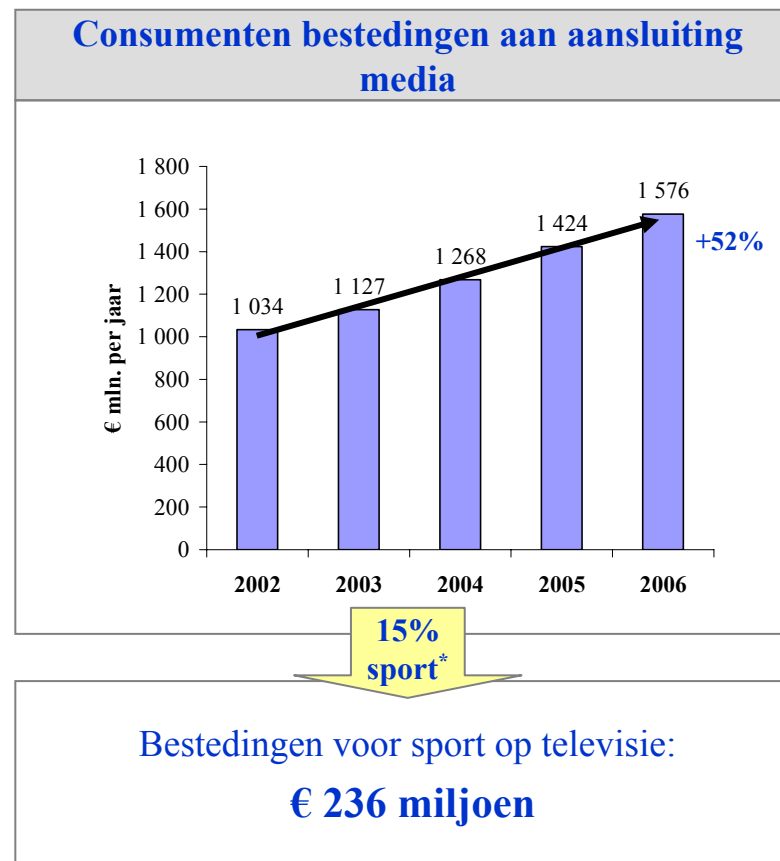
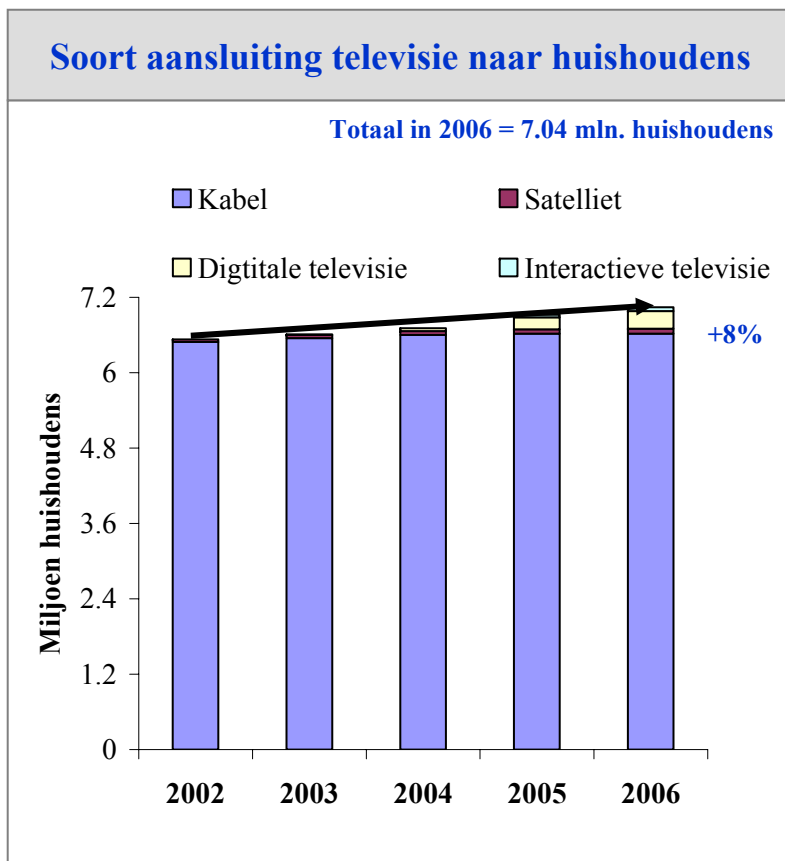

* Kijktijd naar sport o.b.v. slide 18



De consumentenbestedingen voor aansluiting van televisie, voornamelijk via kabel, voor het bekijken van sport bedragen € 236 miljoen in 2006

BIJLAGE 21: BEREKENINGSWIJZE BESTEDINGEN AAN RADIO- EN TELEVISIETOESTELLEN

*Totale bestedingen aan audiovisuele apparatuur: € 2 112 mln.**

Gegevens CBS	Gegevens HBD
<ul style="list-style-type: none"> • Aandeel bestedingen in audiovisuele apparatuur^{**}: <ul style="list-style-type: none"> – Televisietoestellen: 27% – Radio's en versterkers: 7% → Totale bestedingen: <ul style="list-style-type: none"> – Televisietoestellen: € 570 mln. – Radio's en versterkers: € 148 mln. 	<ul style="list-style-type: none"> • Aandeel bestedingen in audiovisuele apparatuur^{***}: <ul style="list-style-type: none"> – Televisietoestellen: 37% – Klassieke radio's: 3% → Totale bestedingen: <ul style="list-style-type: none"> – Televisietoestellen: € 781 mln. – Klassieke radio's: € 63 mln.

Gemiddeld aandeel in bestedingen audiovisuele apparatuur en bestedingen per jaar	
Aandeel televisie: 32% Aandeel radio: 5%	→ Totale bestedingen televisie: € 676 mln. Totale bestedingen radio: € 106 mln.

* Op basis van gegevens van HBD, *Branches in detail – Wit- en bruingoedzaken, 2007*

** Op basis van CBS StatLine - *Bestedingen uitgebreide indeling naar huishoudenkenmerken, 2004*

*** Indicatieve percentages aangeleverd door HBD



De totale bestedingen voor de aankoop van televisie en radio worden geraamd op, respectievelijk, € 676 miljoen en € 106 miljoen

BIJLAGE 21: HANDEL IN TELEVISIETOESTELLEN VOOR SPORT

Bestedingen consument verdeeld over handel en productie, 2006

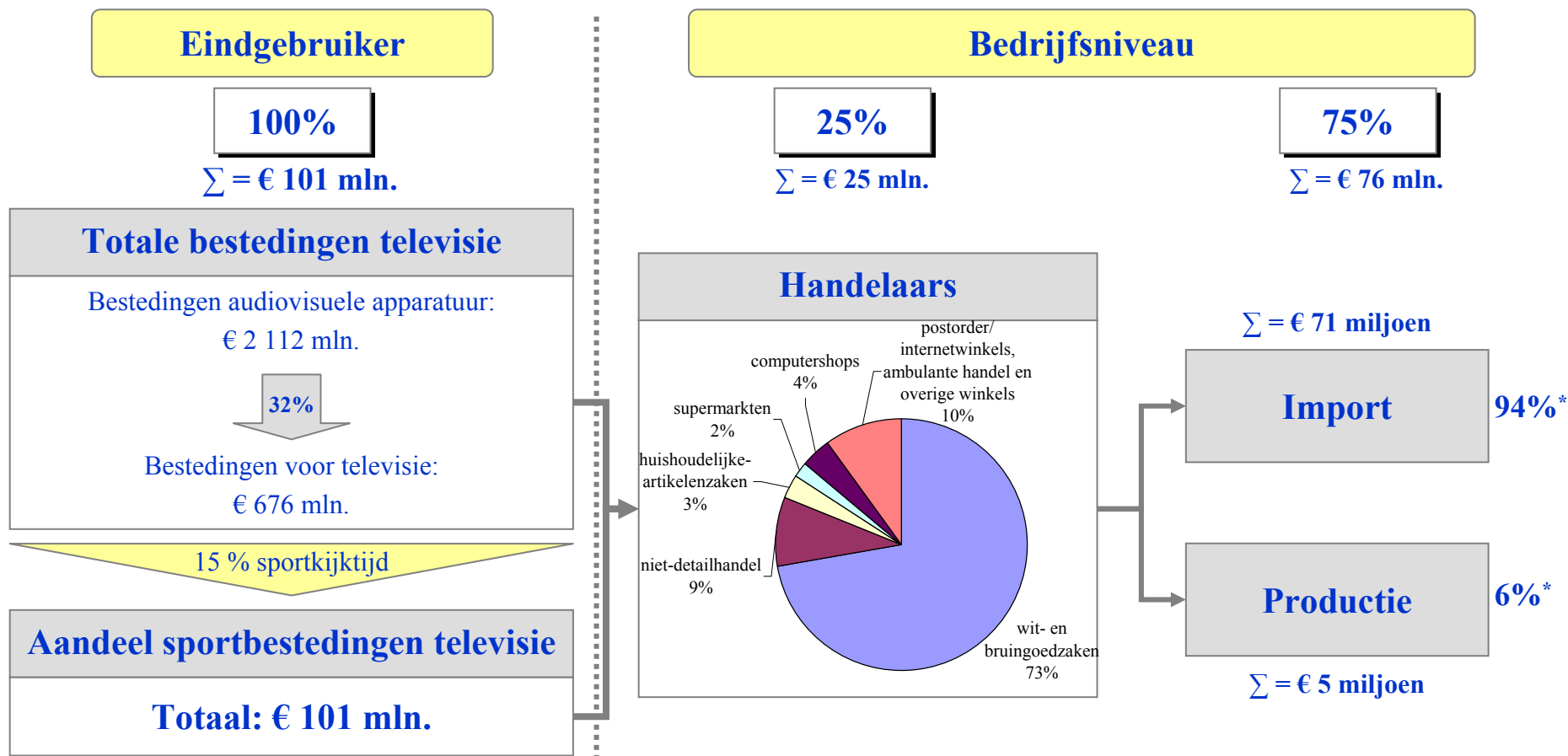

* Verhouding import-productie van de Nederlandse sector voor vervaardiging van audio-, video- en telecommunicatieapparatuur is als basis genomen. Zie Slide 156 voor uitwerking hiervan.

Bron: HBD, Stichting Kijk- en luisteronderzoek en CBS



In 2006 werd € 101 miljoen besteed aan de aankoop van televisietoestellen voor het bekijken van sport

BIJLAGE 21: HANDEL IN RADIOTOESTELLEN VOOR SPORT

Bestedingen consument verdeeld over handel en productie, 2006

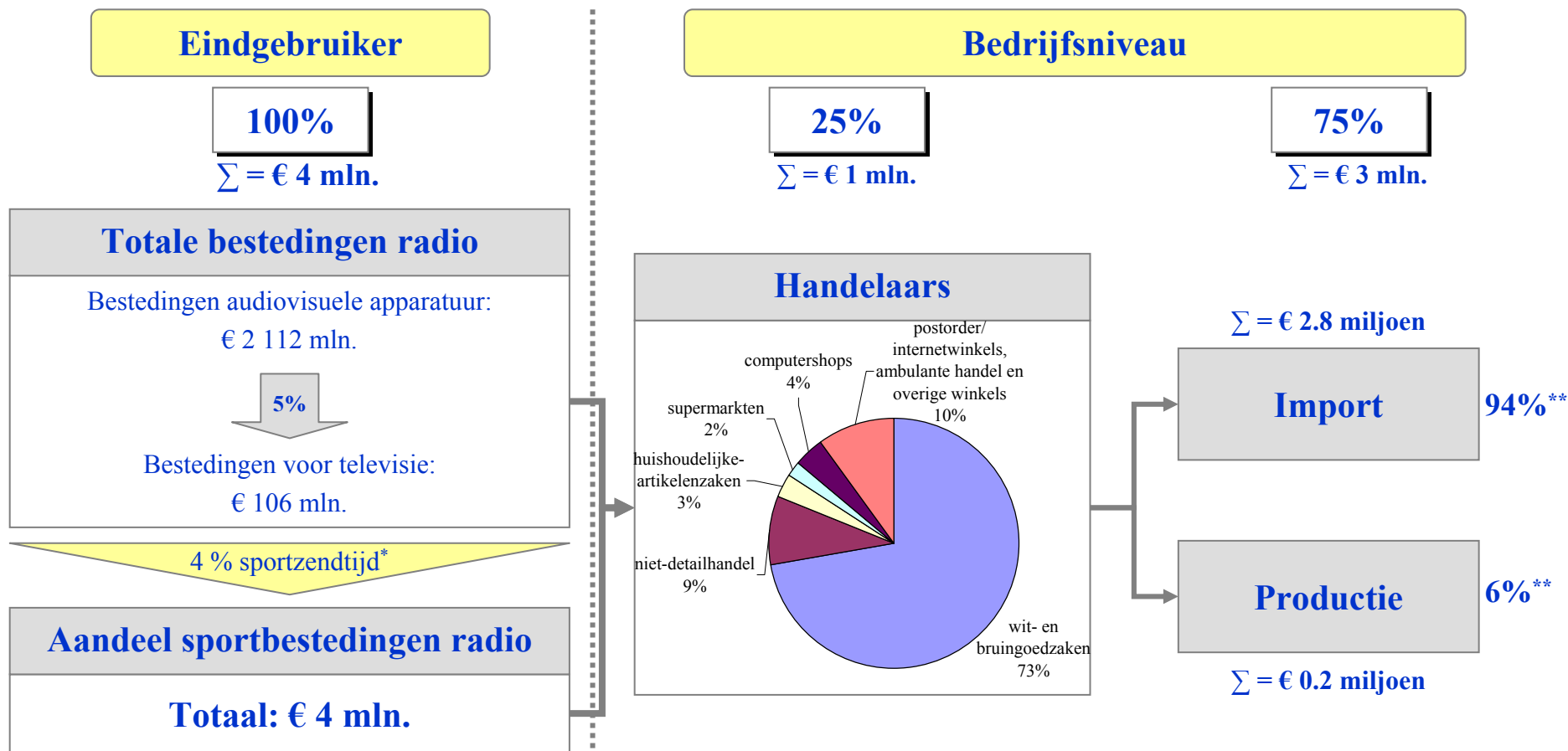

* Op basis van SEO-onderzoek uit 1996, bevestigd door Ecorys n.a.v. studie over economische betekenis van voetbal

** Verhouding import-productie van de Nederlandse sector voor vervaardiging van audio-, video- en telecommunicatieapparatuur is als basis genomen. Zie Slide 156 voor uitwerking hiervan.

Bron: HBD en CBS



Totale bestedingen aan radio's in functie van de zendtijd voor sport bedraagt ca. € 4 miljoen per jaar

BIJLAGE 21: VERHOUDING BINNENLANDSE PRODUCTIE EN IMPORT VAN DE NEDERLANDSE SECTOR VOOR VERVAARDIGING VAN AUDIO-, VIDEO- EN TELECOMMUNICATIEAPPARATUUR, 2003

In € miljoen

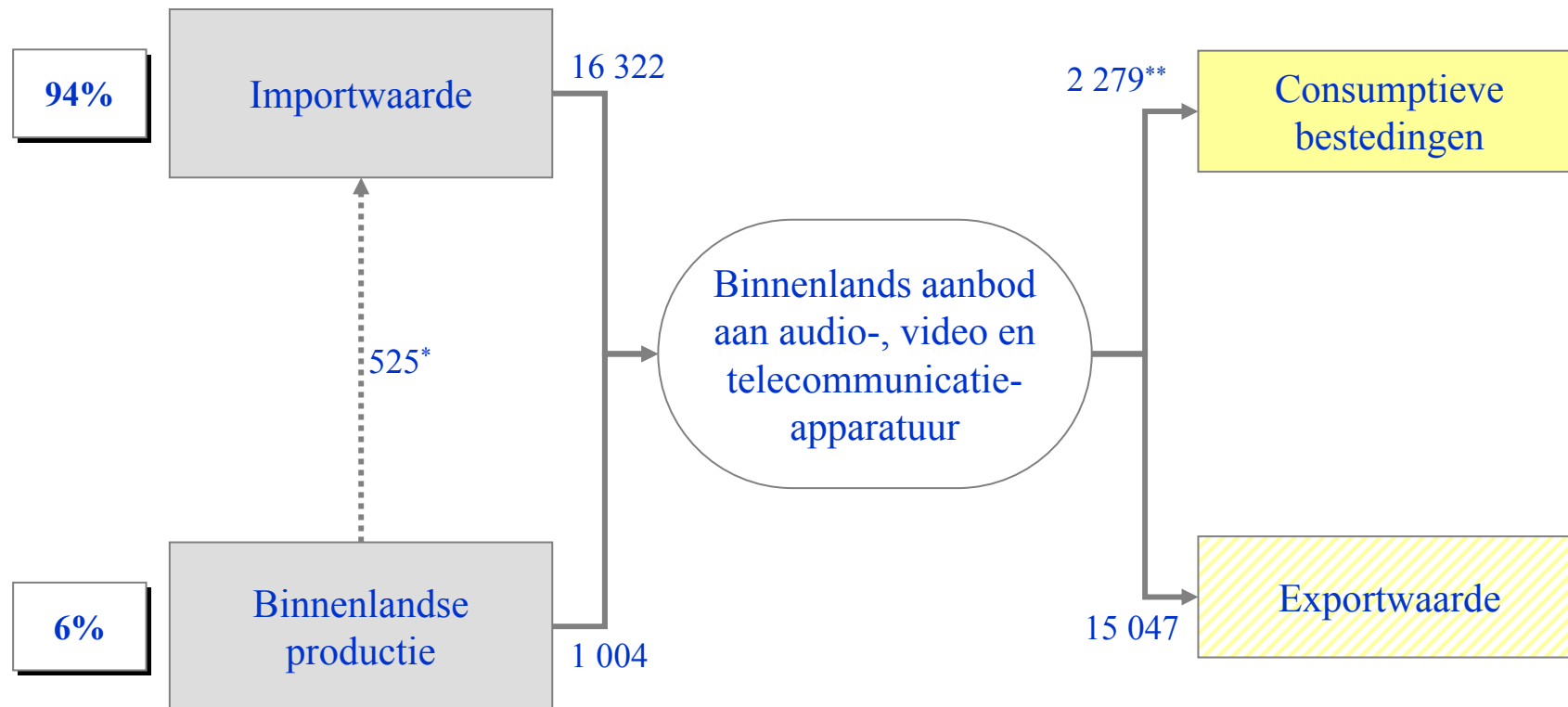

* Intermediaire aankopen uit import van producerende bedrijven

** Consumptieve bestedingen bedragen meer dan bestedingen aan audiovisuele apparatuur op slides 154 en 155 door gebruik van andere definitie

Bron: CBS Nationale rekeningen – Productie, consumptieve bestedingen, invoer en uitvoer van audio-, video- en telecommunicatieapparatuur, 2003



De Nederlandse productie van audio, video- en telecommunicatieapparatuur maakt 6% uit van de totale omzet bestemd voor de binnenlandse markt en export

BIJLAGE 22: AFGELEGDE AUTOKILOMETERS VOOR ACTIEVE EN PASSIEVE SPORTBEOEFENING, 2004

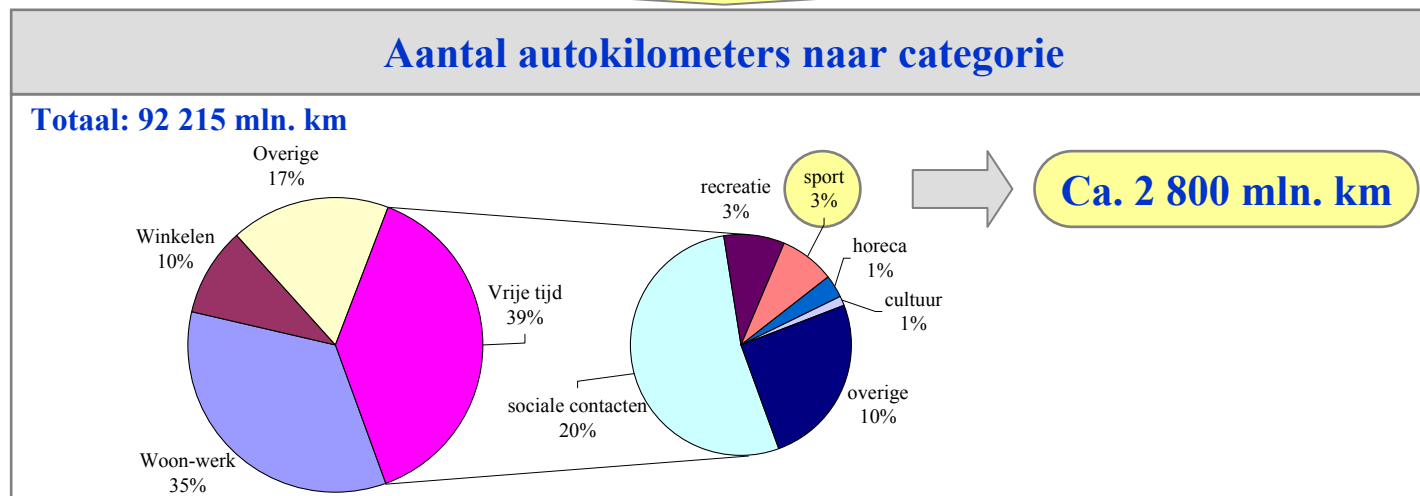
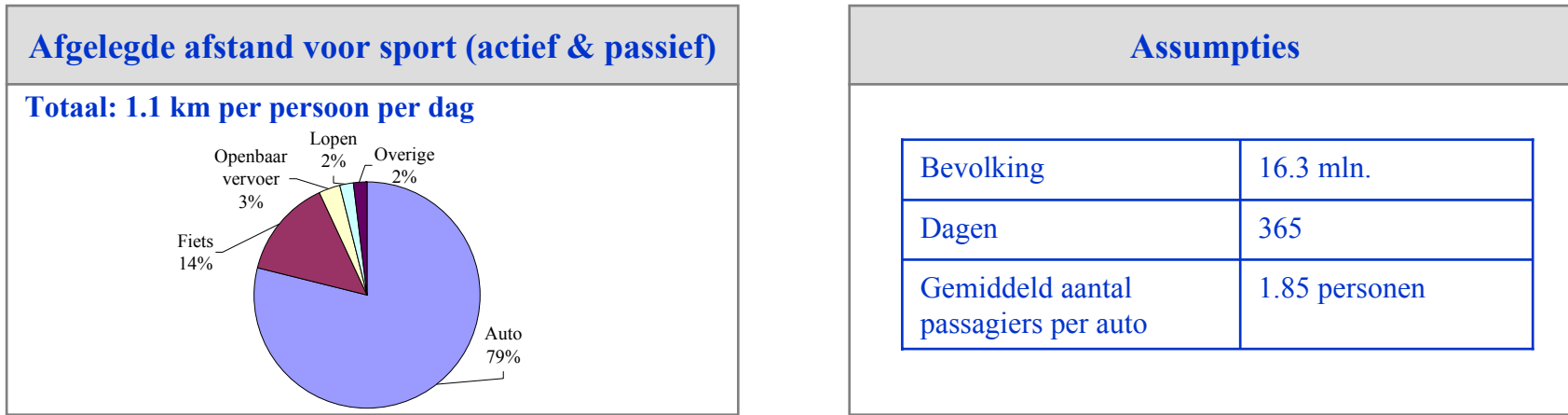

Bron: SCP o.b.v. MON'04



Voor actieve of passieve sportbeoefening wordt 2 800 mln. km afgelegd met de auto of 3% van het totaal aantal autokilometers

BIJLAGE 22: BRANDSTOFKOSTEN VOOR VERVOER VAN EN NAAR EEN SPORTFACILITEIT, 2004

Type brandstof	Aandeel auto's per brandstof	Gemiddelde prijs	Gemiddeld verbruik/100km	
Benzine	81%	1.25 €/l	71	→ € 199 mln.
Diesel	15%	0.89 €/l	61	→ € 22 mln.
LPG	4%	0.46 €/l	71	→ € 4 mln.
				Σ = € 225 mln.

Bron: SCP o.b.v. MON'04 en CBS StatLine – Motorvoertuigen, 2004

Totale bestedingen aan brandstofverbruik voor het actief of passief beoefenen van sport bedroeg € 225 mln. in 2004



BIJLAGE 22: AUTOBESTEDINGEN GERELATEERD AAN SPORT, EXCLUSIEF BRANDSTOFKOSTEN, 2004

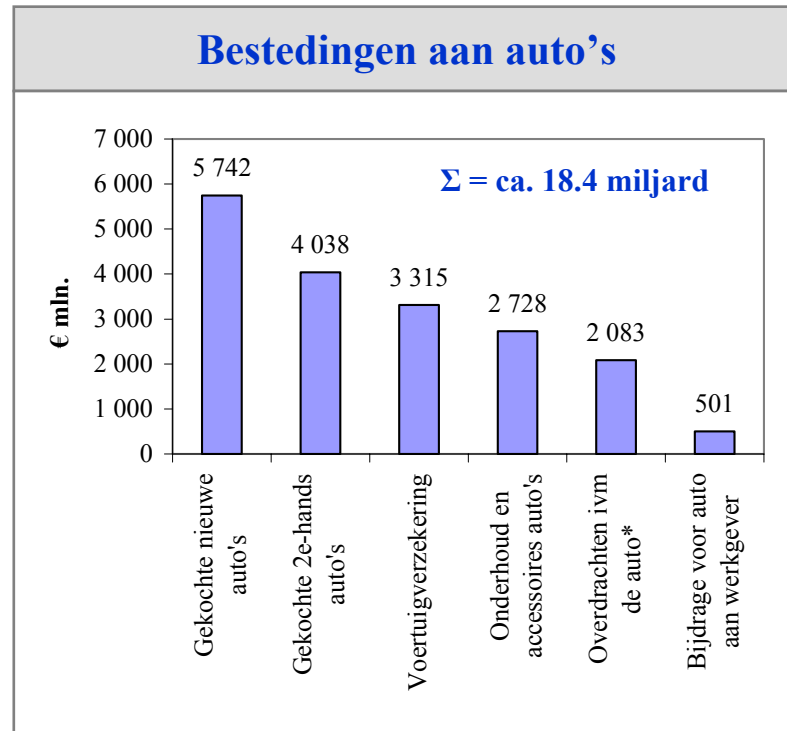

3.04%

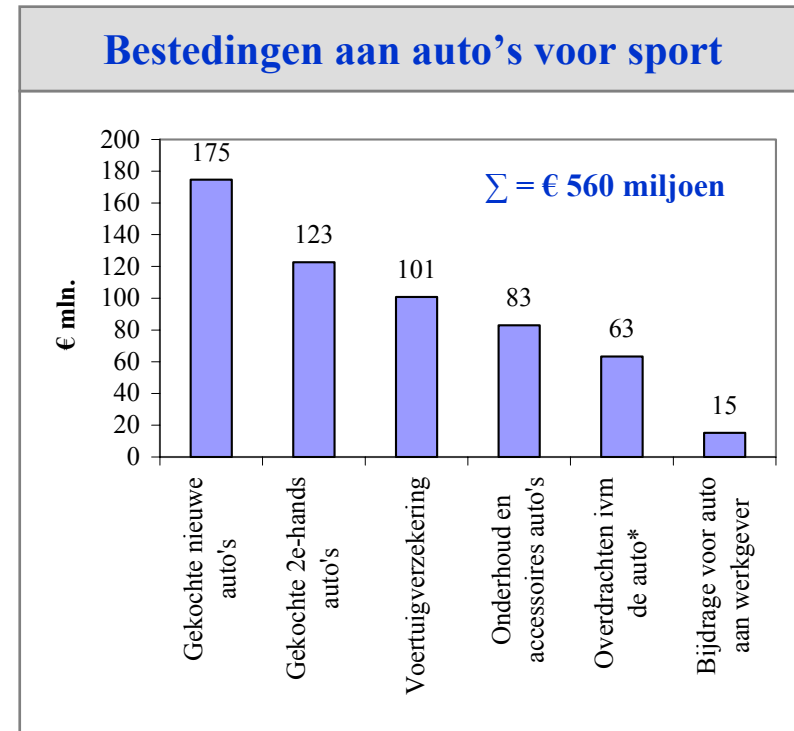

* Motorrijtuigenbelasting, rijbewijs en kentekenbewijs
Bron: CBS StatLine – Bestedingen huishoudens, 2004



Totale inkomsten van automobielenindustrie, exclusief brandstofkosten, gerelateerd aan actieve of passieve sportbeoefening bedroegen € 560 mln. in 2004

BIJLAGE 23: BEWEGINGSONDERWIJS

Primair onderwijs (1/2)

Kerdoelen bewegingsonderwijs in het basisonderwijs:

- Lichamelijke opvoeding dient overal gegeven te worden
 - Door bevoegde **groepsleerkracht of vakleerkracht**
- Geen voorschriften voor aantal uren te besteden (ook niet van andere vakken)
- **Richtlijn:**
 - Groep 1&2: dagelijks 45 minuten
 - Groep 3 tot en met 8: 2 keer per week 45 minuten
 - Groep 3 tot en met 8 speciaal onderwijs: 3 keer per week 45 minuten

Feitelijk bewegingsonderwijs primair onderwijs:

- In schooljaar 2004/05 waren er **6 986 reguliere basisscholen** en **652 scholen voor speciaal onderwijs**
- **1.55 miljoen** kinderen volgden regulier basisschoolonderwijs en **0.1 miljoen** kinderen volgden speciaal onderwijs
- **Leraren** in basisonderwijs in fte's in 2006:
 - Regulier basisonderwijs: **106 000**
 - Speciaal basisonderwijs: **8 000**
- **Wekelijkse tijd** (van totaal van 25 uren) besteed aan bewegingsonderwijs in 2002/03 (bron: NWO/ITS/SCO – Kohnstamm Instituut (Prima'02/'03), Rapportage Sport 2006)
 - Regulier basisonderwijs: **104 minuten**
 - Speciaal basisonderwijs: **114 minuten**

BIJLAGE 23: BEWEGINGSONDERWIJS

Primair onderwijs (2/2)

Aantal fte's besteed aan bewegingsonderwijs op primair onderwijs:

- Aanname: gemiddeld aantal uren bewegingsonderwijs is sinds schooljaar 2002/03 niet veranderd
- Regulier basisonderwijs:
 - $104 / (25 \times 60 \text{ minuten}) \times 100\% = 6.9\%$ van de lestijd wordt besteed aan bewegingsonderwijs; 6.9% van 106 000 fte's = **7 350 fte's** per jaar aan bewegingsonderwijs
 - 60% wordt door een groepsleerkracht gegeven = *4 410 fte's*
 - 40% wordt door een vakleerkracht gegeven = *2 940 fte's*
- Speciaal basisonderwijs:
 - $114 / (25 \times 60 \text{ minuten}) \times 100\% = 7.6\%$ van de lestijd wordt besteed aan bewegingsonderwijs; % van 8 000 fte's = **600 fte's** per jaar aan bewegingsonderwijs
 - 13% wordt door een groepsleerkracht gegeven = *78 fte's*
 - 87% wordt door een vakleerkracht gegeven = *530 fte's*



In totaal zijn bijna 8 000 fte's actief in het bewegingsonderwijs op primair onderwijsniveau

BIJLAGE 23: BEWEGINGSONDERWIJS

Voortgezet onderwijs (1/2)

Kerdoelen bewegingsonderwijs op voortgezet onderwijs:

- Bewegingsonderwijs is verplicht onderdeel van lesaanbod
- Inrichtingsbesluit voortgezet onderwijs: (gemiddeld 2 lessen per week)
 - VWO: 12 lessen per week over 6 jaar (480 uur totaal)
 - HAVO: 10 lessen per week over 5 jaar (440 uur totaal)
 - VMBO: 10 lessen per week over 4 jaar (400 uur totaal)

Feitelijk bewegingsonderwijs op voortgezet onderwijs:

- In schooljaar 2004/05 waren er **668** middelbare **scholen**
- **938 000 jongeren** volgden voortgezet onderwijs
- **Leraren** in voortgezet onderwijs in fte's in 2006: **62 200**
- **Wekelijkse tijd** (van totaal van 35 lessen) besteed aan bewegingsonderwijs in 2002/03 (bron: NWO/ITS/SCO – Kohnstamm Instituut (Prima'02/'03), Rapportage Sport 2006)
 - HAVO/VWO: **156 minuten**
 - VMBO: **144 minuten**

BIJLAGE 23: BEWEGINGSONDERWIJS

Voortgezet onderwijs (2/2)

Aantal fte's besteed aan bewegingsonderwijs op voortgezet onderwijs:

- Aanname: gemiddeld aantal uren bewegingsonderwijs is sinds schooljaar 2002/03 niet veranderd
- Aanname: gelijke verdeling van aantal leerlingen over VMBO, HAVO en VWO
- Voortgezet onderwijs:
 - HAVO/VWO: $144 / (35 \times 60 \text{ minuten}) \times 100\% = 6.9 \%$ van de lestijd wordt besteed aan bewegingsonderwijs
 - VMBO: $156 / (35 \times 60 \text{ minuten}) \times 100\% = 7.4\%$ van de lestijd wordt besteed aan bewegingsonderwijs
 - 7% van de 62 200 fte's = **4 350 fte's** per jaar aan bewegingsonderwijs



In totaal zijn circa 4 350 fte's actief in het bewegingsonderwijs op primair onderwijsniveau

BIJLAGE 23: BEWEGINGSONDERWIJS

Financiële stromen (in € miljoen)

Arbeidskosten leraar primair onderwijs (bron: www.werkeninhetonderwijs.nl):

- € 40 000* + werkgeverslasten (= 25% van € 40 000 = € 10 000) = € 50 000 per jaar
- 7 950 fte's * € 50 000 = ± € 400 miljoen per jaar aan totale arbeidskosten voor bewegingsonderwijs op primair onderwijs

Arbeidskosten voortgezet onderwijs (bron: www.werkeninhetonderwijs.nl):

- € 44 000** + werkgeverslasten (= 25% van € 44 000 = € 11 000 = € 55 000 per jaar
- 4 350 fte's * € 55 000 = ± € 240 miljoen per jaar aan totale arbeidskosten voor bewegingsonderwijs op voortgezet onderwijs



* Gebaseerd op een gemiddelde van begin- en eindsalaris van leraar in salarisschaal LB inclusief vakantiegeld en 13e maand

** Gebaseerd op een gemiddelde van begin- en eindsalaris van leraar in salarisschaal LC inclusief vakantiegeld en 13e maand



Vanuit de rijksoverheid gaat jaarlijks ongeveer € 640 miljoen naar leraren die actief zijn in het bewegingsonderwijs; hiervan gaat € 400 miljoen naar leraren uit het primair onderwijs en € 240 miljoen naar leraren uit het voortgezet onderwijs

BIJLAGE 23: ONDERWIJSINSTELLINGEN

Sportopleidingen: feiten en werkgelegenheid

Totaal aantal ingeschreven studenten studiejaar 2006/07 en deel daarvan dat een sportopleiding volgt (in 2005) (bron: Ministerie OCW, www.ocw.nl; W.J.H. Mulier Instituut, Arbeidsmonitor Sport, 2006):

- MBO: 476 900 totaal ingeschreven; 12 720 (2.5%) volgt een sportopleiding
- HBO: 353 100 totaal ingeschreven; 10 970 (3%) volgt een sportopleiding
- WO: 201 800 totaal ingeschreven; 409 (0.2%) volgt een sportopleiding

Werkgelegenheid (bron: Ministerie OCW, www.ocw.nl , Vereniging van USNU, www.vsnu.nl):

- MBO: 2.5% van 37 000 fte's werkzaam in Bve onderwijs = ± 1 000 fte's
- HBO: 3% van 23 000 fte's werkzaam in HBO onderwijs = ± 700 fte's
- WO: 0.2% van 36 500 fte's werkzaam in WO onderwijs = ± 75 fte's

Rijksbijdragen aan onderwijsinstellingen (bron: Ministerie OCW, www.ocw.nl , Vereniging van USNU, www.vsnu.nl):

- MBO*: 2005: € 3.0 miljard; gemiddelde jaarlijks onderwijsbudget per scholier bedraagt € 3 miljard / 476 900 = € 6 300
- HBO: gemiddelde jaarlijkse bijdrage van € 5 100 per student
- WO: 2005: gemiddelde jaarlijks onderwijsbudget per student bedraagt € 5 000

* Er wordt hierbij geen rekening gehouden met mogelijke verschillen in het aantal ingeschreven studenten over de verschillende jaren



Van alle MBO, HBO en WO studenten volgt respectievelijk ongeveer 2.5%, 3% en 0.2% een sportopleiding

BIJLAGE 23: ONDERWIJSINSTELLINGEN

Jaarlijkse financiële stromen m.b.t. sportopleidingen: rijk en collegegelden (in miljoen €)

Rijksbijdragen

Bijdragen aan onderwijsinstellingen voor studenten die een sportopleiding volgen

- MBO: € 6 300 x 12 720 studenten = € 80 miljoen
- HBO: € 5 100 x 10 970 studenten = € 56 miljoen
- WO: € 5 000 x 409 studenten = € 2 miljoen

€ 138

Inkomsten onderwijsinstellingen rijk + collegegelden: € 155 miljoen

€ 17

Collegegelden* van studenten die een sportopleiding volgen

- HBO: € 1 500 x 10 970 = € 16.5 miljoen
- WO: € 1 500 x 409 = € 0.6 miljoen

Collegegelden

* Bij de berekening van de collegegelden wordt aangenomen dat het jaarlijkse gemiddelde collegegeld € 1 500 per student bedraagt

De onderwijsinstellingen die sportopleidingen aanbieden ontvangen vanuit het rijk jaarlijks ongeveer € 138 miljoen en uit collegegelden € 17 miljoen



BIJLAGE 24: BEREKENINGEN BELEIDSMEDEWERKERS SPORT

Rijk en Provincie

Rijk:

- Vanuit het rijk is (op structurele basis) voornamelijk het Ministerie van VWS actief op het gebied van sport
- VWS heeft hiertoe ongeveer 35 fte's aan beleidsmedewerkers in dienst
- De gemiddelde jaarlijkse arbeidskosten per beleidsmedewerker bedraagt ongeveer € 75 000
- De totale jaarlijkse uitgaven voor beleidsmedewerkers op rijksniveau actief op sportgebied bedragen ongeveer $35 \text{ fte} \times € 75\,000 = € 2.6$ miljoen

Provincie (schattingen op basis van expert opinion vanuit diverse sportraden en sportservicebureaus):

- Vanuit de provincie zelf is in totaal ongeveer 15 fte actief met sport
- De provinciale sportraden en sportservicebureaus hebben afhankelijk van de grootte van de provincie ook beleidsmedewerkers sport in dienst:
 - Kleinere provincies (Friesland, Groningen, Drenthe, Flevoland, Overijssel, Limburg en Zeeland): $8 \text{ fte} \times 7 \text{ provincies} = 56 \text{ fte}$
 - Middelgrote provincies (Gelderland en Noord-Brabant): $12 \text{ fte} \times 2 = 24 \text{ fte}$
 - Grote provincies (Noord-Holland, Zuid-Holland en Utrecht) $20 \text{ fte} \times 3 = 60 \text{ fte}$
- Op provinciaal niveau is ongeveer 150 fte actief op gebied van sport
- De totale jaarlijkse uitgaven voor beleidsmedewerkers op provinciaal niveau actief op sportgebied bedragen ongeveer $150 \text{ fte} \times € 65\,000 = € 9.75$ miljoen

Bron: Ministerie van Volksgezondheid, Welzijn en Sport, gesprekken met diverse provinciale sportraden en sportservicebureaus

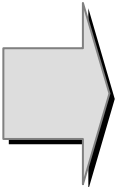

Op rijksniveau zijn ongeveer 35 fte's aan beleidsmedewerkers actief op sportgebied en op provinciaal niveau 150; dit impliceert een totale jaarlijkse loonkost van € 2.6 miljoen op rijksniveau en € 9.8 miljoen op provinciaal niveau

BIJLAGE 24: BEREKENINGEN BELEIDSMEDEWERKERS SPORT

Gemeente

Gemeente:

- Op gemeentelijk niveau zijn beleidsmedewerkers actief op het gebied van sport; het aantal is met name afhankelijk van de grootte van de gemeente:
 - Gemeentes met minder dan 50 000 inwoners hebben voor sportbeleid gemiddeld 1.4 fte in dienst
 - Gemeentes met een inwoneraantal tussen de 50 000 en 100 000 hebben voor sportbeleid gemiddeld 3.0 fte in dienst
 - Gemeentes met meer dan 100 000 inwoners hebben voor sportbeleid gemiddeld 7.8 fte in dienst
- Dit betekent dat in Nederland op gemeentelijk niveau ongeveer 850 fte's beleidsmedewerkers sport actief zijn en 8 650 fte's actief in de uitvoering
- De gemiddelde jaarlijkse arbeidskosten per fte bedragen gemiddeld € 65 000
- Dit betekent dat de totale jaarlijkse uitgaven voor gemeentelijk personeel actief op sportgebied $850 \text{ fte} \times € 65 000 = € 55.25$ miljoen bedragen

Bron: Vereniging Sport en Gemeenten; Ministerie van Volksgezondheid, Welzijn en Sport



Op gemeentelijk niveau zijn ongeveer 850 fte's aan beleidsmedewerkers actief op sportgebied; dit leidt tot totale jaarlijkse loonkosten van ruim € 55 miljoen

BIJLAGE 25: ALGEMENE FEITEN M.B.T. SPORT EN GEZONDHEID

Belangrijkste relaties tussen sport en gezondheid:

- *Positief*: verhoogde productiviteit en verminderd arbeidsverzuim
- *Negatief*: directe (medische) en indirecte (arbeidsverzuim) kosten verbonden aan sportblessures

Algemeen:

- In de periode 2000-2005 vonden jaarlijks gemiddeld **1.5 miljoen sportblessures** plaats, waarvan er **760 000 medisch werden behandeld**
- Sporters verzuimen iets vaker, maar **herstellen vooral sneller** dan niet-sporters (a)
- Over vier jaar gezien verzuimen sporters **gemiddeld ruim 20 dagen minder** (a)
- De positieve effecten van sport blijken sterker bij werknemers met veel **zittend werk** (a)
- Het stimuleren van **matige activiteit** als fietsen en wandelen levert een gunstiger kosten-baten analyse op dan het stimuleren van intensievere activiteiten (b)
- Uit onderzoek binnen het MKB blijkt dat het probleem van sportblessures eigenlijk alleen speelt bij de groep van werknemers die **frequent verzuimt** wegens sportblessures en dat is maar een **kleine groep** (c)



Uitgevoerde studies geven aan dat de positieve effecten van sporten op de gezondheid groter zijn dan de negatieve

BIJLAGE 25: ONDERVERDELING VAN VERSCHILLENDE DIRECTE MEDISCHE KOSTEN VAN SPORTBLESSURES, 2000

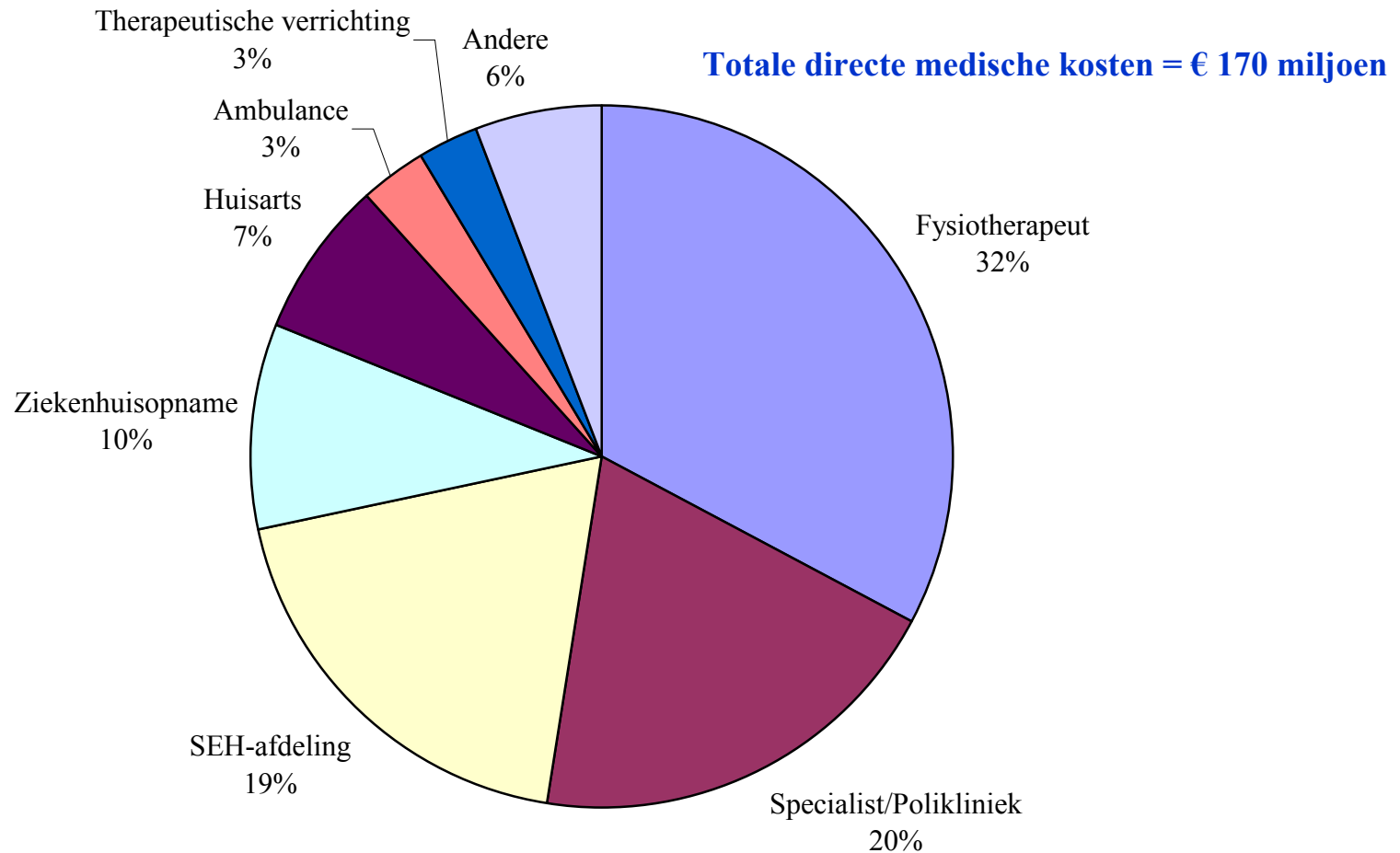

Bron: *Consument en Veiligheid, Kosten van sportblessures in Nederland, 2005*

Fysiotherapeuten, specialisten/polikliniek en SEH-afdeling zijn voornaamste partijen die inkomsten ontvangen uit behandeling van sportblessures



april 2008

© Policy Research Corporation

170

BIJLAGE 26: KNELPUNTEN MET BETREKKING TOT INNOVATIE IN SPORT

Ondernemers krijgen hun plannen vaak **niet gefinancierd door een reguliere bank** wegens:

- het ontbreken van ondersteunend wetenschappelijk onderzoek dat nog moet worden uitgevoerd en dus ook gefinancierd
- het feit dat vaak reglementen dienen te worden aangepast vooraleer een innovatie wordt toegestaan en dus op bredere schaal kan worden vermarkt

Ondernemers hebben geen/beperkte **toegang tot de sportwereld**

Dilemma's met betrekking tot sport & innovatie:

- **kennismonopolie**: universiteit wil/moet publiceren over het wetenschappelijk onderzoek, terwijl de (top)sporter dat niet wil vanuit economische, psychologische en trainingsredenen
- de ondernemer die de innovatie heeft uitgewerkt, wil bij voorkeur **vóór een evenement publiciteit/reclame** voor zijn product maken, terwijl de sporter dat liever niet heeft
- **Intellectual Property Rights**: de overheid 'dwingt' universiteiten om met hun onderzoek geld te verdienen op derde markten, wat ondernemers tegenhoudt om met universiteiten in zee te gaan
- **Topatleet is een imitator, geen innovator**

Een aantal onderzoeken die relevant zijn voor sport, zullen niet of **slechts op zeer lange termijn** economische waarde generen voor sport.

Er is **geen centrale database** voor innovatie in sport; de meeste informatie is beschikbaar via de universiteiten

Innovatie in sport is **onvoldoende duidelijk georganiseerd** in Nederland => nood aan een centraal en onafhankelijk aanspreekpunt



Rol voor de overheid situeert zich vooral in het faciliteren van innovatie in sport en het ondersteunen van onderzoeken met effecten op langere termijn

BIJLAGE 27: SLEUTELMOMENTEN OP EU-VLAK MET BETREKKING TOT SPORT



Sport is onderworpen aan EU regelgeving: in de huidige situatie ontwikkelt de wijze waarop sport in het communautaire recht wordt beoordeeld zich op basis van een 'case-by-case' benadering. Echter, in het Hervormingsverdrag is een 'sportartikel' voorzien

BIJLAGE 27: ER BESTAAN EEN AANTAL VOORSTELLEN OM SPORT EEN BETERE JURIDISCHE BASIS TE BIEDEN

Uitgangspunten

- Sport impliceert bepaalde vormen van discriminatie
- Sportcompetitie is niet hetzelfde als economische competitie

Mogelijke juridische instrumenten om meer zekerheid aan sport te bieden

- | | |
|---|--|
| <ul style="list-style-type: none">• Positie spelersmakelaars: licenties voor uitoefenen van beroep• Zekerstelling van sportfinanciering: solide licentiestel met gemeenschappelijke financiële basisregels voor profclubs op nationaal en Europees niveau (good governance)• Mediarechten: collectieve verkoop van uitzendrechten (solidariteit)• Teamsamenstellingen: samenstelling van nationale teams moeten van zo hoog mogelijk niveau kunnen zijn)• Opleiding van talenten: sportopleiding combineren met 'reguliere' opleiding t.b.v. periode na beëindiging sportcarrière | <ul style="list-style-type: none">• Verordening inzake groepsvrijstelling<ul style="list-style-type: none">– Bvb. maximale lengte van een contract voor de centrale marketing van mediarechten• Richtlijnen met betrekking tot de toepassing van de concurrentiewetgeving van de EU op sport<ul style="list-style-type: none">– Bvb. regels mbt het trainen van jonge atleten• Instrumenten ter toepassing van de fundamentele vrijheden op sport<ul style="list-style-type: none">– Bvb. richtlijnen voor de regels van het vrije verkeer toepassen op sport• Andere EU instrumenten<ul style="list-style-type: none">– Bvb. richtlijn m.b.t. agenten/makelaars in sport |
|---|--|

Bron: Memorandum van Staatssecretaris voor Europese Zaken; Independent European Sport Review 2006

De beschikbaarheid van een aantal juridische instrumenten om meer zekerheid te bieden aan sport impliceert niet dat hier reeds draagvlak voor bestaat of concrete actie toe wordt ondernomen

BIJLAGE 27: IN 2007 PUBLICEERDE DE EC HET WITBOEK SPORT

EC: “Verantwoordelijkheid op sportgebied ligt in de eerste plaats bij de sportorganisaties en de lidstaten, met een centrale rol voor de sportfederaties”



Wanneer een witboek positief wordt onthaald, kan het worden omgezet in een concreet actieprogramma



BIJLAGE 27: REACTIE VAN HET NEDERLAND KABINET OP HET WITBOEK SPORT

Algemeen:

Sportbeleid is in eerste instantie een *bevoegdheid van de lidstaten* en de Europese Unie slechts in bepaalde gevallen aanvullend moet optreden wanneer daar meerwaarde op Europees niveau ligt

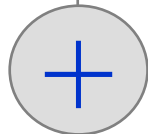

Voor het eerst een **allesomvattende benadering** van sportgerelateerde kwesties

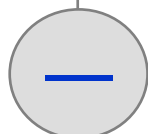

“**Van geval tot geval-benadering**” draagt niet voldoende bij aan de gewenste rechtszekerheid en brengt sportorganisaties, sportverenigingen en sporters in een achterstandspositie

Bron: Brief van de Staatssecretaris van volksgezondheid, welzijn en sport dd 16/10/07



Beperkt enthousiasme bij de Nederlandse overheid met betrekking tot het Witboek Sport

BIJLAGE 28: IN DE NOORDELIJKE EU-LANDEN WORDEN GEMIDDELD MEER GESPORT DAN IN HET ZUIDEN

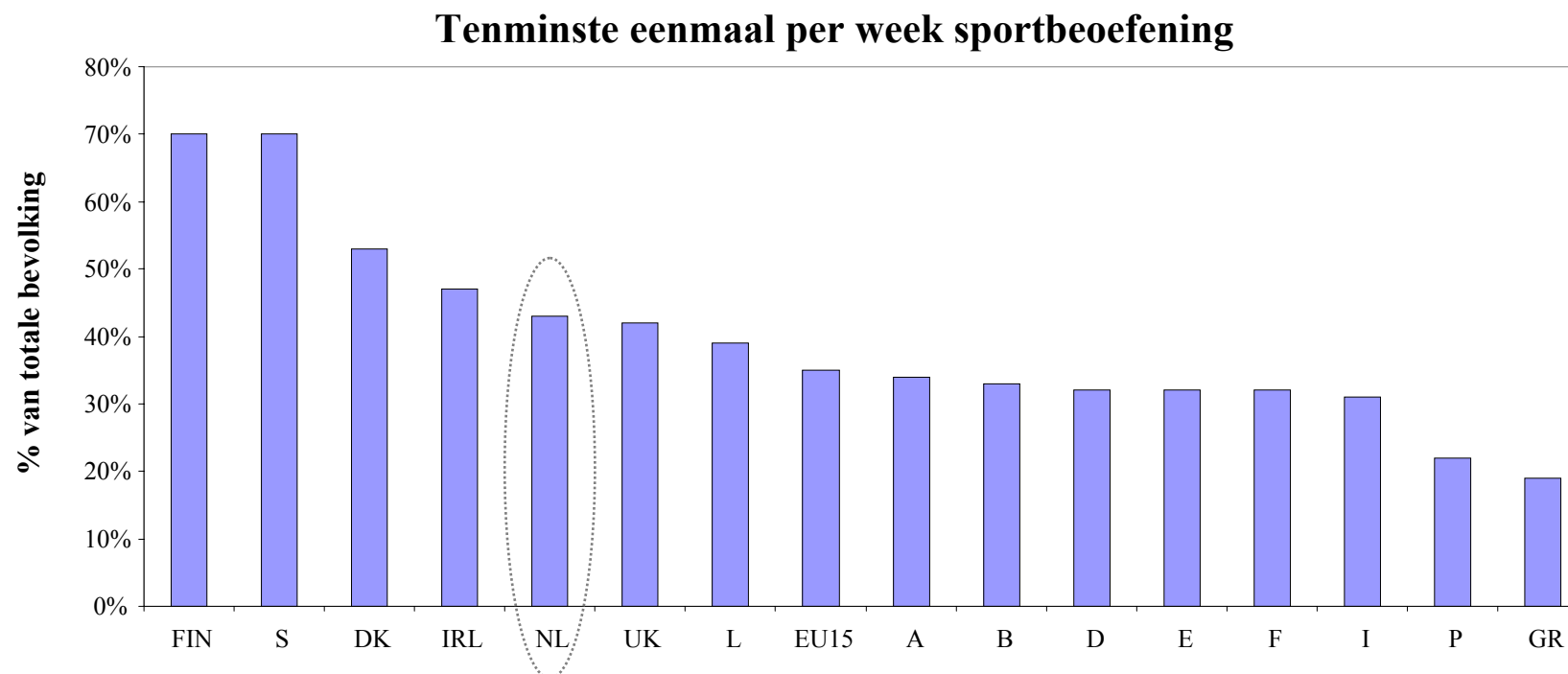

Bron: Les citoyens de l'union Européenne et le sport



Op het vlak van sportdeelname scoort Nederland vrij goed binnen Europa

BIJLAGE 29: ER ZIJN MEER DAN 700 000 SPORTCLUBS IN DE EU

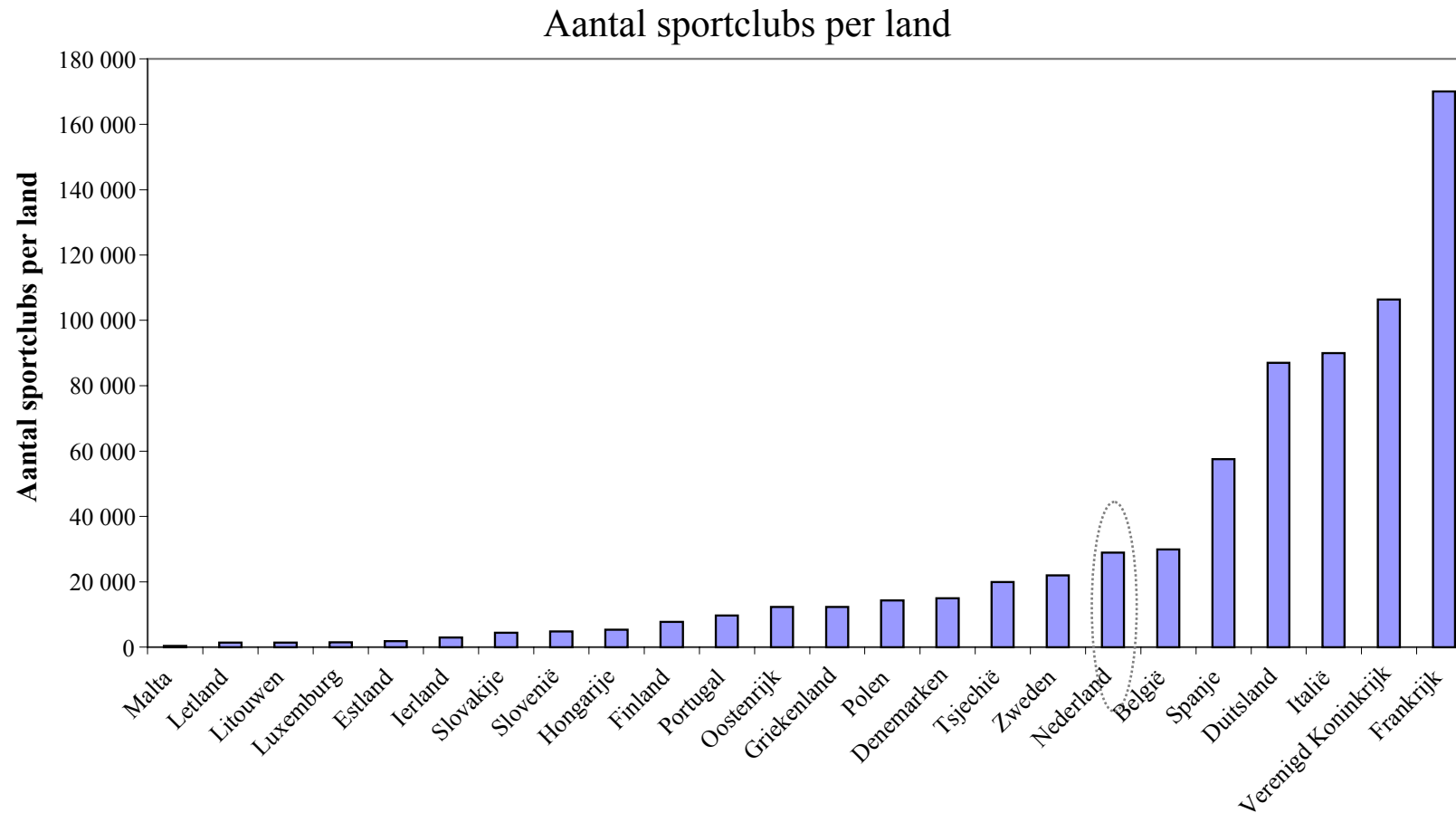

Bron: Améliorer l'emploi dans le domaine du sport en Europe par la formation professionnelle, 2003



Nederland betreft de 7e plaats in Europa met betrekking tot het aantal sportclubs per land

BIJLAGE 30: VOORBEELD SPONSORING

Rabo Wielerplan

Rabo Wielerplan:

- In 1996 is het Rabo Wielerplan van start gegaan: **jaarlijks** gaat vanuit de Rabobank **€ 11 miljoen naar het wielerplan** (totale Rabobank sponsorbudget is € 37 miljoen)
- Sponsoring vanuit Rabo Wielerplan is **gericht op recreatief fietsen, de KNWU en de Rabo wielerploeg**
- Door langjarige gegarandeerde steun is het voor **Nederlandse wielerved** (waaronder KNWU) mogelijk **beleid te voeren gericht op de lange termijn**
 - Dit leidt onder andere tot meer investeringen in de opleiding van wielertalent
- Rabobank gebruikt **het sponsorschap als een volwaardig ‘tool’ in de marketingmix**; sterke integratie in het marketingcommunicatiebeleid van de Rabobank
- Met het Rabo Wielerplan wordt getracht de volgende doelstellingen (voor de Rabobank) te behalen: verbetering van merkwaarde: **‘betrokken’, ‘dichtbij’, ‘toonaangevend’, company pride, grotere zichtbaarheid in (massa)media, associatie met talentontwikkeling en topprestatie, inhaakmogelijkheden voor lokale Rabobanken**
- De **exposure voor de Rabobank is groot**: in 2005 heeft ruim 10.5 miljoen Nederlanders meer dan vijf minuten gekeken naar Tour de France



Het Rabo Wielerplan is voor de Rabobank een belangrijk marketingcommunicatiemiddel waarbij de wielersport een langdurige en voor de lange termijn een impuls krijgt middels een actief sponsorbeleid