

Tussenrapport Ketenganalyse Diervoedersector

Deelproject 1 en 2

De diervoederketen en zijn witte vlekken in kaart gebracht

‘ door de bomen het bos zien ’

Datum 16-12-2003

Projectgroepleden deelproject 1 en 2:

R. Vis (VWA/RVV, deelprojectleider deelproject 1)
M. Aalten (VWA/KvW, deelprojectleider deelproject 2)
G. de Mol (VWA/RVV)
M. Schreurs (VWA/RVV)
J. van der Roest (WUR/RIKILT)
M. Mengelers (VWA/CE, projectmanager)

Aan dit rapport is verder bijgedragen door:

B. Bruins (VWA/KvW)
M. Fisscher-Peters (VWA/KvW)
M. Hamans (VWA/KvW)
E. Klöpping (VWA/KvW)
N. Reeuwijk (VWA/KvW)
O. Stenvers (VWA/KvW)
D. Vandersmissen (VWA/KvW)
H. Drenth (VWA/RVV)
T. Orbon (VWA/RVV)
T. Greutink (EC-LNV)
P. van de Graaff (PDV)
D. Wolters (PDV)

Inhoudsopgave

	Pagina
Samenvatting	3
Voorwoord	4
1. Omschrijving deelproject 1 en 2	5
2. Opzet van het onderzoek	7
3. Wettelijke en bovenwettelijke regelingen in de diervoedersector	10
3.1 Wettelijke regelingen	
3.2 Bovenwettelijke regelingen	
4. Beschrijving van de diervoederketen	16
4.1 Inleiding	
4.2 Producenten van grondstoffen, bijproducten, bijzondere stikstofhoudende producten en toevoegingsmiddelen	
4.3 Producenten van voormengsels en mengvoeders	
4.4 Veehouders	
4.5 Transporteurs	
5. Conclusies	33
6. Vervolgonderzoek	36
7. Geraadpleegde bronnen	37
Bijlagen	
Bijlage 1. Beschrijving van de diverse stromen in de diervoedersector	39
1.1 Voedermiddelen uit primaire productie	
1.1.1 Binnenlandse productie	
1.1.2 Invoer uit andere EU-lidstaten	
1.1.3 Invoer uit derde landen	
1.2 Overige voedermiddelen	
1.2.1 Binnenlandse productie	
1.2.2 Invoer uit andere EU-lidstaten	
1.2.3 Invoer uit derde landen	
1.3 Toevoegingsmiddelen en bijzondere stikstofhoudende producten	
1.3.1 Binnenlandse productie	
1.3.2 Invoer uit andere EU-lidstaten	
1.3.3 Invoer uit derde landen	
1.4 Voormengsels en mengvoeders	
1.4.1 Binnenlandse productie	
1.4.2 Invoer uit andere EU-lidstaten	
1.4.3 Invoer uit derde landen	
1.5 Drinkwater	
1.6 Veehouders	
Bijlage 2. Definities en afkortingen	83
Bijlage 3. Schema wetgeving en uitleg	89

Samenvatting

Vanwege de recente incidenten rond diervoeders én de invoering van de Kaderwet Diervoeders in 2004 is het taakgebied diervoeders benoemd tot één van de speerpunten in de strategische ondernemingsvisie van de Voedsel en Waren Autoriteit. In februari 2003 heeft de minister van LNV positief gereageerd op het voorstel van de VWA om een grondige ketenanalyse van de diervoedersector uit te voeren. Dit rapport is een tussenrapportage van het project “Ketenanalyse Diervoedersector” uitgevoerd door de VWA.

De ketenanalyse wordt uitgevoerd in de vorm van een eenjarig project dat is opgesplitst in een aantal deelprojecten. De VWA moet allereerst goed zicht krijgen op alle stromen aan grondstoffen, half- en eindproducten die in de diervoedersector een rol spelen. Deze inventarisatie heeft nu geleid tot een eerste identificatie van de onbekende en/of onvoldoend geborgde onderdelen in de diervoederketen, de zogenaamde witte vlekken. Daarmee zijn de deelprojecten 1 en 2 afgerond.

Dit rapport beschrijft allereerst de opzet van het onderzoek (hoofdstuk 1), de diervoedersector aan de hand van twee schema's (hoofdstuk 2) en de wettelijke en bovenwettelijke regelingen binnen de diervoedersector, zowel op nationaal als Europees niveau (hoofdstuk 3). Vervolgens is de diervoederketen beschreven vanaf de producenten van grondstoffen tot en met de veehouders (hoofdstuk 4). Tot slot is een overzicht van de belangrijkste algemene conclusies en witte vlekken (hoofdstuk 5) en een doorkijk naar het vervolgonderzoek (hoofdstuk 6) gegeven. De gedetailleerde gegevens van de diverse producten en (kleinere) productstromen zijn middels zogenaamde factsheets beschreven in bijlage 1.

Uit dit onderzoek is gebleken dat een zeer grote diversiteit aan enkelvoudige en gemengde producten, afkomstig uit binnen- en buitenland, worden toegepast in diervoeders. Het internationale karakter van de handel in grondstoffen, half- en eindproducten uit de diervoederketen werkt door in zaken als traceerbaarheid, kwaliteitssystemen, wetgeving, import en harmonisatie van normen. De VWA wil een aantal witte vlekken meer aandacht geven in het vervolgonderzoek: bestemming en verwerking van incidentele reststromen, het onderscheid tussen afvalstof en bijproduct en de registratie van (zelfmengende) veehouders inclusief de kwaliteitsborging van hun eigen teelt. Het gaat dan vooral om bedrijven die niet deelnemen aan de GMP⁺-regeling. Echter voor de benoemde witte vlekken is ook niet altijd duidelijk in welke mate eventuele risico's in de praktijk zijn afgedekt door de bovenwettelijke GMP⁺-regeling.

De toekomstige Europese verordening inzake diervoederhygiëne bepaalt onder meer dat een bedrijf een op HACCP gebaseerde systeemcontrole nodig heeft voor alle producten die worden gebruikt voor diervoeders. De Nederlandse diervoedersector heeft door de invoering van de GMP⁺-regeling een belangrijke stap in de goede richting gezet. In het vervolgonderzoek zal bekeken worden in welke mate kritische beheerspunten in de diervoederketen, voortkomend uit de witte vlekken, zijn geborgd.

Voorwoord

Het taakgebied diervoeders vormt één van de speerpunten in de vorig najaar vastgestelde strategische ondernemingsvisie van de VWA. Aanleiding daarvoor vormden incidenten rond diervoeders met als meest recente voorbeelden de MPA-affaire, Nitrofen in graan en het Dioxine incident met broodmeel. Ook is de invoering van de Kaderwet Diervoeders in 2004 een aanleiding. Deze wet maakt erkenning van bedrijven en toezicht op de productie van diervoeders een verantwoordelijkheid van de overheid; taken die grotendeels de verantwoordelijkheid zullen worden van de VWA.

Uit de beschikbare informatie binnen de VWA is gebleken dat de diervoederketen onvoldoende gestructureerd in kaart is gebracht om eventuele tekortkomingen in de kwaliteitsborgingsystematiek goed te kunnen identificeren. Zo beschikt de VWA niet over een adequate algemene beschrijving van de diervoedersector die de sector op hoofdlijnen omschrijft en op basis waarvan diepgaander onderzoek uitgevoerd kan worden. De sector (productstromen, processen, bedrijven, andere spelers/schakels) moet van “grondstof tot en met boerderij” op een zodanige wijze in kaart worden gebracht dat het vervolgens mogelijk wordt om vervolgstudies in te zetten op de meest risicovolle deelgebieden. Hierbij wordt aangetekend dat ook speciaal aandacht wordt gegeven aan onduidelijkheden betreffende de import (uit derde landen en lidstaten) en de zogenaamde reststromen.

In december 2002 is aan de minister van LNV geadviseerd om een grondige ketenanalyse van de diervoedersector te laten uitvoeren. De minister van LNV heeft hierop positief gereageerd. Het uitvoeren van de ketenanalyse vindt plaats in de vorm van een project dat is opgesplitst in een aantal deelprojecten. Allereerst is het noodzakelijk dat de VWA goed zicht krijgt op alle stromen aan grondstoffen, half- en eindproducten die in de diervoedersector een rol spelen. Deze inventarisatie moet leiden tot een identificatie van de onbekende en/of onvoldoend geborgde onderdelen in de diervoederketen, de zogenaamde witte vlekken. Deze onderwerpen zijn behandeld in de deelprojecten 1 en 2. Gelet op de relatie en de samenhang van doelstelling en probleemstelling van de eerste twee deelprojecten is door de projectleiding besloten de beide deelprojecten samen te voegen.

Parallel hieraan moet een toetsing plaatsvinden van de systematiek van risicobeoordeling gehanteerd door de diervoedersector. Tevens wordt een overzicht gemaakt van de kritische beheerspunten in de diervoederketen en worden eventuele hiaten in de kwaliteitsborgingsystemen geïdentificeerd. Deze onderwerpen worden behandeld in deelproject 3. Voor meer informatie met betrekking tot deze deelprojecten en de deelprojecten 4 en 5 wordt verwezen naar de informatie op de website van VWA: www.vwa.nl (dossier diervoeder).

Op basis van het gehele project zal de VWA zijn oordeel geven aan de minister van LNV over een adequate kwaliteitsborgingsystematiek voor de diervoedersector en het toezicht daarop. Deze werkzaamheden zijn vastgelegd in het werkprogramma 2003 en 2004 van de VWA.

1. Omschrijving deelproject 1 en 2

Inleiding

Het doel van het eerste deelproject is een transparante en, voor het verdere verloop van het project, geschikte beschrijving van de diervoedersector te maken door middel van een hoofdstroomschema, deelstroomschema's, tabellen en overzichten. Op basis van deze schema's moet de gehele diervoedersector (op hoofdlijnen) in kaart worden gebracht en moet het mogelijk zijn gerichte vervolgstudies in te zetten. Op die onderdelen in de keten waar tot op heden te weinig inzage van overheidswege is, zal dit eerst nader onderzocht moeten worden. Het doel van het tweede deelproject is het beschrijven van de onbekende onderdelen of onvoldoende geborgde onderdelen van de diervoederketen, de zogenaamde witte vlekken.

Gelet op de relatie en de samenhang van doelstellingen van de eerste twee deelprojecten is door de projectleiding besloten de beide deelprojecten samen te voegen.

In deze rapportage wordt in hoofdstuk 2 een beschrijving gegeven van de diervoedersector aan de hand van twee schema's. Allereerst is een stroomschema ontwikkeld dat op hoofdlijnen alle belangrijke (product)stromen weergeeft van grondstof tot en met boerderij. Uitgaande van dit hoofdstroomschema is de diervoederketen beschreven aan de hand van groepen van ondernemers. In hoofdstuk 3 worden de wettelijke en bovenwettelijke eisen binnen de diervoedersector behandeld. In dit hoofdstuk komen de nationale en Europese wet- en regelgeving aan bod. Bovendien worden in dit hoofdstuk, in algemene termen, naast (bovenwettelijke) bedrijfseigen ook ketengerichte kwaliteitssystemen beschreven. Voor een meer gedetailleerde beschrijving van de kwaliteitssystemen toegepast in de diervoedersector wordt verwezen naar het rapport van deelproject 3b: "Toets risicobeoordelingen PDV en overzicht bestaande bedrijfseigen borgingsystemen in de diervoedersector".

In hoofdstuk 4 wordt vervolgens de diervoederketen beschreven. Aan de hand van groepen van ondernemers zijn de volgende schakels geïdentificeerd: producenten van grondstoffen en bijproducten, producenten van voormengsels en mengvoerders en veehouders. Tussen deze drie schakels bevinden zich de transporteurs van de desbetreffende producten. Volgens deze indeling zijn ook de paragrafen van hoofdstuk 4 beschreven. In elke paragraaf worden de volgende onderwerpen behandeld: beschrijving van bedrijven en ondernemers, producten en processen, controle en toezicht en enkele bevindingen.

In hoofdstuk 5 wordt een aantal algemene conclusies getrokken en een overzicht van de witte vlekken gegeven. Deze witte vlekken zijn die onderdelen van voornoemde onderwerpen die nog onvoldoende bekend en/of onvoldoende geborgd zijn.

Tot slot wordt in hoofdstuk 6 een doorkijk gegeven naar het vervolgonderzoek.

De gedetailleerde gegevens van de diverse producten en (kleinere) productstromen zijn middels zogenaamde factsheets beschreven in bijlage 1.

Afbakening deelproject 1 en 2

1. Het project beperkt zich tot diervoeders bestemd voor voedselproducerende diersoorten (geen pelsdieren, geen petfood). Hobbyboeren worden buiten beschouwing gelaten. Bijen kunnen ook als voedselproducerende soort worden aangemerkt. Deze diersoort wordt in dit rapport echter niet meegenomen.
2. Het project beperkt zich tot de analyse van diervoederketens of delen van diervoederketens op Nederlands grondgebied. Ketenstromen en daarbij behorende risico's in het geval van grensoverschrijdende ketens bij import (uit derde landen en EU-lidstaten) worden wel zo compleet mogelijk in kaart gebracht. Hierbij is de aandacht gericht op de input in de Nederlandse keten en niet op de analyse van de productieketens in het buitenland. Zijdelings

wordt geïnventariseerd welke kwaliteitssystemen in het buitenland gehanteerd worden in relatie tot de nationaal gebruikte systemen.

3. Het benoemen van witte vlekken in de diervoederketen wordt voor zover als mogelijk in kaart gebracht en is een momentopname. Opgemerkt moet worden dat frauduleus of ondeskundig handelen van bedrijven (inclusief veehouders) hier niet onder valt.
4. Diergeneesmiddelen die op boerderijniveau worden toegediend of toegevoegd, worden buiten beschouwing gelaten. De bereiding van gemedicineerde diervoeders wordt wel opgenomen (zie voormengsels en mengvoeders, paragraaf 4.3).
5. Er wordt uitgegaan van gangbare productie: eventuele verschillen tussen gangbare en biologische productie worden niet nader onderzocht.
6. De problematiek rondom diervoeders en GGO's valt buiten de scope van dit rapport.
7. Drinkwater is een belangrijk onderdeel van de diervoeding. Er zijn in de afgelopen jaren veel studies verricht met name naar de kwaliteit van oppervlaktewater. In dit rapport wordt hier minimaal aandacht aan geschonken.
8. In dit rapport worden de definities aangehouden die gebruikt worden door het Productschap Diervoeder. Deze komen overeen met de definities in de EU-regelgeving. Waar nodig heeft het Productschap deze definities aangevuld.

Slotopmerking

Tijdens de studie is er een terugkerende discussie geweest betreffende het volgende onderwerp: Bijproducten, bijstromen / Restproducten, reststromen / Afvalproducten, afvalstromen.

In dit rapport worden deze termen door elkaar heen gebruikt daar het niet altijd duidelijk is wanneer een product bestemd voor de diervoederproductie door de oorspronkelijke producent als bij-, rest- of afvalproduct / - stroom wordt gezien.

Er is nu betreffende het product geen waardeoordeel uitgesproken of het een dan wel het andere wordt bedoeld. Op een later moment zal er wel duidelijkheid moeten komen over het feit dat een bepaalde stroom als afval is en blijft bestempeld waardoor deze ook als dusdanig wordt behandeld en dus niet meer gebruikt zal worden als bestanddeel voor diervoeder.

2. Opzet van het onderzoek

Inleiding

Om de diervoedersector in kaart te brengen is allereerst een stroomschema van voedermiddelen opgesteld dat op hoofdlijnen alle belangrijke stromen weergeeft van grondstof tot en met boerderij. Dit zogenaamde hoofdstroomschema is weergegeven in figuur 1.

In richtlijn 96/25/EG zijn de voedermiddelen ingedeeld in 12 hoofdgroepen. In vergaande mate zijn alle hoofdgroepen op een hoger abstractieniveau verwerkt in het hoofdstroomschema in figuur 1. De mineralen (zoals fosfaten uit de mijnbouw) zijn noch in dit rapport, noch in figuur 1 meegenomen.

De 12 hoofdgroepen beschreven in richtlijn 96/25/EG zijn:

1. Granen en daarvan afgeleide producten en bijproducten
2. Oliehoudende zaden, oliehoudende vruchten en daarvan afgeleide producten en bijproducten
3. Zaden van peulvruchten en daarvan afgeleide producten en bijproducten
4. Knollen, wortels en daarvan afgeleide producten en bijproducten
5. Overige zaden en vruchten en daarvan afgeleide producten en bijproducten
6. Voedergewassen en ruwvoedergewassen
7. Overige planten en daarvan afgeleide producten en bijproducten
8. Melkproducten
9. Producten van landdieren
10. Vis, andere zeedieren en daarvan afgeleide producten en bijproducten
11. Mineralen
12. Diversen

Een iets uitgebreidere lijst van reguliere voedermiddelen (inclusief vochtrijke bijproducten, bijzonder stikstofhoudende producten en toevoegingsmiddelen) is te vinden in de Overgangsregeling voor reguliere voedermiddelen voor plaatsing in de Databank Risicobeoordelingen Voedermiddelen van het PDV. In dit document is tevens aangegeven of er een risicobeoordeling van het voedermiddel beschikbaar is bij het PDV.

Er zijn veel bedrijven actief voordat voedermiddelen, al dan niet vermengd met andere ingrediënten zoals toevoegingsmiddelen, bijzondere stikstofhoudende producten of voormengsels, bij de dieren aankomen die deze consumeren. Het overzicht in figuur 1 laat in grote lijnen zien hoe de stroom van voedermiddelen verloopt van “begin tot eind” oftewel van “grondstof t/m veehouder”.

Figuur 1. Globaal Overzicht Diervoedersector - hoofdstroomschema

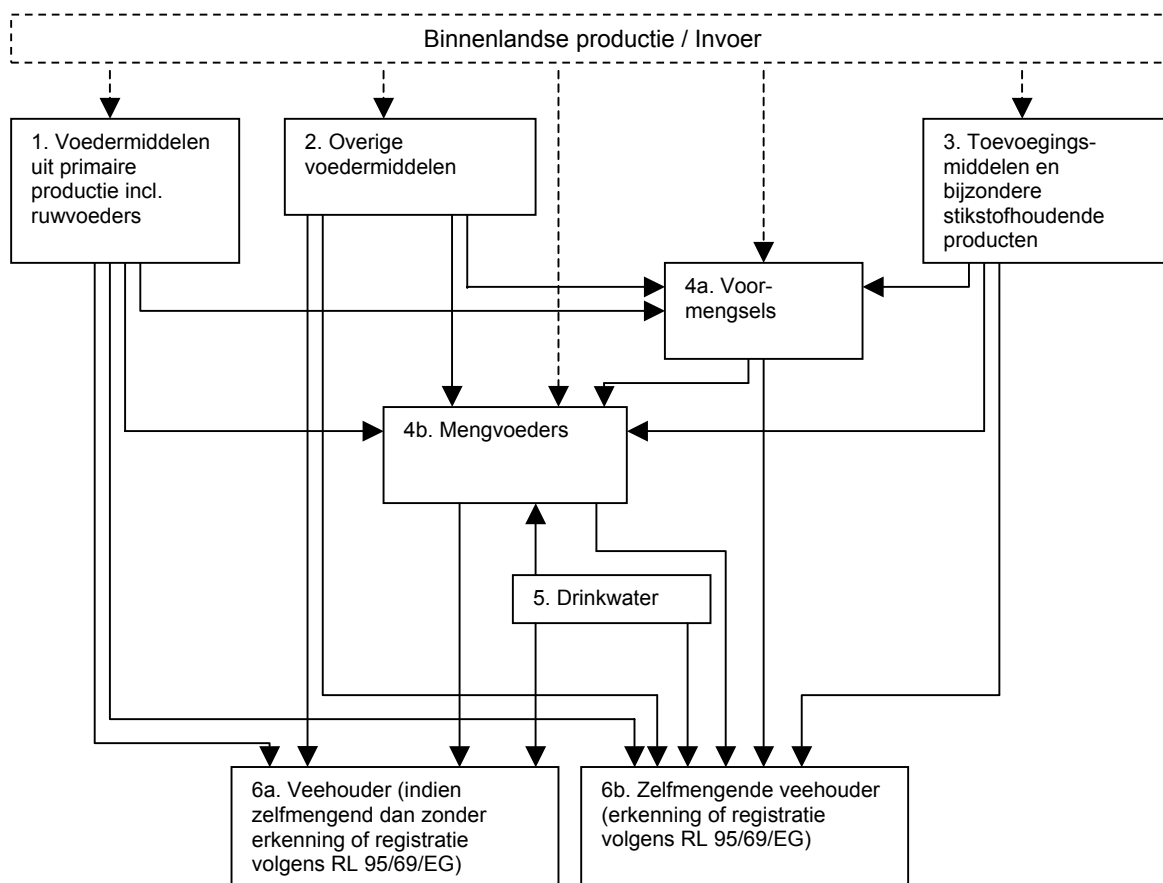

Aan de hand van de geïdentificeerde vakken 1 t/m 6 (voedermiddelen uit primaire productie t/m de veehouder) zijn de genoemde “producten” (inclusief de veehouder) verder uitgewerkt en zijn de gedetailleerde gegevens opgenomen in bijlage 1. De nummering in de vakjes in bovenstaande figuur verwijst naar de indeling van de hoofdstukken in deze bijlage. Per “product” is een aantal onderwerpen beschreven:

- het aantal bedrijven, de processen en de producten bestemd voor diervoeder alsmede (indien bekend) de hoeveelheden
- de van toepassing zijnde wet- en regelgeving
- de van toepassing zijnde bedrijfseigen kwaliteitssystemen
- degene die belast is met de zelfcontrole (controle uitgevoerd door bedrijfsleven) en het overheidstoezicht
- de onderdelen die nog onvoldoende bekend en/of onvoldoende geborgd zijn (de witte vlekken)

Vrijwel alle voeders, voedermiddelen en ingrediënten die de dieren uiteindelijk consumeren, kunnen afkomstig zijn van nationale productie, productie in andere EU-lidstaten en productie in derde landen. In de verschillende paragrafen in bijlage 1 worden de stromen van binnenlandse productie, invoer uit andere EU-lidstaten en invoer uit derde landen telkens puntsgewijs beschreven.

Een beschrijving van de diervoedersector volgens een indeling in hoofdgroepen van voedermiddelen of volgens een procesbeschrijving zoals opgenomen in figuur 1 is echter niet gebaseerd op een ketengerichte aanpak. Voor een ketenanalyse van de diervoedersector is daarom gekozen voor een beschrijving van de diervoederketen aan de hand van groepen van ondernemers (actoren). Hiervoor wordt een indeling gehanteerd zoals die wordt verkregen door het hoofdstroomschema van boven naar beneden te doorlopen. Zodoende zijn de volgende schakels geïdentificeerd: producenten van grondstoffen en bijproducten, producenten van voormengsels en mengvoeders en veehouders. Tussen deze drie schakels bevinden zich de transporteurs van de desbetreffende producten. Het transport kan ook rechtstreeks van producent grondstof/bijproduct naar de veehouder plaatsvinden. Volgens deze indeling zijn ook de paragrafen van hoofdstuk 4 beschreven.

Figuur 2. Beschrijving van de diervoederketen aan de hand van enkele groepen van ondernemers

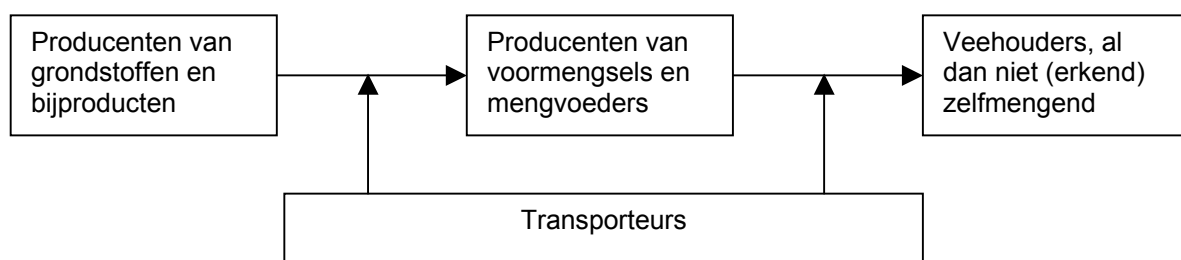

Eerdere studies

Over de diervoedersector zijn zeer veel publicaties beschikbaar, ook van recente datum. Voor het in kaart brengen van de sector is gekozen om uit te gaan van enkele van de meest volledige en recente Nederlandstalige publicaties.

* In september 2003 is, in opdracht van de Tweede Kamer, een rapport gepubliceerd door Research voor Beleid en Q-Point B.V. met als titel: "Voer tot nadenken"; Veiligheidsrisico's diervoederketens. In dit rapport is de diervoederketen in kaart gebracht en geïnventariseerd welke veiligheidsrisico's in de diervoederketen kunnen optreden.

* In oktober 2001 is, in opdracht van het Ministerie van LNV, een rapport gepubliceerd door het Productschap Diervoeder in samenwerking met TNO-Voeding met betrekking tot een risico-inventarisatie van "(Vochtrijke) voedermiddelen" (TNO-rapport V3123 en V3437). In deel 1 (V3123) gaat het om een inventarisatie van de productgroepen die vallen onder de '(vochtige) bijproducten in groepen met gemeenschappelijke risico's' zoals vermeld in het voormalige "Besluit PDV normen GMP diervoedersector 1999".

* In juni 2001 is een rapport gepubliceerd over onderzoek dat in opdracht van het Ministerie van LNV (gedelegeerd opdrachtgever Dhr. Ing. C.J.C. Wever) werd uitgevoerd door ARCADIS IMD, met als titel: "Hergebruik van reststromen uit de voedings- en genotsmiddelenindustrie (V&G)".

* In mei 2001 is een rapport gepubliceerd van de Inspectie Milieuhygiëne Zuid-West van VROM met als titel: "Afstoffen in de voedingsmiddelenindustrie". Dit rapport bevat drie deelonderzoeken: a.) afval in diervoeder; b.) import en export van vetafvallen; c.) gebruik van afvalstoffen in de levensmiddelenindustrie.

3. Wettelijke en bovenwettelijke regelingen in de diervoedersector

In dit hoofdstuk wordt ingegaan op het huidige stelsel van wetgeving binnen de Europese Unie in het kader van veiligheidsaspecten ten aanzien van diervoeder. Daarnaast zijn er diverse initiatieven die bovenwettelijke eisen hebben ingebed. Voor een lijst van de wetgeving in de diervoederketen en een toelichting hierop zal in de tekst worden verwezen naar bijlage 3. Voor een uitgebreide beschrijving van de bestaande bedrijfseigen borgingssystemen in de diervoedersector wordt verwezen naar het rapport van deelproject 3b.

3.1 Wettelijke regelingen

Binnen de (Europese) diervoederwetgeving zijn diverse richtlijnen en verordeningen van kracht die betrekking hebben op o.a. het gebruik van toevoegingsmiddelen in de diervoedersector, het in het verkeer brengen van voedermiddelen, erkenning en registratie van bedrijven, ongewenste stoffen in diervoeding en gezondheidsvoorschriften inzake niet voor menselijke consumptie bestemde dierlijke bijproducten (zie bijlage 3).

Enkele van deze wettelijke regelingen worden hierna kort toegelicht. De selectie is gebaseerd op het verstrekken van een algemene indruk aan de lezer, zonder absolute volledigheid na te streven.

Daarnaast is de (EU)-regelgeving met betrekking tot diervoeder geïmplementeerd via Verordeningen van het Productschap Diervoeder (PDV). Het Productschap Diervoeder publiceert de diervoederwetgeving in de bundels "Diervoederwetgeving in Nederland", met name in:

- deel 1: Algemene diervoederwetgeving en;
- deel 2: Gemedicineerde voeders.

Europese richtlijnen diervoeder

Voedermiddelen en mengvoeders mogen geen gevaar opleveren voor de gezondheid van mens of dier en mogen niet in het verkeer worden gebracht op een wijze die misleidend kan zijn (resp. Richtlijn 96/25/EG en 79/373/EEG). De voedermiddelen richtlijn (96/25/EG) bevat o.a. een niet-limitatieve categorische indeling van voedermiddelen (categorie 1 t/m 12) aan de hand van criteria die betrekking hebben op oorsprong, bewerking en rijpheid van producten of bijproducten. Deze indeling wordt ook gehanteerd door het PDV in de Databank Risicobeoordelingen Voedermiddelen. Deze richtlijn is van toepassing op een groot deel van de bedrijven in de diervoederketen. De mengvoeder richtlijn (79/373/EEG) is met name van toepassing op mengvoerbedrijven.

De wijze van erkenning en registratie van bedrijven en tussenpersonen in de diervoedersector is ook voorgeschreven (Richtlijn 95/69/EG). Hierin zijn diverse eisen opgenomen met betrekking tot faciliteiten en productiemiddelen, kwalificaties van personeel, productieprocessen en kwaliteitscontrole, opslag, en documentatie betreffende gebruikte grondstoffen, beheersing, klachten en product recalls. In deze richtlijn wordt zelfs al melding gemaakt van het hebben van een kwaliteitsbewakingsplan en het nemen en bewaren van monsters met het oog op de traceerbaarheid van een partij.

De regulering van ongewenste stoffen in diervoeders en verboden ingrediënten in mengvoeders staan vermeld in resp. Richtlijn 2002/32/EG en Beschikking 91/516/EEG. De aangenomen maatregelen van de richtlijn met betrekking tot de ongewenste stoffen zijn recentelijk (vanaf 01-08-2003) van toepassing geworden. Deze (vernieuwde) richtlijn is in de plaats gekomen voor Richtlijn 1999/29/EG. De belangrijkste verschillen zijn de aangescherpte normen aangaande arseen in fosfaten en aflatoxine B₁ in grondnoot, kopra, palmnoot e.d., dit in verband met het niet meer kunnen opnemen van voedermiddelen met deze verontreinigingen in mengvoer (zie bijlage II van 1999/29/EG, die is komen te vervallen in 2002/32/EG). In de bijlage van deze richtlijn is een lijst opgenomen met

maximum limieten voor zware metalen (arsen, lood, kwik en cadmium), dioxine, aflatoxine, bepaalde pesticiden en plantaardige ongerechtigdheden (bijv. onkruidzaden) in bepaalde voedermiddelen en diervoeders. Verder kenmerkt deze veranderde richtlijn zich door het feit dat de in de bijlage genoemde producten (met een gehalte aan een ongewenste stof dat het maximum gehalte overschrijdt), met het oog op verdunning, niet mogen worden vermengd met hetzelfde (onverontreinigde) product of andere producten voor voederen van dieren.

Daarnaast is Richtlijn 1999/29/EG gewijzigd in Richtlijn 2001/102/EG, waarin speciale aandacht aan dioxine als ongewenste stof in diervoeder is gegeven. Diervoeder blijkt een potentiële bron van dioxineverontreiniging te kunnen zijn. Op basis van nieuwe wetenschappelijk informatie zijn aangescherpte maximum gehalten voor dioxine en dioxine-achtige PCB's in diervoeder vastgesteld. Deze bepalingen worden vanaf 1 juli 2002 toegepast en zullen uiterlijk op 31 december 2004 voor de eerste keer worden herzien. Richtlijn 2001/102/EG is recentelijk gewijzigd in Richtlijn 2003/57/EG inzake opname van de voorwaarden voor het verlenen van een vergunning voor toevoegingsmiddelen in diervoeder waarbij o.a. een voorlopig maximum dioxinegehalte voor kaoliniethoudende klei is vastgesteld.

In Beschikking 91/516/EG zijn bepalingen verwoord omtrent verboden ingrediënten in mengvoeders, zoals bijv. faecaliën, afval van leder, slib van waterzuiveringsinstallaties en met zaagsel of hout dat met houtbeschermingsproducten is behandeld. De regulering aangaande ongewenste stoffen in diervoeder is van toepassing op alle schakels in de diervoederketen.

Naast bovenstaande zeer specifieke diervoederregelgeving zijn in andere EU-verordeningen ook bepalingen opgenomen die direct van toepassing zijn op diervoeders:

- In de recente Verordening nr. 1774/2002, betreffende niet voor menselijke consumptie bestemde dierlijke bijproducten, wordt nog eens specifiek aangehaald dat in de Gemeenschap geproduceerd keukenafval en etensresten niet dienen te worden gebruikt voor vervoeding aan ander vee dan pelsdieren. In deze verordening is ook het verbod op het vervoederen van gebruikt frituurvet (huishoudelijke keukens, restaurants e.d. (m.u.v. industriële frituurvetten) vastgelegd. Verder staat in deze verordening het verbod op intraspeciesrecycling.
- De TSE-verordening (999/2001) regelt, naast de bestrijding van TSE's (waaronder BSE) op boerderijniveau, het verbod op de vervoeding van dierlijke eiwitten.
- De onlangs gepubliceerde ggo-Verordeningen (1829 en 1830/2003) regelen o.a. de tracering en de etikettering van met ggo's geproduceerde diervoeders.

Feed hygiene verordening

Momenteel wordt in de Raad in Brussel het concept van de Hygiëneverordening diervoeder besproken. Deze verordening dient ter vervanging van de huidige erkenningrichtlijnen (95/69/EG en Richtlijn 98/51/EG) en zal het gehele terrein van de diervoeders bestrijken, van primaire productie (incl. de reststromen van de levensmiddelenindustrie) tot en met het vervoederen op het veehouderijbedrijf. Met de verordening wordt HACCP verplicht gesteld voor alle diervoederbedrijven, met uitzondering van de primaire productie, die echter wel aan eisen van GAP moet gaan voldoen.

General Food Law

Voornoemde Europese wetgeving heeft met name betrekking op kwaliteitsaspecten in brede zin van diervoeder en is niet specifiek gericht op kwaliteitssystemen als zodanig. In de General Food Law (Algemene levensmiddelenwetgeving), verwoord in Verordening (EG) nr. 178/2002, zijn reeds de benodigde maatregelen voor de veiligstelling van levensmiddelen inclusief diervoeders vastgelegd. Deze verordening omvat algemene doelstellingen met betrekking tot het uitvoeren van risicobeoordelingen en risicomangement, met in begrip van het hanteren van het voorzorgsbeginsel. Dit beginsel wordt toegepast indien een risicobeoordeling schadelijke gevolgen voor de gezondheid constateert, maar er nog wetenschappelijke onzekerheid heerst. Verder zijn voorschriften vervat omtrent de handel in diervoeders en bijbehorende veiligheidsvoorschriften. Daarnaast wordt

specifieke aandacht gevraagd voor de traceerbaarheid van diervoeders middels het beschikken over systemen en procedures. Tenslotte wordt er nadrukkelijk gewezen op de verantwoordelijkheden voor exploitanten van diervoederbedrijven met betrekking tot een vermoeden dat een diervoeder dat door hem in de handel wordt gebracht niet voldoet aan de voedselveiligheidsvoorschriften. Indien voornoemde het geval mocht zijn dan stelt de exploitant de bevoegde autoriteiten daarvan onverwijld in kennis.

Een systeem dat binnen Europa al enkele jaren wordt gebruikt voor snelle waarschuwingen, crisismanagement en noodsituaties is het Rapid Alert System. Doordat dit systeem nu is opgenomen binnen de General Food Law heeft het systeem een wettelijke basis verkregen. Hierbij wordt een netwerk opgesteld voor kennisgeving van mogelijke risico's voor de gezondheid van de mens en het dier. Het systeem wordt beheerd door de Europese Autoriteit voor Voedselveiligheid (EFSA), die lidstaten in kennis stelt van het nemen van beperkende maatregelen of afkeuringen.

Het uiteindelijke doel van deze algemene levensmiddelenwetgeving is om de veiligheid van levensmiddelen en diervoeder op Europees niveau te harmoniseren. Voor het bedrijfsleven betekent deze verordening dat alle producten die worden gebruikt voor diervoeders moeten voldoen aan de voorschriften van de levensmiddelenwetgeving die van toepassing zijn op hun bedrijvigheid en dat zij moeten controleren of deze voorschriften metterdaad worden nageleefd. Daarnaast dienen exploitanten van diervoederbedrijven er voor te zorgen dat alle stoffen die bestemd zijn om in een diervoeder te worden verwerkt in alle stadia van productie, verwerking en distributie traceerbaar zijn.

Kaderwet diervoeders

Op nationaal niveau is de kaderwet diervoeders opgesteld. Deze wet heeft, sinds het wetsvoorstel in december 2001, een lange weg afgelegd, en is in oktober 2003 door Eerste Kamer goedgekeurd. Enkele aspecten uit de kaderwet hebben met name geleid tot deze vertraging. Een belangrijk aspect van de Kaderwet is de introductie van het voorzorgsbeginsel. Over de toepassing van dit beginsel zijn nogal wat vragen gerezen rondom de bevoegdheden en mate van vermoedens voor toepassing en het deels ontbreken van normering. Een tweede aspect betreft de verantwoordelijkheidsverdeling die gepaard gaat met de inwerkingtreding van deze wet. Immers de kaderwet regelt de overgang van regelgeving inzake diervoeders, thans vastgelegd in verordeningen van PDV, naar de overheid. Hierdoor krijgt de overheid de autonome verantwoordelijkheid voor het belang van volksgezondheid weer toebedeeld. Het PDV zal op dit gebied aan bevoegdheid moeten inboeten en wordt alleen nog ingeschakeld voor uitvoerende taken in het kader van borging. Deze situatie heeft ook gevolgen voor de controle en het toezicht. Het takenpakket van KvW en RVV (nu samen in VWA) en AID wordt hierdoor uitgebreid en de mogelijkheid om in te grijpen bij overtredingen ligt voortaan geheel bij de overheid. Aldus beperkt de bevoegdheid van PDV zich tot de bovenwettelijke regelgeving maar behoudt zij een taak als deskundige organisatie in de sector en draagt zij bij aan het bevorderen van de transparantie. Over de toekomstige taakverdeling tussen PDV en VWA in deze bestaat nog geen volledige duidelijkheid op dit moment.

3.2 Bovenwettelijke regelingen

Het bedrijfsleven en de productschappen (PVE en PDV) hebben in de afgelopen jaren kwaliteitssystemen ontwikkeld die iets extra's toevoegen boven het wettelijk kader. Hiermee onderstrepen zij een stuk eigen verantwoordelijkheid die de sector op zich neemt ten aanzien van de borging van kwaliteit en veiligheid van diervoeder en uiteindelijk voedsel. In deze paragraaf worden deze kwaliteitssystemen, in tijdsopvolgende wijze, kort toegelicht. Bovendien worden deze systemen ook beschreven in het rapport van deelproject 3b van het project ketenanalyse diervoedersector.

IKB/KKM

IKB (Integrale Keten Beheersing) en KKM (Keten Kwaliteit Melk) zijn kwaliteitssystemen die door de vlees- en zuivelsector zijn ontwikkeld in de jaren negentig om de kwaliteit van de dierlijke producten vast te leggen, te bevorderen en te waarborgen. Het ontstaan van deze systemen komt voort uit de vraaggestuurde markt en de grotere betrokkenheid van de consument bij de achtergrond van de producten. Het systeem begint bij de veehouder en waarborgt het proces door de keten heen tot en met de detailhandel. Echter de nadruk van IKB-regelingen ligt bij de veehouder en de slachterijen. De normen hebben met name betrekking op identificatie en registratie, veevoeder, diergeneesmiddelengebruik, hormonengebruik, transport en algemene hygiëne en administratie. In de laatste jaren is dierenwelzijn opgenomen in het eisenpakket. Alhoewel deelname aan IKB vrijwillig is, is een groot deel van primaire sector aangesloten (80-100%, afhankelijk van de sector). KKM is sinds 2003 publiekrechtelijk van aard, zodat iedere veehouder die melkproducerende koeien heeft, min of meer verplicht is aan KKM deel te nemen.

In deze kwaliteitssystemen is evenwel als voorwaarde voor veehouders opgenomen dat zij uitsluitend voeders betrekken van GMP⁺-gecertificeerde voerleveranciers. Deze kwaliteitssystemen zijn verder voorzien van reglementen over deelname, controle en sancties.

Voor de volledigheid zijn hier de bestaande IKB/KKM regelingen weergegeven:

- de IKB-regeling varkens
- de IKB-regeling vleeskuikens
- de IKB-regeling ei
- de IKB-regeling (vlees)runderen
- de IKB-regeling vleeskalveren en rosé vleeskalveren
- het KetenKwaliteitMelk project (KKM)
- de IKB-regeling kalkoen
- de IKB-regeling konijn (vastgesteld in februari 2003)
- project KwaliGeit van de Vereniging Kwaliteitszorg Geitenhouderij Nederland

GMP⁺

De GMP (Good Manufacturing Practice) regeling diervoedersector van PDV is in navolging van en aansluiting bij IKB-basisnormen ontwikkeld. Het doel van de GMP-code is geweest een basiskwaliteit van diervoeders te kunnen garanderen. Het systeem is opgezet volgens het model van ISO 9001 norm. In de GMP-code is specifiek aandacht geschonken aan drie speerpunten, te weten:

- 1] verwerking van toevoegings- en diergeneesmiddelen
- 2] gehalten aan ongewenste stoffen en producten
- 3] hygiënisch produceren

Ook hier is deelname op vrijwillige basis door betrokken bedrijven, maar de praktijk laat zien dat ongeveer 95% GMP-erkend is. Controle op de GMP-code was tot voor kort in handen van het PDV zelf (middels KDD), maar sinds 1 juli 2003 wordt dit uitgevoerd door onafhankelijke certificeringsinstellingen, waarbij de coördinatie in handen is van het Bureau Coördinatie Diervoedercertificatie en -controle (BCD) van het PDV.

De GMP-code is sinds 1999 uitgebreid met het toepassen van de HACCP-systematiek waardoor de GMP⁺-code is ontstaan. De GMP⁺-code is noodzakelijk geacht na de dioxine affaire in België (1999). PDV heeft een plan van aanpak versterking kwaliteitsborging diervoedersector geïnitieerd met als doel producten voort te brengen die garanderen dat de leveranciers van deze producten voldoen aan:

- de eisen in wet- en regelgeving, verband houdende met de veiligheid voor mens, dier en milieu;
en

- de additionele eisen die overeengekomen zijn met de ketenpartijen in de dierlijke productieketen in het kader van IKB-regelingen van de vee-, vlees-, en eierensector en KKM-regeling in de zuivelsector of andere aanvullende kwaliteitsregelingen.

Deze GMP⁺-standaard beschrijft de eisen voor een kwaliteitssysteem en is gebaseerd op:

- * EN-ISO-9001:2000 'Kwaliteitsmanagementsystemen – eisen'.
- * General Principles of Food Hygiene, CAC/RCP 1-1969, Rev. 3 (1997), amended 1999, inclusief de bijlage Hazard Analysis and Critical Control Points (HACCP) System and Guidelines for its Application.
- * Specifieke voorschriften (op kritische punten) voor onderscheidenlijke activiteiten, zoals:
 - Uitsluitend inkoop van voedermiddelen, voormengsels en toevoegingsmiddelen van eveneens in het kader van de GMP⁺-regeling gecertificeerde ondernemingen;
 - Uitsluitend verwerken van voedermiddelen waarvan een met de HACCP-principes uitgevoerde risicobeoordeling is opgenomen in de centrale PDV Databank Risicobeoordelingen Voedermiddelen;
 - Certificatie van transport volgens GMP⁺-eisen;
 - Voorschriften voor monitoring (minimale frequenties van onderzoek, voorgeschreven analysemethoden, bij gekwalificeerde laboratoria);
 - In werking hebben van een voorgeschreven tracking- en tracingsysteem en een recallprocedure (deels ook onderdeel van wettelijke erkenningseisen).

De GMP⁺-regeling gaat uit van een gesloten keten. Het bedrijf waar een product ontstaat, dat als voermiddel wordt gebruikt of in diervoeder wordt verwerkt, dient een volgens de GMP⁺-regeling voorgeschreven kwaliteitsborging toe te passen en daarvoor als zodanig gecertificeerd te zijn. Dit geldt dus bijvoorbeeld voor levensmiddelenbedrijven die een reststroom in de diervoedersector afzetten, voor producenten van voedermiddelen, voor telers van voedermiddelen (vanaf 2005). Het is in deze verkennende studie niet mogelijk gebleken om te verifiëren dat alle onderzochte bedrijfstakken in de levensmiddelenindustrie ook daadwerkelijk de reststromen die niet meer bestemd zijn voor humane consumptie maar wel geschikt voor dierlijke consumptie ook in het (bovenwettelijke) GMP⁺-systeem hebben opgenomen. In ieder geval geldt voor de levensmiddelenindustrie geen wettelijke HACCP verplichting voor stromen die niet bestemd zijn voor humane consumptie (in tegenstelling tot de verplichting die voortvloeit uit de Warenwet voor de producten die voor menselijke consumptie bestemd zijn. Dit betekent echter dat slechts een deel van de productiefase waar de betreffende reststromen uit voortkomen onder een HACCP-systeem vallen en wel tot het moment dat ze niet meer voor menselijke consumptie bestemd zijn). Ook producenten van toevoegingsmiddelen en voormengsels (2004) dienen GMP⁺-gecertificeerd te zijn. Alle daarop volgende schakels in de keten (bijv. handelaren, transporteurs, mengvoederproducenten) dienen vervolgens ook GMP⁺-gecertificeerd te zijn, tot en met de leverancier van het voeder aan de veehouder. In de praktijk blijkt echter dat het precieze startpunt van de inwerkingtreding van GMP⁺ niet altijd even duidelijk is. Bijvoorbeeld supermarkten die restproducten (overschrijding houdbaarheidsdatum) aanbieden hebben zelf geen GMP⁺ erkenning. De ontvangende verwerkingsbedrijven hebben deze erkenning wel. De regel dat een GMP⁺-gecertificeerd bedrijf alleen van bedrijven mag afnemen die ook in het kader van de GMP⁺-regeling zijn gecertificeerd, wordt hiermee niet consequent toegepast omdat de GMP⁺-regeling startpunten kent.

QC

In het kader van de GMP⁺-regeling is er een speciale standaard ontwikkeld, GMP13 of ook wel QC-standaard genaamd, die buitenlandse producenten van voedermiddelen kunnen toepassen. De standaard vraagt een op HACCP-principes gebaseerd beheersysteem, gericht op diervoederveiligheid. QC-gecertificeerde producenten kunnen hun voedermiddelen afleveren aan andere diervoederbedrijven die gecertificeerd zijn in het kader van de GMP⁺-regeling. De standaard is ook toe te passen door bv. buitenlandse op- en overslagbedrijven, verzamelaars of handelaren, die ook deel uit maken van de GMP⁺-keten.

De standaard is niet bedoeld voor telers (primaire producenten) van voedermiddelen.

Op Europees niveau zijn er enkele landen (België, Engeland, Duitsland en Denemarken) die op GMP gebaseerde kwaliteitssystemen hebben. Echter niet alle landen binnen Europa zijn al op het niveau van Nederland voor wat betreft de invoering van GMP-codes.

Opmerkingen

Niet alle veehouderijen zijn aangesloten bij de IKB- of KKM-regeling. Weliswaar moeten alle bedrijven aan wettelijke verplichtingen voldoen, maar ze hoeven niet te voldoen aan de eis hun voeders te betrekken van GMP⁺-gecertificeerde leveranciers. Dit betekent ook dat niet alle handelaren een GMP⁺-certificaat behoeven te hebben.

Een bedrijf kan slechts een certificaat krijgen als alle activiteiten, waarvoor een GMP⁺-standaard is opgesteld, in het kwaliteitssysteem zijn geborgd. Het is dus niet mogelijk om voor deelactiviteiten een GMP⁺-certificaat te verkrijgen. Bijv. een bedrijf dat mengvoeders produceert en daarnaast handelt in voedermiddelen dient beide activiteiten te laten certificeren.

Evenzo kan een bedrijf niet bepaalde producten uitsluiten van certificatie. Dit betekent bijvoorbeeld dat een bedrijf dat varkens- en pluimveevoer maakt, beide producten onder het certificaat moet brengen. Het is ook niet mogelijk om voeders uit te sluiten waarvoor bijv. geen IKB-regeling is vastgesteld (bijvoorbeeld schapenvoer of voeders voor export).

4. Beschrijving van de diervoederketen

4.1 Inleiding

In dit hoofdstuk wordt de diervoederketen beschreven door aan de hand van groepen van ondernemers de volgende schakels achtereenvolgens te behandelen: producenten van grondstoffen, bijproducten en overige bestanddelen, producenten van voormengsels en mengvoerders en de veehouders. Tot slot worden in de laatste paragraaf de transporteurs beschreven (zie ook figuur 2 op pagina 8).

In elke paragraaf worden de volgende onderwerpen behandeld: beschrijving van de bedrijven en ondernemers, producten en processen, controle en toezicht en enkele bevindingen.

4.2 Producenten van grondstoffen, bijproducten en overige bestanddelen

4.2.1 Voedermiddelen vanuit de primaire productie

Inleiding

Primaire (akkerbouw-)producten die bestemd zijn voor verwerking in de levensmiddelenindustrie worden hier niet bedoeld; alleen die primaire producten zijn beschreven die als zodanig in de diervoedersector worden gebruikt. De opslag van voedermiddelen op het veehouderij-erf valt onder paragraaf 4.4, ook als het eigen teelt of teelt van een collega-veehouder betreft.

Beschrijving van de ondernemers

De voedermiddelen uit de primaire productie, die als zodanig bestemd zijn voor vervoeding door de veehouder of voor verwerking in mengvoerders, zijn hoofdzakelijk plantaardige voedermiddelen die geen of weinig bewerking hebben ondergaan (melk of biest dat door jonge dieren bij de moederdieren wordt gedronken, wordt buiten beschouwing gelaten.)

De producenten van deze plantaardige voedermiddelen zijn met name veehouders en akkerbouwers. Gras en snijmaïs vormen een belangrijk deel van de plantaardige voedermiddelen die bij veehouders zelf geproduceerd worden. De meest rechtstreekse manier van opname van gras en eventueel andere gewassen is het laten grazen van dieren in weiden, natuurgebieden enz.. De voedermiddelen die door de veehouder zelf worden geproduceerd worden in de regel onbewerkt of na bewerking (malen, drogen) vervoerd. De voedermiddelen kunnen voor kortere of langere tijd opgeslagen worden (door inkuielen, in balen geperst). Het drogen kan plaatsvinden in de buitenlucht of in drogerijen.

Andere plantaardige voedermiddelen worden door akkerbouwers en in mindere mate ook door veehouders geteeld. Ook tuinders (bijvoorbeeld spuitentelers, witlofkwekers) kunnen onder deze producenten gerangschikt worden. Een deel van de producten b.v. granen, aardappelen, peulvruchten en oliezaden wordt niet specifiek voor diervoeder geteeld, maar over het algemeen in eerste instantie voor humane consumptie. Als de prijs tegenvalt, de kwaliteit van het product (b.v. aardappels, korrelgrootte gerst) afwijkt of iets dergelijks dan gaat het product naar de diervoederketen. In algemene zin betreft het agrarische producten die de markt (voor humane consumptie) niet vraagt of niet kan opnemen waaronder uitgesorteerde producten en overschotten, maar ook bijvoorbeeld stengels van spruitkool, bietenblad en -koppen.

Gebruikers van plantaardige voedermiddelen uit de primaire productie zijn veehouders en de mengvoederindustrie. Producten zoals corn cob mix (ccm), graanstro, graszaadstro en andere strosoorten, voederbieten, stoppelknollen en voedergewassen voor rundvee zijn direct voor veehouders bestemd. Producten zoals granen zijn in hoofdzaak voor de mengvoederindustrie bestemd.

Van de totale beschikbare hoeveelheid granen voor diervoeder wordt slechts een klein deel in Nederland geteeld. Het betreft overwegend tarwe (voertarwe), triticale en haver. Er is een ontwikkeling waarneembaar dat steeds meer veehouders een deel van het voer voor de varkens en kippen zelf

verbouwen. In 1992 werd op 5% van de intensieve veehouderijbedrijven graan verbouwd op gemiddeld 2,8 hectare. In 2000 werd op 17% van de intensieve veehouderijbedrijven graan verbouwd op gemiddeld 4,7 hectare. Het areaal triticale, dat grotendeels voor de intensieve veehouderij wordt verbouwd, neemt de laatste jaren toe [bron: CBS].

Wet- en regelgeving

Voor alle voedermiddelen die in het verkeer worden gebracht of direct worden gebruikt geldt dat deze gezond, deugdelijk en van gebruikelijke handelskwaliteit dienen te zijn. Het is verboden om voedermiddelen die een gevaar opleveren voor de gezondheid van mens of dier of voor het milieu in het verkeer te brengen of te gebruiken. Incidenteel wordt het (tijdelijk) verboden om dieren (m.n. melkkoeien) buiten te laten grazen, zoals na een brand bij een afvalverwerkingsbedrijf in mei 2000. In de EU-regelgeving zijn normen voor ongewenste stoffen in voedermiddelen vastgelegd (Richtlijn 2002/32/EG, Richtlijn 2003/57/EG). Het gaat hier om milieucontaminanten, ongewenste gewassen of zaden, en residuen van bestrijdingsmiddelen die in voedermiddelen vanuit de primaire productie aanwezig kunnen zijn. Met de inwerkingtreding van Richtlijn 2002/32/EG is het verboden om partijen met te hoge gehalten ongewenste stoffen te vermengen met het oog op verdunning. Dit kan leiden tot afkeuring en vernietiging van partijen. Hierdoor is de nauwkeurigheid en meetonzekerheid van analysemethoden voor deze stoffen in diervoeders belangrijker geworden. Er zijn nog geen afspraken hoe hier binnen de EU mee omgegaan zal worden.

Richtlijn 2001/46/EG schrijft voor dat marktdeelnemers verplicht moeten worden de autoriteiten te informeren indien zij over gegevens beschikken waaruit blijkt dat diervoeders of stoffen die daarin gebruikt worden niet voldoen aan de eisen. Deze informatieplicht geldt ook voor hoofden van laboratoria die producten voor bedrijven analyseren of personen die in het kader van zelfcontrole controles uitvoeren. Dit is verwerkt in Verordening PDV Diervoeders 2003 (verplichting om de secretaris van het Productschap Diervoeder te informeren) en in de Regeling In- en uitvoercontroles diervoeders (verplichting om de VWA/RVV te informeren en de secretaris van het Productschap Diervoeder).

Kwaliteitssystemen

De akkerbouw-sector voert momenteel een certificeringssysteem in. De verwachting is dat in 2005 de certificering volledig zal zijn [website HPA]. Er moet nog enige afstemming plaatsvinden met de eisen die de diervoedersector via GMP⁺ stelt aan de teelt van voedergewassen. In het kader van de GMP-regeling Diervoedersector kunnen vanaf 1 januari 2004 uitsluitend voedermiddelen gekocht, ontvangen en verwerkt worden, welke zijn opgenomen in de Databank Risicobeoordelingen Voedermiddelen, toevoegingsmiddelen en bijzondere stikstofhoudende producten. Voor een groot deel van de hierboven genoemde voedermiddelen zijn bij het PDV risicoanalyses beschikbaar. De GMP⁺-regeling voor grondstoffen van akkerbouwers (voedergranen) is van kracht per zaaiseizoen 2004 / teelt 2005 [PDV Actieplan Kwaliteitsborging Voedergranen Juni 2003]. Er wordt aangesloten bij Eurep-GAP food. Voor een nadere beschrijving van kwaliteitssystemen in de teelt van primaire producten wordt verwezen naar het rapport van deelproject 3b.

In de GMP-regeling Diervoedersector is een richtlijn opgenomen voor de beheersing van conditioneel afwijkende voedermiddelen. Conditioneel afwijkende voedermiddelen zijn voedermiddelen die of niet van gebruikelijke handelskwaliteit zijn of (mogelijk) niet van gezonde handelskwaliteit [document GMP29; 11-6-2003]. Op basis van deze regeling kan bepaald worden of en wanneer conditioneel afwijkende partijen wel of niet meer geschikt zijn als diervoeder. In een aantal gevallen kunnen de voedermiddelen door reconditionering geschikt gemaakt worden voor gebruik als grondstof voor de mengvoederindustrie. Er wordt aangegeven welke testen vervolgens gedaan moeten worden om na te gaan of het voedermiddel voldoet. Indien een conditioneel afwijkende partij buiten de keten moet worden afgezet, dient de ondernemer zich ervan te overtuigen dat de partij zijn bestemming buiten de keten ook daadwerkelijk bereikt.

Invoer uit EU-lidstaten en derde landen (grondstoffen uit primaire productie)

Het grootste deel van de totale beschikbare hoeveelheid granen voor diervoeder in Nederland wordt geïmporteerd uit met name Frankrijk en Duitsland en in mindere mate uit het Verenigd Koninkrijk. Korrelmaïs komt hoofdzakelijk uit Frankrijk en is een belangrijke grondstof voor pluimveevoerders. De laatste tijd komen landen uit Oost-Europa ook op de markt.

Bevindingen

- Van sommige producten, zoals enkele granen, is niet bekend op welk moment en om welke reden deze bestemd worden voor dierlijke of humane consumptie

4.2.2 Bijproducten

Bedrijven, processen en producten

Naast voedermiddelen rechtstreeks vanuit de primaire landbouw zijn er organische stromen die bij de productie, verwerking en distributie van levensmiddelen naast het hoofdproduct ontstaan. Deze organische reststromen ontstaan als bijproduct uit organische grondstoffen / halfabrikaten en kunnen in bepaalde mate worden verwerkt tot hoogwaardige producten (humane consumptie) of worden toegepast in diervoeder cq. non-food producten.

Reststromen of bijproducten kunnen ontstaan bij een zeer groot aantal verschillende bedrijfstypen met een grote diversiteit in productieproces en producten, variërend van producten die ontstaan bij de eerste verwerking van agrarische producten in de agro- industrie tot producten die ontstaan bij de verdere be- en verwerking in de levensmiddelenindustrie of chemische / farmaceutische industrie. De stromen die ontstaan kunnen ingedeeld worden in plantaardige reststromen (vanuit onder andere de graanverwerkende-, aardappelverwerkende- en suikerindustrie), dierlijke reststromen (vanuit de zuivelindustrie, en vlees-, vis- en eierverwerkende industrie), gemengde reststromen welke zowel plantaardige als dierlijke componenten bevatten en overige stromen vanuit onder andere de chemische / farmaceutische industrie.

Retourproducten bestaan uit recall- en over datumproducten en worden veelal verwerkt tot diervoeder. Een aantal bedrijven heeft zich daarin gespecialiseerd, deze bedrijven houden zich bezig met de afvoer en verwerking van deze producten.

Door de Nederlandse voedingsmiddelenindustrie wordt ca. 10.000 kton/jaar aan organische reststromen geproduceerd. Ongeveer 80% hiervan heeft als bestemming veevoeder.

Kwaliteitssystemen

Levensmiddelenbedrijven zijn volgens Artikel 30, Warenwetregeling Hygiëne van Levensmiddelen, verplicht de veiligheid van hun producten middels de implementatie van een HACCP (Hazard Analysis Critical Control Points) systeem te waarborgen. Die verplichting strekt zich niet alleen uit tot het productieproces, maar ook voor de grondstoffen en het vervoer, de distributie en de verhandeling van producten. Essentie van de warenwettelijke verplichting is het uitvoeren van een gevaaren- en een risicoanalyse. De gevaaranalyse beoogt elk potentieel gevaar voor de voedselveiligheid in beeld te brengen. Met de risicoanalyse wordt bepaald in hoeverre een gegeven potentieel gevaar ook een risico voor de voedselveiligheid kan vormen. Vervolgens wordt vastgesteld welke maatregelen genomen moeten worden om deze risico's te vermijden.

Deze maatregelen mogen in de praktijk de vorm krijgen van een Hygienecode. De Hygienecode is een voedselveiligheidsprotocol gebaseerd op de principes van HACCP. Van de grondstof tot het eindproduct wordt uitgebreid omschreven welke hygiënische eisen van toepassing zijn.

Vele bedrijfstakken, zoals het slagersbedrijf, de supermarkten, de horeca en de zorginstellingen hebben een eigen hygienecode opgesteld.

De HACCP verplichting geldt niet voor reststromen die niet voor humane consumptie zijn bedoeld. Voor reststromen afkomstig uit levensmiddelenbedrijven betekent een en ander dat *tot op* het moment dat er afsplitsing van het hoofdproces plaatsvindt, dezelfde borging voor de veiligheid van toepassing is als voor de hoofdproducten, waardoor de risico's die van grondstoffen en het productieproces kunnen uitgaan, afgedekt zijn.

Ook gelden er ISO-normen in diverse branches. ISO staat voor Internationale Standaard Organisatie en houdt zich bezig met het uniformeren van werkwijzen. ISO-certificaties beogen de controle op het productieproces, niet zozeer de kwaliteit van de geleverde producten.

Vanaf het moment dat reststromen van het hoofdproces zijn afgesplitst kunnen levensmiddelenbedrijven ervoor kiezen de veiligheid bij de verdere verwerking, opslag, distributie en transport met behulp van een GMP+ (Good Manufacturing Practice) plan te waarborgen wanneer deze richting diervoeder gaan. Toezicht hierop vindt plaats door certificerende instellingen, door het RVA geaccrediteerd en door het PDV geaccepteerd.

Wet- en regelgeving

Wetgeving van toepassing op bovenstaande is de Warenwet. Onder waren wordt verstaan: "roerende zaken waaronder eetwaren, met inbegrip van kauwpreparaten andere dan tabak, en drinkwaren alsmede bij algemene maatregel van bestuur aan te wijzen onroerende zaken."

Ook grondstoffen voor levensmiddelen vallen onder de Warenwet. Niet alleen de producten zelf maar ook de productie, de bereidplaatsen en de verkooppunten hebben de aandacht. De Warenwet stelt echter geen eisen aan reststromen die richting diervoeder gaan.

De wet valt onder de eindverantwoordelijkheid van het Ministerie van Volksgezondheid, Welzijn en Sport en met het toezicht zijn belast de controleambtenaren van de Voedsel en Warenautoriteit.

In Verordening 1774/2002/EG tot vaststelling van gezondheidsvoorschriften inzake niet voor menselijke consumptie bestemde dierlijke bijproducten of ook wel de "Dierlijke Bijproducten Verordening" worden dierlijke bijproducten ingedeeld in 3 categorieën waarbij categorie 1 en categorie 2 materiaal niet voor diervoeding gebruikt mogen worden terwijl categorie 3 materiaal in principe wel voor diervoeding gebruikt mag worden. Deze laatste toepassing is echter vooralsnog verboden sinds het algemeen verbod binnen de EU van januari 2001, om dierlijke eiwitten toe te passen in voeding voor landbouwhuisdieren. Van de dierlijke bijproducten mag onder voorwaarden, vet afkomstig van categorie 3 materiaal worden toegepast als grondstof voor voeder voor landbouwhuisdieren evenals vismeel en eiwitten afkomstig van vis (eveneens onder bepaalde voorwaarden), gelatine (met uitzondering van rundergelatine), melkproducten, eiproducten en dicalciumfosfaat. Op het moment wordt categorie 3 materiaal verwerkt in voeders voor gezelschapsdieren en krijgt dit materiaal daarnaast diverse technische bestemmingen. Ook wordt een aanzienlijke hoeveelheid afgezet in de pelsdierhouderijen. Een ander deel van categorie 3 materiaal vindt zijn weg naar de destructor en wordt tezamen met categorie 1 en 2 verwerkt, waarna het door verbranding wordt vernietigd.

Bovenstaande houdt ook in dat reststromen gemengd van aard (waaronder cateringwaste / keukenafval) niet richting diervoeder bestemd voor landbouwhuisdieren mogen gaan.

Richtlijnen geïmplementeerd in de Verordening PDV Diervoeders 2003 zijn; Richtlijn 96/25 betreffende het verkeer van voedermiddelen (hierin wordt voorgeschreven dat voedermiddelen geen gevaar mogen opleveren voor de gezondheid van mens of dier) en Richtlijn 2002/32 inzake ongewenste stoffen en producten in diervoeding.

Producten uit reststromen zijn afvalstoffen in de zin van de afvalstoffenwetgeving.

De Nederlandse definitie van een afvalstof is: "alle stoffen, preparaten of andere producten, waarvan de houder zich (...) ontdoet, voornemens is zich te ontdoen of zich moet ontdoen" (art 1.1. Wet Milieubeheer). Deze definitie is de implementatie van de definitie uit de Europese kaderrichtlijn afvalstoffen (75/442/EG).

Wanneer afvalstoffen zonder bewerking te ondergaan en zonder het treffen van nadere voorzieningen volledig op een milieuhygiënische manier nuttig worden toegepast, worden de stoffen niet langer aangemerkt als afvalstof. Het product moet worden vervaardigd met inachtneming van de geldende wet- en regelgeving. Voor afvalstoffen afkomstig uit de voedingsmiddelenindustrie worden deze criteria gebruikt om het karakter van afvalstoffen op te heffen, wanneer bijvoorbeeld de ingezamelde afvalstoffen als veevoeder aangeboden worden (rapport VROM, 2001).

Invoer uit andere EU-lidstaten en uit derde landen

In de (levensmiddelen)industrie in andere EU-lidstaten of in derde landen komen uiteraard ook bijproducten vrij die opgenomen kunnen worden in de Nederlandse diervoederketen. Het kan daarbij ook gaan om producten die niet in Nederland geproduceerd worden of vrijkomen. Er zijn bijvoorbeeld geen producenten van vismeel in Nederland, maar wel in andere EU-lidstaten en in derde landen. Invoer van plantaardige voedermiddelen uit derde landen is toegestaan via de havens van Rotterdam en Amsterdam en luchthaven Amsterdam. In de havens van Rotterdam en Amsterdam worden op jaarbasis ongeveer 10 miljoen ton plantaardige voedermiddelen aangevoerd. Het betreft hoofdzakelijk bijproducten van de graan- en oliezaden-verwerkende industrieën. Van de aangevoerde plantaardige voedermiddelen is ongeveer 75% bestemd voor de Nederlandse mengvoederindustrie. Het overige deel betreft transitie naar een andere EU-lidstaat of een derde land. Ook kunnen plantaardige grondstoffen bestemd voor Nederlandse mengvoederproducenten via havens van andere EU-lidstaten in de EU ingevoerd worden. Dit kan bijvoorbeeld via de haven van Antwerpen. De Lidstaat waar de voedermiddelen binnenkomen, dient de invoercontrole uit te voeren, ook als de producten voor een andere lidstaat bestemd zijn.

Invoer uit derde landen van producten van dierlijke oorsprong kan plaatsvinden via Rotterdam haven, Vlissingen haven, Amsterdam luchthaven of Maastricht luchthaven. Invoer van overige producten kan plaatsvinden via Amsterdam haven, Rotterdam haven en Amsterdam luchthaven. Partijen voedermiddelen worden door de aanbieder bij de douane ten invoer aangemeld door middel van een document. Om te controleren of alle controle-plichtige partijen inderdaad worden aangemeld, voert de Douane een controle uit aan de hand van de D11/D51-lijsten. De controle bestaat uit een documenten-controle, een steekproefsgewijze overeenstemmingscontrole en steekproefsgewijze fysieke controle. In geval van vismeel wordt iedere partij onderzocht overeenkomstig Richtlijn 98/88/EG.

Keukenafval en etensresten afkomstig van internationaal opererende middelen van vervoer zoals treinen, vliegtuigen en schepen dienen te worden vernietigd (Verordening EG nr. 1774/2002). De VWA houdt hierop toezicht.

De werkwijze van producenten en het toezicht daarop in andere EU-Lidstaten en in derde landen valt buiten de scope van dit rapport.

Problemen met residuen, radioactieve besmetting, milieucontaminanten of andere schadelijke stoffen kunnen in andere landen afwijken van de Nederlandse situatie.

Bevindingen

- Er is een grote diversiteit aan bedrijven (veelal vertegenwoordigd door slechts 1 of enkele bedrijven) met een zeer gespecialiseerd productieproces, zoals bijvoorbeeld de productie van blikjes sportdrink, zoetstoffen, kauwgombasis, etc. waarvan bij de VWA nog niet bekend is of deze ook richting diervoeder leveren.
- De overheid houdt bij levensmiddelenbedrijven geen toezicht op reststromen richting diervoeder.
- Bij enkele levensmiddelenbedrijven is de uiteindelijke bestemming van de restproducten onbekend (o.a. door de tussenhandel voorafgaand aan het zogenaamde startpunt).
- Voor reststromen richting diervoeder is er geen wettelijke verplichting tot registratie met betrekking tot het verzamelen, transport en opslag.

- Met name door menging van grondstoffen (in een vroeg stadium in de keten) is tracering tot de enkelvoudige grondstoffen vaak niet mogelijk en beperkt deze zich tot de verzamelstations.
- Er kan mogelijk een onduidelijk 'afvaltraject' zitten tussen het moment dat een product als reststroom uit het levensmiddelenproductieproces komt tot het moment dat deze als grondstof voor veevoeder wordt aangeboden. In een aantal gevallen is, op het moment van ontstaan, niet duidelijk wat de uiteindelijke bestemming is van deze reststromen waardoor het juridische kader en toezicht onduidelijk is en de (hygiëne-) eisen die te stellen zijn op voedermiddelen niet van toepassing zijn.
- Mogelijk is in producten van derde landen of van pre-accessielanden een grotere kans op: residuen van bestrijdingsmiddelen die in de EU verboden zijn, andere verontreinigingen in het milieu door industriële activiteiten en onoordeelkundig gebruik of onoordeelkundige opslag van gewasbeschermingsmiddelen.

4.2.3 Producenten van toevoegingsmiddelen en bijzondere stikstofhoudende producten

Beschrijving van de ondernemers

In Nederland zijn slechts enkele bedrijven actief in het produceren van toevoegingsmiddelen en bijzondere stikstofhoudende producten. De meeste producenten zijn gevestigd in andere Europese landen of buiten Europa. In bijlage 2 is aangegeven welke stoffen onder de groepen "bijzondere stikstofhoudende producten" en "toevoegingsmiddelen" worden begrepen.

De toevoegingsmiddelen verschillen van aard en eigenschappen. De productieprocessen zijn ook verschillend. Het kan gaan om synthese van verbindingen, het bewerken van producten uit de mijnbouw (binnen en buiten de EU) om deze geschikt te maken voor toepassing in de mengvoederindustrie of het winnen van kleurstoffen uit plantaardige producten. Veelal komen er chemische processen aan te pas.

Er zijn meerdere handelsondernemingen actief in de markt voor deze middelen, dit ligt in de orde van enkele tientallen.

De afnemers van de toevoegingsmiddelen zijn de producenten van mengvoerders en voormengsels, en ook veehouders.

Wet- en regelgeving en kwaliteitssystemen

Voor wat betreft de bijzondere stikstofhoudende producten mogen er uitsluitend producten in het verkeer worden gebracht die zijn opgenomen in Bijlage III van de Verordening PDV Diervoeders 2003 (Richtlijn 82/471/EEG). De procedure voor het aanvragen voor toelating van deze producten door de Europese Commissie en de opname in Bijlage III is beschreven in Verordening PDV Diervoeders 2003. De ondernemer die deze middelen bereidt of in het verkeer brengt moet een erkenning hebben. Onder de erkenningsvoorwaarden zijn begrepen: eisen voor opslag, gegevensbestanden om traceerbaarheid te waarborgen en de aanwezigheid van een systeem voor het terugroepen van producten.

Voor wat betreft toevoegingsmiddelen mogen er uitsluitend toevoegingsmiddelen in het verkeer worden gebracht waarvoor overeenkomstig Richtlijn 70/524/EEG door de Europese Commissie een toelatingsvergunning is verleend. De procedure voor het aanvragen van een vergunning is beschreven in de Verordening PDV Diervoeders 2003.

De ondernemer die bepaalde toevoegingsmiddelen bereidt of in het verkeer brengt moet een erkenning of een registratie hebben zoals aangegeven in onderstaande tabel. Onder de voorwaarden voor een erkenning of registratie zijn begrepen: eisen voor opslag, het hebben van gegevensbestanden om de traceerbaarheid te waarborgen en de aanwezigheid van een systeem voor het terugroepen van producten (de laatste voorwaarde is niet vermeld bij de registratievoorwaarden).

Bereiden en in het verkeer brengen van:	Vereist volgens Verordening PDV Diervoeders 2003 (RL 95/69/EG)
toevoegingsmiddelen behorende tot de groepen: A, van groep B alleen de stoffen met een vastgesteld maximumgehalte in diervoeders, D, van groep F de Carotenoïden en Xanthofyllen, H, I, J, N, O	Erkenning
andere toevoegingsmiddelen dan hierboven genoemd, met een vastgesteld maximum gehalte in diervoeders	Registratie
bijzondere stikstofhoudende producten als bedoeld in Bijlage III van de Verordening PDV Diervoeders 2003 m.u.v. gisten	Erkenning

* Verklaring van de groepen toevoegingsmiddelen: zie definitielijst in bijlage 2.

Nederlandse bedrijven kunnen toevoegingsmiddelen produceren die niet voor de EU-markt bestemd zijn (bijv. middelen die niet in de EU zijn toegelaten). Op de verpakking van dergelijke producten moet duidelijk de aanduiding "Export" aangebracht worden. Ook zijn ontheffingen mogelijk voor praktische proeven voor wetenschappelijke en niet-commerciële doeleinden.

Van de hier genoemde middelen zijn nog geen risicoanalyses beschikbaar bij het PDV (overigens betreft het in alle gevallen toegestane middelen en er is een beoordeling van het middel aan de toelating vooraf gegaan). In het kader van de GMP-regeling Diervoedersector moeten deze wel beschikbaar zijn.

Invoer uit andere EU-lidstaten en derde landen

Producenten van bijzondere stikstofhoudende producten en toevoegingsmiddelen zijn wereldwijd gevestigd. De fabrieken produceren voor klanten over de hele wereld. Veel van de in Nederland gebruikte bijzondere stikstofhoudende producten en toevoegingsmiddelen worden ingevoerd uit EU-lidstaten en uit derde landen.

Nederlandse ondernemers die toevoegingsmiddelen en bijzondere stikstofhoudende producten zoals genoemd in Artikel 2:1 van de Verordening PDV Diervoeders 2003, afkomstig uit derde landen, voor het eerst in het verkeer brengen, zijn verplicht namens hun productleverancier in het derde land bij het Productschap een erkenning of registratie aan te vragen.

De werkwijze voor de invoercontrole van producten uit derde landen die bestemd zijn voor diervoeder, is beschreven in paragraaf 4.2.1. Toevoegingsmiddelen en bijzondere stikstofhoudende producten die geproduceerd zijn in derde landen en via een andere EU-lidstaat in Nederland worden ingevoerd ondergaan de invoercontroles in de Lidstaat van binnenkomst. De hoeveelheden die via deze weg binnenkomen worden derhalve niet bij de Nederlandse buitengrenzen geregistreerd.

De bestemming van toevoegingsmiddelen en bijzondere stikstofhoudende producten ingevoerd uit derde landen is niet noodzakelijk Nederland, het kan ook een andere EU-lidstaat of derde land zijn.

Bevindingen

- De controle in Nederland aan de EU-buitengrens is nog niet volledig v.w.b. invoer van toevoegingsmiddelen en bijzondere stikstofhoudende producten.

4.3 Producenten van voormengsels en mengvoerders

Inleiding

De producenten van voormengsels en mengvoerders die in deze paragraaf worden bedoeld, brengen de producten ook in het verkeer (dus geen mengvoederproductie die bestemd is voor de eigen veehouderij; dit wordt beschreven in paragraaf 4.4).

Beschrijving van de ondernemers

De bedrijven waar voormengsels en mengvoerders worden geproduceerd, variëren van eenmansbedrijven tot zeer grote mengvoederbedrijven. Het aantal bedrijven met 20 werknemers of meer is ongeveer 70 – 80 (gegevens CBS, 1999).

Beschrijving van de producten en processen

Bij de producenten van voormengsels en mengvoerders komen verschillende stromen van grondstoffen bij elkaar. Het proces dat bij producenten van voormengsels en mengvoerders plaatsvindt start met het inkopen van grondstoffen. De grondstoffen zijn voedermiddelen zoals plantaardige (bij)producten en dierlijke (bij)producten, uit levensmiddelenproductie of andere activiteiten. Voorts worden andere ingrediënten toegepast zoals mineralen, voormengsels, toevoegingsmiddelen en eventueel diergeneesmiddelen of voormengsels met medicinale werking.

In een mengvoederfabriek worden de grondstoffen opgeslagen in bijvoorbeeld silo's en van daaruit getransporteerd naar productieruimten. De juiste verhouding van grondstoffen is belangrijk en de dosering van verschillende grondstoffen verloopt vaak computergestuurd. De grondstoffen worden bewerkt (bijvoorbeeld malen of slaan m.b.v. een hamermolen) en gemengd waarbij verschillende bestanddelen worden toegevoegd volgens een bepaalde volgorde en tenslotte, indien nodig, geperst of geëxtrudeerd zodat er een voormengsel of mengvoeder van de gewenste samenstelling en verschijningsvorm ontstaat. Vervolgens het eventueel verpakken en opslaan van het bereide voormengsel of mengvoeder totdat dit getransporteerd wordt.

In de procesapparatuur voor de bereiding van voormengsels en mengvoerders en in de buizen en leidingen tussen de verschillende processtappen kunnen gemakkelijk productresten achterblijven waarmee kruisbesmetting (versleping) van het ene naar het volgende product kan ontstaan. Vaak kan er pas goed gereinigd worden als de productie geheel stilgelegd wordt. Nat reinigen is veelal niet mogelijk. Het is belangrijk om te bepalen welke producten op één lijn gemaakt mogen worden en welke diervoeders achtereenvolgens geproduceerd mogen worden. Een geringe mate van kruisbesmetting tussen verschillende producten geproduceerd op één lijn valt namelijk niet te voorkomen.

Het begrip “mengvoerders” is zeer breed. Mengvoerders worden gedefinieerd als mengsels van voedermiddelen, met of zonder toevoegingsmiddelen, bestemd voor vervoeding in de vorm van volledige diervoeders of aanvullende diervoeders. Onder de term “mengvoerders” worden de volgende soorten mengvoerders verstaan: aanvullende voeders, dieetvoerders, volledig voeder, gemedicineerde diervoeders, kunstmelkvoerders.

Voor een goede verwerking en gelijkmatige verdeling van toevoegingsmiddelen in mengvoerders kan gebruik gemaakt worden van voormengsels. Voormengsels worden gedefinieerd als mengsels van toevoegingsmiddelen onderling of mengsels van één of meer toevoegingsmiddelen met stoffen die dragers vormen, die als zodanig bestemd zijn voor de rechtstreekse verwerking in diervoeders, alsmede halfabrikaten als bedoeld in het Besluit uitzonderingen registratieregime diergeneesmiddelen [Verordening PDV Diervoeders 2003]. Dragere zijn voornamelijk tarwegries, kriet, eventueel tapioca. Voor mengvoerders zijn normen voor ongewenste stoffen vastgelegd in Europese regelgeving. Dit geldt ook voor de normen voor toepassing van toevoegingsmiddelen in mengvoerders (de toelatingsvoorwaarden: maximaal en/of minimaal toegelaten gehalten, voor zover van toepassing). Voor de bereiding van een aantal voormengsels en mengvoerders geldt specifieke regelgeving. Dit

wordt hieronder toegelicht. Bij één producent van voormengsels of mengvoeders kunnen meerdere specifieke situaties van toepassing zijn.

De wettelijke vereisten die gesteld worden aan de bereiding van voormengsels en mengvoeders zijn opgenomen in de Verordening PDV Diervoeders en in de GMP-regeling Diervoedersector. In deze laatste regeling zijn ook bovenwettelijke eisen opgenomen. Voor een nader uitleg wordt verwezen naar het rapport van deelproject 3b.

In het kader van het jaarlijkse nationale controleprogramma, gebaseerd op Richtlijn 95/53/EG, nemen zowel de VWA/RVV als het Productschap Diervoeders monsters van grondstoffen en gereede producten bij producenten van voormengsels en mengvoeders. Hierbij wordt gebruik gemaakt van adres-bestanden van het Productschap Diervoeders.

Voormengsels worden afgezet naar producenten van mengvoeders en naar veehouders (zie paragraaf 4.4), mengvoeders worden alleen afgezet naar veehouders.

Bedrijven met een erkenning en/of registratie in het kader van Richtlijn 95/69/EG

De ondernemer die voormengsels bereidt of in het verkeer brengt moet voor bepaalde categorieën voormengsels een erkenning of registratie hebben [Verordening PDV Diervoeders 2003, RL 95/69/EG]. In onderstaande tabel is aangegeven voor welke voormengsels een erkenning of een registratie van toepassing is.

Bereiden en in het verkeer brengen van <u>voormengsels</u> met*:	Vereist volgens Verordening PDV Diervoeders 2003 (RL 95/69/EG)
toevoegingsmiddelen: A, D, van groep H de vitaminen A en D, van de groep I Koper en Selenium en groep J	Erkenning
toevoegingsmiddelen: B (alleen stoffen met een vastgesteld maximum gehalte in diervoeders), F (alleen Carotenoïden en Xanthofyllen), H (m.u.v. de vitaminen A en D), I (m.u.v. Koper en Selenium), N, O	Registratie

* Verklaring van de groepen toevoegingsmiddelen: zie definitielijst in bijlage 2.

Voor het bereiden van mengvoeders met bepaalde voormengsels of toevoegingsmiddelen is eveneens een erkenning of registratie nodig (zie onderstaande tabel).

Bereiden van <u>mengvoeders</u> met*:	Vereist volgens Verordening PDV Diervoeders 2003 (RL 95/69/EG)
voormengsels van de volgende toevoegingsmiddelen: groep A, D, J **	Erkenning
voormengsels van de volgende toevoegingsmiddelen: groep B (alleen stoffen met een vastgesteld maximum gehalte in diervoeders), F (alleen Carotenoïden en Xanthofyllen), H, I, N, O	Registratie
toevoegingsmiddelen behorende tot de groepen: van groep B alleen stoffen met een vastgesteld maximumgehalte in diervoeders, van groep F de Carotenoïden en Xanthofyllen, H (m.u.v. de vitaminen A en D)**, I (m.u.v. Koper en Selenium)**, N, O	Registratie

* Verklaring van de groepen toevoegingsmiddelen: zie definitielijst in bijlage 2.

** Toevoegingsmiddelen uit de groepen A, D en J, van groep H Vitaminen A en D en van groep I Koper en Selenium mogen slechts door middel van een voormengsel in mengvoeders worden verwerkt. Voor mengvoeders voor gezelschapsdieren geldt een uitzondering maar dit valt buiten de scope van dit rapport.

Voor het verkrijgen van een erkenning of registratie moet het bedrijf aan een aantal wettelijke eisen voldoen (Richtlijn 95/69/EG geïmplementeerd in Verordening PDV Diervoeders 2003, zie hoofdstuk 3 van dit rapport). Onder de voorwaarden voor een erkenning of registratie zijn o.a. begrepen: eisen voor vakbekwaamheid, bedrijfsinrichting, opslag, kwaliteitsborging, gegevensbestanden om traceerbaarheid te waarborgen en de aanwezigheid van een systeem voor het terugroepen van producten (de laatste voorwaarde is niet vermeld bij de registratievoorwaarden). De voorwaarden maken deel uit van de GMP Regeling Diervoedersector. Een producent die een GMP-erkenning heeft voor Handel en Productie van voormengsels en/of een GMP-erkenning voor Handel en productie van mengvoeders wordt geacht daarmee ook te voldoen aan de erkennings- en registratievoorwaarden van Richtlijn 95/69/EG.

De erkenning en/of registratie wordt verleend door het Productschap Diervoeder. Het PDV houdt toezicht op de erkende/geregistreerde bedrijven.

Bedrijven met een erkenning voor het verwerken van vismeel, gehydrolyseerde eiwitten of di- of tricalciumfosfaat van dierlijke oorsprong (Verordening (EG) nr. 999/2001)

Ten gevolge van de BSE crisis is het gebruik van dierlijke eiwitten in voedermiddelen en mengvoeders voor landbouwhuisdieren bijna geheel verboden. Het verbod geldt niet voor melk, zuivelproducten, eieren en eiproducten en gelatine (onder bepaalde voorwaarden). In voeders bestemd voor andere landbouwhuisdieren dan herkauwers zijn voorts een drietal typen producten toegestaan, mits de bedrijven die deze producten verwerken over een erkenning beschikken. De VWA/RVV verleent deze erkenning en controleert de erkende bedrijven periodiek.

De volgende drie typen producten zijn toegestaan: vismeel, dicalciumfosfaat en tricalciumfosfaat en gehydrolyseerde eiwitten (afkomstig van huiden van niet-herkauwers en herkauwers) [Verordening (EG) Nr.1234/2003]. Petfood mag wel dierlijke eiwitten bevatten mits het niet in bedrijven gemaakt wordt waar voeders voor landbouwhuisdieren worden geproduceerd.

De bedoelde erkenning geldt voor bedrijven die de genoemde toegestane eiwitsoorten opslaan en/of verwerken. Bij de erkenningsprocedure wordt getoetst of productielijnen en silo's waarin voeders voor herkauwers worden gemaakt of opgeslagen fysiek gescheiden zijn van of productielijnen en silo's waarin voeders voor andere landbouwhuisdieren worden geproduceerd of opgeslagen. Producenten van diervoeders voor herkauwers en niet-herkauwers mogen wel dezelfde productielocatie gebruiken als voor beide diercategorieën geen dierlijke eiwitten in het voeder worden gebruikt.

Onder bepaalde voorwaarden is het vervaardigen van visvoeder op basis van bloedproducten en bloedmeel eveneens toegestaan.

Bedrijven met een vergunning voor het bereiden van gemedicineerde voeders (Verordening PDV Gemedicineerd voeder 2003)

Diergeneesmiddelen mogen slechts in de vorm van een gemedicineerd halffabrikaat of een gemedicineerd voormengsel in gemedicineerde voeders worden verwerkt. Onder een voormengsel met medicinale werking wordt verstaan: een mengsel van één of meer diergeneesmiddelen al dan niet toevoegingsmiddelen, met stoffen die dragers vormen, bestemd om te worden verwerkt bij de bereiding van gemedicineerd voeder, welk mengsel als zodanig is geregistreerd, dan wel uitsluitend diergeneesmiddelen bevat waarvan bij de registratie verwerking tot een zodanig voormengsel is toegestaan en de bereiding daarvan is geschied overeenkomstig de bij die registratie gegeven voorschriften. Een halffabrikaat met medicinale werking is een voormengsel met medicinale werking met daarbij één of meer veevoedergrondstoffen, dat als zodanig is bestemd voor rechtstreekse verwerking in diervoeder.

Voor het bereiden, verpakken, etiketteren of in de handel brengen van gemedicineerde halffabrikaten of gemedicineerde voeders is een vergunning nodig. Deze vergunning wordt verleend door het PDV. Gemedicineerde diervoeders mogen alleen afgeleverd en toegepast worden op basis van een attest van een dierenarts.

Gemedicineerde diervoeders worden bijna altijd op dezelfde productielijnen bereid als gewone mengvoeders. Hierdoor kan versleping optreden, d.w.z. dat na het bereiden van een gemedicineerd voeder restanten van diergeneesmiddelen in de installatie achterblijven die in volgende partijen “blanco” diervoeders terechtkomen. Het probleem van versleping treedt ook op bij de bereiding van voormengsels of mengvoeders met andere toevoegingsmiddelen zoals antibiotica. Bedacht moet worden dat gemedicineerde diervoeders hoge gehalten aan diergeneesmiddelen kunnen bevatten. Voorts gaat het bij gemedicineerde diervoeders om een breed spectrum van diergeneesmiddelen; bij de voormengsels zijn slechts een klein aantal antibiotica en coccidiostatica toegelaten. Als “spoelvoeders” worden veelal biggen- en zeugenvoeders gebruikt omdat deze dieren geen “eind-dieren” zijn en er geen problemen met residuen in vlees zullen optreden. Bij deze werkwijze worden de dieren echter belast met diergeneesmiddelen, weliswaar in een lage dosering. Nederlandse bedrijven kunnen ook voormengsels of mengvoeders produceren met toevoegingsmiddelen of diergeneesmiddelen bestemd voor derde landen die middelen bevatten die niet in NL of in de EU zijn toegelaten, bijvoorbeeld carbadox. De producenten moeten dan kunnen aantonen dat zij voor export fabriceren en de mengvoeders moeten geëtiketteerd zijn met “export”. Een producent die een GMP-erkenning heeft voor Handel en Productie van voormengsels en/of een GMP-erkenning voor Handel en Productie van mengvoeders wordt geacht daarmee te voldoen aan de voorwaarden voor een vergunning als hiervoor bedoeld.

Overige producenten van mengvoeders

Er zijn enkele tientallen mengvoederproducenten die wel mengvoeders produceren zonder bovengenoemde voormengsels of toevoegingsmiddelen te verwerken. Deze producenten behoeven geen erkenning of registratie. Veelal hebben zij wel een GMP⁺-erkenning voor de bereiding van en de handel in mengvoeders. Ondernemers die restanten van de voedingsmiddelenindustrie verwerken tot (vloeibare) veevoeders en producenten van kant-en-klare brijvoeders bestemd voor verkoop aan veehouders kunnen onder deze groep producenten vallen. Deze producenten kunnen door de aard van dit productieproces allerlei grondstoffen verwerken, van reguliere bijproducten zoals wei tot allerlei incidentele bijproducten zoals voor menselijke consumptie afgekeurde partijen levensmiddelen (producten die niet aan de kwalitatieve productspecificaties voldoen).

Invoer van voormengsels en mengvoeders uit andere EU-lidstaten

Invoer van voormengsels en mengvoeders uit andere EU-lidstaten vindt op beperkte schaal plaats. In 1999/2000 bedroeg de invoer ca. 180.000 ton. De ingevoerde mengvoeders komen met name uit Duitsland en België [website PDV]. De productie van voormengsels en mengvoeders in andere EU-lidstaten moet aan dezelfde EU-regelgeving voldoen als de productie in Nederland. In ieder lidstaat dient de bevoegde autoriteit toezicht te houden op de productie van voormengsels en mengvoeders volgens de EU-regelgeving. De producten uit andere EU-lidstaten worden niet afzonderlijk in het controleprogramma van Nederland onderzocht. Het is wel mogelijk dat een dergelijk mengvoeder bij toeval in het kader van het Controleprogramma Diervoeders bemonsterd wordt (bijvoorbeeld wanneer het bij een veehouder aangetroffen wordt).

In het kader van GMP⁺ geldt dat voormengsels betrokken dienen te worden bij gecertificeerde bedrijven (certificering volgens GMP⁺ of de zgn. QC-standaard). Dit geldt ook voor geïmporteerde voormengsels. In andere lidstaten zijn eveneens kwaliteitssystemen (zoals GMP⁺) voor de diervoedersector operationeel.

Invoer van voormengsels en mengvoeders uit derde landen

De hoeveelheid mengvoeders en voormengsels uit derde landen die rechtstreeks in Nederland worden ingevoerd, is zeer klein ten opzichte van de nationale productie (ca. 5.000 ton in 1999/2000 ten opzichte van ca 15.000.000 ton binnenlandse productie) [website PDV].

Gegevens over hoeveelheden mengvoeders en voormengsels die geproduceerd zijn in derde landen en via grensinspectieposten van andere lidstaten in Nederland terechtkomen voor verwerking of vervoeding zijn niet bekend. De inschatting is dat dit zeer weinig is [mededeling VWA/RVV].

Voormengsels en mengvoeders uit derde landen moeten een controle ondergaan voordat zij op EU-grondgebied ingevoerd mogen worden (zie ook beschrijving invoercontrole van voedermiddelen uit derde landen in paragraaf 4.2). De invoer van niet-dierlijke voedermiddelen rechtstreeks uit derde landen mag uitsluitend plaatsvinden via Amsterdam haven, Rotterdam haven of Amsterdam luchthaven. De invoercontrole bestaat uit een documenten-controle, een steekproefsgewijze overeenstemmingscontrole en een steekproefsgewijze fysieke controle. Op dit moment wordt in Nederland de fysieke controle van ingevoerde voormengsels en mengvoeders (bijvoorbeeld door monsternamen en laboratoriumonderzoek) niet systematisch uitgevoerd.

De producten uit derde landen moeten afkomstig zijn van bedrijven die een in de EU gevestigde vertegenwoordiger hebben [zie Regeling in- en uitvoercontroles diervoeders en Richtlijn 98/51/EG]. Nederlandse ondernemers die voormengsels of mengvoeders als genoemd in Artikel 2:1 van de Verordening PDV Diervoeders 2003 afkomstig uit derde landen, voor het eerst in het verkeer brengen, zijn verplicht namens zijn producentleverancier in het derde land bij het Productschap Diervoeder een erkenning of registratie aan te vragen.

Bevindingen

- Niet van alle verwerkende bedrijven die grondstoffen en bijproducten voor diervoeders mengen is bekend welke incidenteel vrijkomende (vochtrijke) bijproducten worden verwerkt in diervoeders en of hiervan ook altijd risicoanalyses beschikbaar zijn (geldt m.n. voor de beperkt houdbare bijproducten).
- Aan de Nederlandse EU-buitengrens vindt geen systematische fysieke controle (bijvoorbeeld d.m.v. laboratoriumonderzoek naar verboden antibiotica) plaats van voormengsels en mengvoeders uit derde landen.

4.4 Veehouders

Inleiding

Het laten uitlopen van dieren, het laten grazen en het eventueel bewerken van grasland, het telen en oogsten van gewassen voor rechtstreekse levering aan de veehouder eventueel met een bewerking als drogen of mengen valt buiten deze paragraaf (zie daarvoor paragraaf 4.2). Dit hoofdstuk start zodra de voeders op het erf aankomen en de opslag (in ruimten) op het veehouderijbedrijf plaatsvindt. Veehouders die zelf voedermiddelen mengen (al dan niet met erkenning/registratie) zijn te beschouwen als producenten van mengvoeders maar worden wel in dit hoofdstuk behandeld en niet bij de mengvoederproducenten. Zij bereiden in feite mengvoeders bestemd voor het eigen bedrijf.

Beschrijving van de ondernemers

De laatste schakel in de diervoederketen is het bedrijf waar de dieren gehouden en gevoederd worden. In dit rapport wordt deze schakel aangeduid als de veehouderij. Hierbij worden ook andersoortige bedrijven inbegrepen waar voedselproducerende dieren worden gehouden, zoals viskwekerijen.

Alle veehouderijen m.u.v. viskwekerijen zijn geregistreerd en hebben een UBN-nummer. Dit bestand is aanwezig bij de Gezondheidsdienst voor Dieren. Van ieder geregistreerd bedrijf is bekend wat de hoofdactiviteit op het bedrijf is. Viskwekerijen vallen buiten het UBN-systeem.

Een groot deel van de viskwekers die op grote schaal consumptie-vis kweken is aangesloten bij de Nederlandse Vereniging van Viskwekers (NeVeVi). Viskwekers die vis voor hobby-visserij kweken, zijn in mindere mate aangesloten.

De veehouder is verantwoordelijk voor de inkoop van de voedermiddelen, grondstoffen, de opslag en het vervoederen ervan aan dieren. Ook deze schakel valt onder de voorgeschreven officiële controle op het gebied van diervoeding [Richtlijn 95/53/EG]. In het kader van het jaarlijkse controleprogramma gebaseerd op deze richtlijn neemt de VWA/RVV monsters van voeders op veehouderijen.

De veehouders kunnen verdeeld worden in een groep veehouders die voedermiddelen en kant-en-klare mengvoeders inkopen, opslaan op het eigen bedrijf en deze producten als zodanig vervoederen en een groep veehouders die voedermiddelen inkopen waaronder met name bijproducten uit de levensmiddelenindustrie, deze voedermiddelen opslaan op het eigen bedrijf, zelf mengen in een brijvoerinstallatie en het ontstane brijvoer vervoederen in het eigen bedrijf eventueel aangevuld met kant-en-klare mengvoeders. Ook kan een veehouder droge voedermiddelen inkopen en in een eigen installatie verwerken tot een droog mengvoeder. Voor het verwerken van bepaalde toevoegingsmiddelen, voormengsels of diervoeders met bepaalde dierlijke eiwitten in volledige diervoeders is een erkenning en/of registratie verplicht. Dit wordt verderop in deze paragraaf toegelicht.

Beschrijving van het proces: inkoop, opslag en vervoederen

Zoals uit de voorgaande paragrafen blijkt is het assortiment van beschikbare voedermiddelen (inclusief toevoegingsmiddelen e.d.) zeer divers. De veehouder kan voedermiddelen verkrijgen uit eigen teelt. Daarnaast kan hij allerlei voedermiddelen via verschillende wegen inkopen.

De voedermiddelen dienen te voldoen aan basisvoorwaarden zoals gesteld in wet- en regelgeving. Zo is het verboden om voedermiddelen te gebruiken die niet gezond, niet deugdelijk en niet van gebruikelijke handelskwaliteit zijn of die een gevaar opleveren voor de gezondheid van mens of dier of het milieu. Normen voor eventueel aanwezige ongewenste stoffen mogen niet overschreden worden. Producten die verboden zijn als voedermiddel mogen uiteraard niet als voedermiddel toegepast worden. Etensstoffen en keukenafval (uitgezonderd de resten die zijn ontstaan in de eigen huishouding) mogen zelfs niet op een veehouderij voorhanden zijn [Regeling verbod gebruik keukenafval en etensresten in diervoeder]. Toezicht op veehouderijen vindt met name plaats door de AID en VWA/RVV.

Beperkingen in de keuze bij de inkoop van voedermiddelen en andere producten voor diervoeders komen voort uit vereisten in ketenkwaliteitssystemen, eventuele vaste contracten en wettelijke eisen voor het verwerken van toevoegingsmiddelen en voormengsels.

Een groot deel van de Nederlandse veehouders neemt deel aan ketenkwaliteitssystemen (zoals IKB/KKM). In een aantal ketenkwaliteitssystemen is als voorwaarde opgenomen dat de veehouder uitsluitend voeders betreft van GMP⁺-gecertificeerde voerleveranciers (of aantoonbaar gelijkwaardig). De mate van detaillering in de eisen voor diervoeders verschilt per regeling. Ook worden er uitzonderingen gemaakt, bijvoorbeeld in het KKM-systeem, geldt de GMP⁺-verplichting niet voor ruwvoer van het eigen bedrijf of teelt van een collega-veehouder. In de kwaliteitssystemen zijn ook eisen voor drinkwater opgenomen.

In bepaalde sectoren heeft een deel van de veehouders vaste contracten met diervoederfabrikanten, of zijn de dieren die op de veehouderij gehouden worden zelfs eigendom van de diervoederfabrikant. De veehouder is in die gevallen voor de inkoop van voeders gebonden aan een vaste diervoederfabrikant.

Opslag van voedermiddelen op de veehouderij kan voor korte of langere termijn plaatsvinden. Voor langere termijn (bijvoorbeeld door inkuilen) is het belangrijk dat de voedermiddelen goed geconserveerd worden (zie bijvoorbeeld het rapport "Rondom het voedermiddel", IKC Landbouw, juni 1996). Wanneer het conserveringsproces niet goed verloopt, kan de voedingswaarde van het product afnemen en kunnen bovendien schadelijke stoffen ontstaan.

De verschillende typen voeders zijn zeer uiteenlopend. Ook de wijze waarop het voer aan de dieren wordt verstrekt varieert sterk. De veehouder is verplicht bij de vervoeding van diervoeders waarin toevoegingsmiddelen zijn verwerkt, de aangegeven toedieningsvoorschriften en wachttermijnen te volgen.

De veehouder kan een belangrijke bijdrage leveren aan het op peil houden van het kwaliteitsniveau van het voer dat de dieren uiteindelijk opneemt. Als voer van goede kwaliteit wordt ingekocht, kunnen de bewaaromstandigheden op de veehouderij, de tijdsduur van het bewaren, de hygiëne op het bedrijf enz. de kwaliteit (negatief) beïnvloeden. De kwaliteit van het voer dat het dier werkelijk opneemt en de risico's die daaraan verbonden zijn, zijn niet eenvoudig te beschrijven. Een uitgewerkte beschrijving van varkenshouderijen is te vinden in "Kwaliteitsborging van het voederen van varkens op de boerderij - Een studie naar microbiologische en biochemische risico's van varkensvoeder op boerderijniveau", PDV Kwaliteitsreeks nr. 65, augustus 2000. In een vorig jaar verschenen rapport wordt beschreven dat varkenshouders zelf weinig oog hebben voor risicofactoren op het bedrijf zelf [Risicobeheersing op bedrijfsniveau – Een casus in de varkensvoerketen, LEI 2002].

Veehouders die (vocht)rijke voedermiddelen zelf mengen tot brijvoer

Met name de veehouderijen die beschikken over installaties die zelf voedermiddelen kunnen verwerken tot brijvoer, hebben in principe een zeer grote keuze bij de inkoop van voedermiddelen. Het gebruik van brijvoer komt voornamelijk voor bij bedrijven met mestvarkens en bedrijven met mestrunderen. Brijvoer kan gedefinieerd worden als: "een totaal rantsoen dat in vochtrijke vorm aan dieren wordt gevoerd en bestaat uit óf mengvoer met water óf de combinatie van één of meerdere vochtrijke bijproducten, aanvullend mengvoer en eventueel water" [Het gebruik van vochtrijke bijproducten. Een literatuuroverzicht, R.H.J. Scholten, M.M.J.A. Rijnen, Praktijkonderzoek Varkenshouderij, Proefverslag nummer P 1.210, 1998]. In de praktijk kunnen daarbij ook droge grondstoffen of bijproducten worden gevoerd. Het is met name het brijvoer in het tweede deel van de definitie dat in deze paragraaf bedoeld wordt.

Binnen de diervoeding worden (vocht)rijke bijproducten beschouwd als waardevolle voedermiddelen, die een goede bijdrage kunnen leveren aan het bedrijfsrendement. Maar ze vormen ook een aparte risicocategorie. Aankoop van gerenommeerde leveranciers is een randvoorwaarde. Met een goede regeling van de zuurgraad kunnen bacteriën goed in de hand worden gehouden. Om schimmel- en gistvorming tegen te gaan is een aantal hygiënische maatregelen op het bedrijf van groot belang.

Brijvoer en andere mengsels van vochtrijke bijproducten kunnen ook kant-en-klaar ingekocht worden. Deze producten worden gerangschikt onder de mengvoeders.

Hoewel deze voeders als een aparte risicocategorie beschouwd worden, zijn de bedrijven die deze voeders bereiden en/of vervoederen niet specifiek geregistreerd bij een toezichthoudende instantie.

Veehouders die voedermiddelen zelf mengen voor de bereiding van volledige diervoeders uitgaande van diervoeders die vismeel, gehydrolyseerde eiwitten of di- of tricalciumfosfaat bevatten

In paragraaf 4.3 is aangegeven welke dierlijke eiwitsoorten toegestaan zijn in mengvoeders en in welke gevallen een erkenning vereist is.

Volgens de huidige regelgeving (Verordening (EG) nr. 9/2001, vervangen door Verordening (EG) nr. 1234/2003) is het voor zelfmengende veehouders onder een aantal voorwaarden toegestaan om op het bedrijf volledige diervoeders te produceren uit diervoeders die vismeel, gehydrolyseerde eiwitten of di- of tricalciumfosfaat bevatten. Deze zelfmengende veehouders dienen door de bevoegde autoriteit geregistreerd te zijn.

Zelfmengende veehouders met een erkenning of registratie in het kader van Richtlijn 95/69/EG

Een klein deel van de veehouders die zelf voedermiddelen mengen heeft een erkenning of registratie voor het verwerken van bepaalde voormengsels of toevoegingsmiddelen in mengvoeders voor gebruik op het eigen bedrijf. In onderstaande tabel is aangegeven voor welke toevoegingsmiddelen deze erkenning of registratie van toepassing is. Voor het verkrijgen van een erkenning of registratie moet het bedrijf aan een aantal wettelijke eisen voldoen (Richtlijn 95/69/EG geïmplementeerd in Verordening PDV Diervoeders 2003, zie hoofdstuk 3 van dit rapport). Bij de eisen voor een erkenning en/of registratie zijn ook eisen opgenomen voor de opslagomstandigheden van de bereide mengvoeders bestemd voor de eigen veehouderij. De erkenning en/of registratie wordt verleend door het Productschap Diervoeder. Het PDV houdt toezicht op deze bedrijven.

Voor het verwerken van overige voormengsels of toevoegingsmiddelen geldt geen erkennings- of registratieverplichting. Deze middelen mogen door iedere veehouder verwerkt worden.

Bereiden van mengvoeders bestemd voor eigen veehouderij met*:	Vereist volgens Verordening PDV Diervoeders 2003 (RL 95/69/EG)
voormengsels van de toevoegingsmiddelen: A, D, J	Erkenning
toevoegingsmiddelen: B (alleen stoffen met een vastgesteld maximum gehalte in diervoeders), F (alleen Carotenoïden en Xanthofyllen), H (m.u.v. de vitamines A en D), I (m.u.v. Koper en Selenium), N, O	Registratie
voormengsels van de toevoegingsmiddelen: B (alleen de stoffen met een vastgesteld maximum gehalte in diervoeders), F (alleen Carotenoïden en Xanthofyllen), H, I, N, O	Registratie

* Verklaring van de groepen toevoegingsmiddelen: zie definitielijst in bijlage 2.

Bevindingen

- De veehouders die zelf vochtrijke bijproducten mengen en vervoederen (en daarvoor geen erkenning/registratie nodig hebben) zijn niet bekend. Er is geen specifieke registratieplicht voor deze veehouders en het UBN-systeem voorziet hier niet in.
- Voor veehouders is kwaliteitsborging van de eigen teelt niet verplicht.
- Kleine sectoren als schapen, geiten, wild en kweekvis zijn niet opgenomen in huidige monitoringsprogramma's mbt. diervoeders (op niveau van de veehouder/viskweker).
- Mogelijk zijn de veehouders die wel een erkenning/registratie nodig hebben (omdat ze toevoegingsmiddelen en voormengsels verwerken) ook niet allemaal bekend.

4.5 Transporteurs

Beschrijving ondernemers en bedrijven

Transport van voedermiddelen, diervoeders, toevoegingsmiddelen en/of voormengsels vindt plaats tussen de verschillende schakels in de diervoederketen, zoals dat in voorgaande paragrafen is beschreven. In deze paragraaf wordt het transport tussen de schakels in de diervoederketen beschreven.

In Nederland zijn zo'n 300 transportbedrijven actief in het transport van diervoeders en daarnaast zijn 37 bedrijven gespecialiseerd in op- en overslag van diervoeders [gegevens 1999, uit TK vergaderjaar 2001-2002, 28 173, nr. 3]. Een onderneming die zijn goederen wil transporteren kan gebruik maken van transport in eigen beheer of daarvoor een extern transportbedrijf inschakelen. In Nederland wordt in de diervoederketen met beide varianten gewerkt. De mengvoerb企业n die hun eindproduct afleveren aan de veehouder maken nagenoeg altijd gebruik van transport in eigen beheer. Voor het transport van bijvoorbeeld diervoedergrondstoffen en vochtrijke bijproducten afkomstig van de levensmiddelenindustrie worden juist vaak externe transportbedrijven ingeschakeld. Het transport van halffabrikaten en eindproducten tussen de schakels van de diervoederketen in Nederland vindt doorgaans plaats over de weg.

Nederland heeft, meer dan andere Europese lidstaten, ook te maken met een omvangrijke aanvoer van plantaardige diervoedergrondstoffen uit derde landen. Via de zeehavens van Rotterdam en Amsterdam worden deze grondstoffen op het grondgebied van de EU gebracht. Deze grondstoffen worden in de havens overgeslagen en via de binnenvaart, over het spoor of over de weg doorgevoerd naar EU-lidstaten of ingevoerd in Nederland en naar mengvoederproducenten in Nederland getransporteerd.

Bij transport van grondstoffen, halffabrikaten of eindproducten tussen schakels in de diervoederketen kan zowel de leverende partij als de ontvangende partij de opdrachtgever zijn. De transporteur is in principe alleen verantwoordelijk voor de dienst transport. Dat wil zeggen dat de transporteur in zo'n geval geen eigenaar is van de lading, maar wel de zorg heeft om het transport naar behoren uit te voeren. Dit principe geldt ook voor op- en overslag van diervoedergrondstoffen, de betreffende ondernemer is verantwoordelijk voor de dienst op- en overslag.

Beschrijving producten en processen

Bij transport over water (zeevaart en binnenvaart) en spoor is vaak sprake van levering van grondstoffen in grote hoeveelheden ten behoeve van de mengvoederindustrie in opdracht van de ontvangende partij. In 2000 werd 55% van de grondstoffen via de binnenvaart bij de Nederlandse mengvoerb企业n aangevoerd en 1% kwam via het spoor aan.

Transport over de weg wordt gebruikt om grondstoffen, halffabrikaten of eindproducten van de ene naar de andere schakel te vervoeren. In 2000 werd 44% van de grondstoffen via wegtransport aangevoerd bij de mengvoederindustrie.

Bij invoer van voedermiddelen vanuit derde landen in de EU via de zeehavens van Rotterdam en Amsterdam houdt de VWA/RVV toezicht. Dit doet ze door administratieve controles uit te voeren en steekproefsgewijs waarnemingen en monsternemingen te doen op zeeschepen en bij de importeurs. Deze controles zijn gericht op de kwaliteit van de grondstoffen die indirect ook beïnvloed wordt door het transportmiddel. Ook als ladingen of partijen een ander EU-lidstaat als bestemming hebben, heeft Nederland de plicht om hier de nodige steekproefsgewijze controles op uit te voeren.

De opdrachtgever voor een overzees transport van grondstoffen uit derde landen dient vooraf inzicht te hebben in het transportlogboek van het transportmiddel. Als ladingen bestemd voor de voedingsmiddelenindustrie en voor de diervoederindustrie niet gescheiden worden getransporteerd, gelden EG-richtlijnen (Richtlijn 93/43/EEG van de Raad van 14 juni 1993 inzake

levensmiddelenhygiëne en Richtlijn 96/3/Euratom, EGKS, EG van de Commissie van 26 januari 1996 inzake een afwijking van enkele bepalingen van Richtlijn 93/43/EEG van de Raad inzake levensmiddelenhygiëne voor het bulkvervoer van vloeibare oliën en vetten over zee).

Indien geen wettelijke bepalingen gelden, zijn criteria opgesteld voor de opdrachtgever en de transporteur in de vorm van een GMP-standaard voor de zeescheepvaart, binnenvaart en railvervoer diervoedersector. Deze standaard is opgesteld door het Productschap Diervoeder (PDV). Hierin wordt onder meer beschreven dat de opdrachtgever voor een transport een Lading Compartimenten Inspectie (LCI) door een daarvoor bevoegde controle-organisatie moet laten uitvoeren. De eigenaar van het transportmiddel dient hieraan mee te werken en de uitkomsten van de LCI te honoreren en daar naar te handelen. De transporteur geeft een garantie af dat het transportmiddel schoon en veilig is voor vervoer van lading voor de diervoederindustrie.

Specifiek voor vloeibaar tanktransport zijn criteria opgesteld om op basis van de HACCP-systematiek potentiële risicofactoren voor de voedselveiligheid te herkennen, te analyseren en te bewaken.

Het transport van grondstoffen, halffabrikaten en eindproducten tussen de schakels in de diervoederketen gebeurt doorgaans via wegtransport. In de GMP-standaard wegtransport voor de diervoedersector heeft het Productschap Diervoeder eisen gesteld aan bedrijven die transport in eigen beheer hebben, opdracht geven tot transport aan een extern transportbedrijf en transportbedrijven. Het doel van deze GMP-standaard is om (1) versleping van diergeneesmiddelen en toevoegingen te voorkomen, (2) te waarborgen dat de basiskwaliteit niet verandert als gevolg van ongewenste stoffen en producten en (3) hygiënisch werken te bevorderen.

Om versleping van diergeneesmiddelen en toevoegingen te voorkomen, zijn voorschriften opgesteld voor reiniging, desinfectie en beladingsvolgorde. Hiermee waarborgt de onderneming dat er geen kruiscontaminatie met resten van de vorige lading kan optreden. Al deze handelingen dienen geregistreerd te worden in de rittenstaat, welke minimaal drie jaar bewaard moet worden.

Bevindingen

Bij een erkenning of registratie van een onderneming in het kader van Richtlijn 95/69/EG worden geen eisen gesteld aan transport van halffabrikaten en eindproducten.

Binnen het geheel van GMP-standaarden worden wel eisen gesteld aan de transporteurs van producten.

5. Conclusies

Inleiding

Uit literatuur en praktijk is algemeen bekend dat diervoeders mengsels zijn van meerdere ingrediënten (soms wel meer dan 20 componenten) van zeer uiteenlopende herkomst. Tijdens het in kaart brengen van de huidige stromen aan grondstoffen, half- en eindproducten werd al snel duidelijk dat deze producten worden voortgebracht door honderden bedrijven met verschillende achtergronden. Kortom, zoals de ondertitel van het rapport al doet vermoeden, is het een ware uitdaging geweest om door de bomen het bos nog te zien.

Typerend voor de veelheid aan producten (en producenten) is het feit dat er nog enkele tientallen bedrijven zijn waarvan bij de VWA niet bekend is of zij ook bijproducten leveren voor diervoeders. Op deze manier is een zogenaamde 'bezemcategorie' ontstaan (zie bijlage 1, § 1.2.1.29) welke bedrijven omvat die een stroom aan specifieke producten (kunnen) opleveren zoals bv. sportdranken, zoetstoffen, paneermeel, etc.

Naar aanleiding van de beschrijving van de diervoederketen in hoofdstuk 4 en bijlage 1 worden hieronder eerst enkele algemene conclusies getrokken waarna de meest opvallende witte vlekken worden opgesomd.

Algemene conclusies

De hierna geformuleerde algemene conclusies zijn constatering die niet zijn aan te duiden als witte vlekken (zie hieronder) alhoewel het onderscheid soms moeilijk is te maken en mede afhankelijk is van het gezichtspunt. De conclusies zijn ingedeeld aan de hand van de volgende rubrieken: producten en processen, kwaliteitssystemen, wet- en regelgeving en import.

Producten en processen

- Er is een zeer grote diversiteit aan enkelvoudige en gemengde producten die worden toegepast in diervoeders.
- Bepaalde mengsels van grondstoffen, zoals melasse en granen, zijn niet te traceren tot de (enkelvoudige) grondstof.

Kwaliteitssystemen

- In het buitenland worden verschillende kwaliteitssystemen gehanteerd die minder omvangrijke en vergaande eisen stellen dan in een nationaal kwaliteitssysteem als GMP*.
- In de kleinere sectoren zijn nog geen (keten)kwaliteitssystemen doorgevoerd (schapen, overig pluimvee, gekweekt wild, struisvogel en kweekvis).

Wetgeving

- HACCP is nog niet wettelijk verplicht voor diervoeders (wel reeds opgenomen in de concept diervoederhygiëne verordening).
- Voor een aantal mogelijke contaminanten in diervoeder(ingredienten) zijn nog geen wettelijke normen aanwezig (zoals bv. Ochratoxine-A in cacao, Salmonella in mengvoeder, PAK's in vetten) of bestaande nationale normen zijn nog niet geharmoniseerd binnen de EU (zoals bv. mycotoxinen).

Import

- Wetgeving schrijft geen controlemethodiek en -frequentie voor mbt. overeenstemmingscontrole en fysieke controle van voedermiddelen, toevoegingsmiddelen, bijzondere stikstofhoudende producten, voormengsels en mengvoeders die ingevoerd worden uit derde landen.

Witte vlekken

Zoals gezegd zijn de zogenaamde witte vlekken de onbekende onderdelen of onvoldoend geborgde onderdelen van de diervoederketen. De hieronder beschreven witte vlekken zijn ingedeeld naar de rubrieken zoals die zijn gehanteerd in hoofdstuk 4. Het betreft de volgende rubrieken: producenten van grondstoffen en bijproducten, producenten van voormengsels en mengvoeders, veehouders en transporteurs. Daarnaast zijn er nog een aantal algemene witte vlekken die betrekking hebben op meerdere schakels in de diervoederketen. Wanneer geconcludeerd wordt dat van een onderwerp bepaalde zaken niet bekend zijn dan wordt hiermee bedoeld dat dit (momenteel) bij de VWA niet bekend is.

Algemeen

- Fysiek toezicht op verwerking van schadepartijen en afvoer van afgekeurde partijen is niet sluitend (geldt zowel voor levensmiddelen als voor diervoeders).

Producenten van grondstoffen en bijproducten

- De overheid houdt bij levensmiddelenbedrijven geen toezicht op reststromen richting diervoeder (uitgezonderd het toezicht op dierlijke eiwitten)
- Van sommige producten afkomstig uit de reststromen (bijproducten) is, voorafgaand aan het startpunt van GMP⁺, de bestemming als product voor diervoeder onbekend (o.a. door de tussenhandel).
- Het is onduidelijk wanneer (op welk moment) en waarom (op grond van welke criteria) een afvalstof, afkomstig uit een levensmiddelenproductieproces, kan worden aangeduid als grondstof voor diervoeder. Hierdoor is het ook onduidelijk waar het toezicht van de VWA in deze begint.
- Door een gebrek aan Europese harmonisatie mbt. de definitie van een afvalstof geven de verschillende EU-lidstaten een eigen invulling aan het begrip afvalstof en is onduidelijk welke (bij)producten worden geïmporteerd.
- Mogelijk is in producten van derde landen of van pre-accessielanden een grotere kans op residuen van chemische middelen (zoals gewasbeschermingsmiddelen) die in de EU verboden zijn of van andere verontreinigingen in het milieu (milieucontaminanten) door andere industriële activiteiten.

Producenten van voormengsels en mengvoeders

- Niet van alle verwerkende bedrijven die grondstoffen en bijproducten voor diervoeders mengen is bekend welke incidenteel vrijkomende (vochtrijke) bijproducten worden verwerkt in diervoeders en of hiervan ook altijd risicoanalyses beschikbaar zijn (geldt m.n. voor de beperkt houdbare bijproducten).

Veehouders

- Voor veehouders is kwaliteitsborging van de eigen teelt niet verplicht.
- Kleine sectoren als schapen, geiten, wild en kweekvis zijn niet opgenomen in huidige monitoringsprogramma's mbt. diervoeders (op niveau van de veehouder/viskweker).
- De veehouders die zelf vochtrijke bijproducten mengen en vervoederen (en daarvoor geen erkenning/registratie nodig hebben) zijn niet allemaal bekend. Er is geen specifieke registratieplicht voor deze veehouders en het UBN-systeem voorziet hier niet in.

Transporteurs

- Bij een erkenning of registratie van een onderneming in het kader van Richtlijn 95/69/EG worden geen eisen gesteld aan transport van halffabrikaten en eindproducten.

Slotopmerking

Door het Productschap voor Diervoeder is opgemerkt dat een aantal witte vlekken middels de GMP⁺-regeling zijn ondervangen. Dit laat onverlet dat deze witte vlekken van toepassing zijn op de circa 125 bedrijven die niet deelnemen aan de GMP⁺-regeling. In het vervolgonderzoek wordt bekeken in welke mate kritische beheerspunten in de diervoederketen, voortkomend uit de witte vlekken, zowel bij de bedrijven die niet deelnemen aan de GMP⁺-regeling alsmede bij de GMP⁺-erkende bedrijven zijn geborgd.

6. Vervolgonderzoek

Zoals gezegd in de inleiding is in deelproject 3b onderzoek gedaan naar de systematiek van de risicobeoordelingen uitgevoerd door de PDV en is een overzicht gemaakt van de bestaande bedrijfseigen borgingsystemen in de diervoedersector.

In het vervolgonderzoek van deelproject 3c dient te worden onderzocht of de resultaten van deelproject 1, 2 en 3b aanleiding gegeven tot het identificeren van 'nieuwe' (nog niet eerder benoemde) kritische beheerspunten. Vervolgens moet worden onderzocht of deze kritische beheerspunten op korte of langere termijn dienen te worden geborgd. Tevens is het van belang om te weten welke risico's, met het oog op het realiseren van een efficiënte uitvoering van het toezicht, verbonden kunnen zijn aan deze 'nieuwe' kritische beheerspunten. Tot slot zal in deelproject 4 bepaald worden op welke wijze het toezicht hierop dient te worden georganiseerd.

7. Geraadpleegde bronnen

- Verordening PDV Diervoeders 2003, PDV, 2003
- Rapport: Afvalstoffen in de voedingsmiddelenindustrie, Ministerie VROM, 2001. Dit rapport bestaat uit 3 deelrapporten: "Afval en diervoeder", "Import en export van vetafvallen", "Eetbaar afval, (hoe) bestaat het?"
- Rapport: Risico-inventarisatie "(Vochtrijke) voedermiddelen". Deel I. Beschrijving van de sector, de productstromen en producten en globale analyse van gevaren, risico-factoren en beheersmaatregelen op sectorniveau, TNO-rapport V3123, 2001. Deel II. Gevarenidentificatie, risico-inschatting en beheersmaatregelen op het niveau van productgroepen en producten, TNO-rapport V3437, 2001.
- Het gebruik van vochtrijke bijproducten. Een literatuuroverzicht. R.H.J. Scholten, M.M.J.A. Rijnen, Praktijkonderzoek Varkenshouderij Proefverslag P1.210, augustus 1998
- Controleprogramma Diervoeder Nederland 2003, Ministerie LNV
- Concept-monitoringsprogramma PDV/BCD 2003
- Globale Risico-analyse van Productgroepen van Diervoedergrondstoffen, PDV Kwaliteitsreeks nr. 64, Augustus 2000
- Hergebruik van reststromen uit de voedings- en genotmiddelenindustrie, Arcadis IMD, mei 2001
- Vee, vlees en eieren in Nederland 2002, Productschappen Vee, Vlees en Eieren
- Jaarverslag 2002, Productschappen Vee, Vlees en Eieren
- Jaarverslag 2002, Vereniging van de Nederlandse Koffiebranders en Theepakkers
- Jaaroverzicht 2002, Productschap Zuivel
- Hygienecode voor Eiproductenfabrikanten- en handelaren, Zeist, januari 1998
- Hygienecode voor Eieren voor Verzamelaars, Pakstations en Grossiers, 2002
- Dioxine in brood, KvW, maart 2003
- Schakels: Supply Chain Analyse Kwaliteit, Economie en logistiek in de voedingstuinbouw, de kleding en de cosmetica, ATO, LEI, RIKILT, 2000
- Inzet geavanceerde ECN biomassa- conversietechnologien voor Nederlandse VGI-reststromen, Boersma, A., Hemmes, K., 2001
- De Nederlandse visverwerkende industrie en groothandel, J.P.G. Smit, M.O.van Wijk, LEI 2001
- Eindrapportage project afvalstromen in de visverwerkende industrie, H. Pander (GKD), M. Mens (Productschap vis), M. Rigter (RE&Q), J.Kals (RIVO), F.J.Melker (BIS), mei 2001
- Risicoanalyse aardappelindustrie, PDV, december 2002?
- Studies tarwe- en maiszetmeelindustrie HPA, PGV, PDV, Rabo en informatie bedrijven
- Kwaliteitsreeks nr. 67, PDV, februari 2001
- Voedselresten in beeld, G.J. Rundervoort, KvW, februari 2002
- Hygiëncode voor de Horeca, Bedrijfschap Horeca
- Hygiëncode voor de Voedingsverzorging in Zorginstellingen, Voedingscentrum, 2001
- Verordening (EEG) nr. 1774/2002; Gezondheidsvoorschriften inzake niet voor menselijke consumptie bestemde dierlijke bijproducten
- Diergeenmiddelenwet
- Warenwet
- Warenwetregeling Hygiëne van levensmiddelen
- Landbouwkwaliteitsbesluit Eieren (uitvoering aan verordeningen (EEG) nr. 1907/90 en 1274/91)
- Mondelinge informatie AVEBE
- Mondelinge informatie CPE
- Mondelinge informatie IGZ
- Mondelinge informatie KvW
- Mondelinge informatie PVE
- Mondelinge informatie RVV

- Mondelinge informatie diverse bedrijven uit de ei- en eiproduktenindustrie
- Mondelinge informatie horeca, catering, defensie, inzamelings-recycling en verwerkingsbedrijven
- Informatie Voedingcentrum
- Informatie Bedrijfschap Horeca
- Informatie DSM
- Informatie OPNV
- Informatie Suiker Unie
- Informatie Cargill
- Informatie Bergia
- Informatie Lord Chips
- Informatie Lamb Weston
- Informatiesysteem IGB (ISI)

Diverse internetsites:

www.pdv.nl en vele documenten die via deze site beschikbaar zijn.

www.pve.nl

www.ikbvarken.nl

www.mvo.nl

www.prodzuivel.nl

www.kkm.nl

www.kwaliteit.nl

www.rendac.nl

www.cbs.nl

www.lei.nl

www.devarkenshouder.nl

www.nedalco.nl

www.purac.com

Bijlage 1

Beschrijving van de diverse stromen in de diervoedersector

Inhoudsopgave bijlage 1	Pagina
1.1 Voedermiddelen uit primaire productie	40
1.1.1 Binnenlandse productie	
1.1.2 Invoer uit andere EU-lidstaten	
1.1.3 Invoer uit derde landen	
1.2 Overige voedermiddelen	42
1.2.1 Binnenlandse productie	
1.2.2 Invoer uit andere EU-lidstaten	
1.2.3 Invoer uit derde landen	
1.3 Toevoegingsmiddelen en bijzondere stikstofhoudende producten	72
1.3.1 Binnenlandse productie	
1.3.2 Invoer uit andere EU-lidstaten	
1.3.3 Invoer uit derde landen	
1.4 Voormengsels en mengvoeders	76
1.4.1 Binnenlandse productie	
1.4.2 Invoer uit andere EU-lidstaten	
1.4.3 Invoer uit derde landen	
1.5 Drinkwater	80
1.6 Veehouders	81

1.1 Voedermiddelen vanuit de primaire productie

1.1.1 Binnenlandse productie

Aantal bedrijven	(Veehouders met grasland, snijmaïs of andere granen; akkerbouwers (granen, aardappelen, andere voedergewassen; eventueel tuinders: aantal bedrijven is niet nader uitgezocht)																
Procesbeschrijving	Productie van voedermiddelen zoals genoemd, eventuele minimale bewerking, opslag, transport en handel in voedermiddelen zoals hierboven genoemd (opslag bij de veehouder valt onder paragraaf 4.4 van dit rapport)																
Producten	O.a. gras (vers, ingekuild, gedroogd enz.), snijmaïs (meestal ingekuild), voederbieten, voederaardappelen, uitgesorteerde producten																
Hoeveelheden	<table><tr><td>Netto productie</td><td>kg droge stof (2000) (Bron: CBS)</td></tr><tr><td>Graslandproductie* (2000)</td><td>7.822.000.000</td></tr><tr><td> waarvan: - graskuil en hooi</td><td>4.553.000.000</td></tr><tr><td> - weidegras</td><td>3.299.000.000</td></tr><tr><td>Snijmaïskuil (2002)</td><td>3.044.338.000</td></tr><tr><td>Corn cob mix (2002)</td><td>54.858.000</td></tr><tr><td>Voederbieten (2002)</td><td>59.802.000 (teelt neemt de laatste jaren af)</td></tr><tr><td>Overig (bijvoorbeeld bietenkoppen)</td><td>geen hoeveelheden bekend</td></tr></table> <p>*Graslandproductie = productie ten behoeve van opname van weidegras, geconserveerde graskuil en hooi door runderen, schapen en geiten</p>	Netto productie	kg droge stof (2000) (Bron: CBS)	Graslandproductie* (2000)	7.822.000.000	waarvan: - graskuil en hooi	4.553.000.000	- weidegras	3.299.000.000	Snijmaïskuil (2002)	3.044.338.000	Corn cob mix (2002)	54.858.000	Voederbieten (2002)	59.802.000 (teelt neemt de laatste jaren af)	Overig (bijvoorbeeld bietenkoppen)	geen hoeveelheden bekend
Netto productie	kg droge stof (2000) (Bron: CBS)																
Graslandproductie* (2000)	7.822.000.000																
waarvan: - graskuil en hooi	4.553.000.000																
- weidegras	3.299.000.000																
Snijmaïskuil (2002)	3.044.338.000																
Corn cob mix (2002)	54.858.000																
Voederbieten (2002)	59.802.000 (teelt neemt de laatste jaren af)																
Overig (bijvoorbeeld bietenkoppen)	geen hoeveelheden bekend																
Wet- en regelgeving	O.a.: <ul style="list-style-type: none">- Bestrijdingsmiddelenwet, Milieu- en mestwetgeving- RL 95/53/EG (basis voor VWA/RVV monitoringsprogramma)- RL 96/25/EG- RL 2001/46/EG: Landbouwwet/Regeling In- en uitvoercontrole diervoeders;- Verordening PDV Diervoeders 2003																
Kwaliteitssystemen	- GMP ⁺ -regeling voor grondstoffen van akkerbouwers (voedergranen) is van kracht per zaaiseizoen 2004/ teelt 2005. Er wordt aangesloten bij Eurep-GAP food. Zie verder het rapport van deelproject 3b.																
Toezichthouder	O.a. <ul style="list-style-type: none">- AID, VROM, Arbeidsinspectie (Bestrijdingsmiddelenwet)- PDV (via BCD en Certificerende instellingen (CI's))- VWA/RVV: monsternamen grasdrogerijen (gras, luzernebrok) en rundveehouderijen (aangesneden maïs- en graskuilen) in het kader van het Controleprogramma Diervoeder- VROM, Rijkswaterstaat (bermgras)																
Witte vlekken	<u>Bedrijven, producten en processen:</u> <ul style="list-style-type: none">- Productie van deze voedermiddelen is zeer omvangrijk en moeilijk om volledig in kaart te brengen.- Herkomst grondstoffen: gras en hooi dat niet afkomstig is van landbouwgrond zoals bermgras en bermgrashooi: afvoer naar veehouder of naar grasdrogerij (vermenging met gewone partijen)- Droging van grondstoffen en opslag kan een kritiek punt zijn- GMP⁺ of ander kwaliteitssysteem nog niet volledig, deelname kwaliteitssysteem is niet verplicht.- Schadepartijen: kunnen volgens GMP⁺ richtlijn voor conditioneel afwijkende partijen toch gebruikt worden. Dit kan ondanks de extra benodigde analyses toch voor verhoogde risico's zorgen.																

- Toezicht op verwerking schadepartijen en afvoer afgekeurde partijen
- Wet- en regelgeving:
- Voor sommige contaminanten die in deze voedermiddelen kunnen voorkomen zijn geen wettelijke normen vastgesteld (bijvoorbeeld PAK's)
 - De marge voor het rapporteren van een normoverschrijding (rekening houdend met de meetonzekerheid van een analysemethode) is niet vastgesteld.
 - Toezicht op het verbod op wegmengen van verontreinigingen is moeilijk.
-

1.1.2 Invoer vanuit andere EU-lidstaten (van voedermiddelen vanuit de primaire productie geproduceerd in andere EU-lidstaten)

Het is moeilijk om een onderscheid te maken tussen de verschillende groepen voedermiddelen afkomstig uit andere EU-lidstaten (d.w.z. onderscheid tussen voedermiddelen uit primaire productie en overige voedermiddelen). Voor de doelstelling van deelproject 1 en 2 is dit onderscheid niet van belang. Daarom worden alle voedermiddelen afkomstig uit andere EU-lidstaten beschreven onder de invoer van bijproducten uit andere EU-lidstaten (1.2.2)

1.1.3 Invoer vanuit derde landen (van voedermiddelen vanuit de primaire productie geproduceerd in derde landen)

Het is moeilijk om een onderscheid te maken tussen de verschillende groepen voedermiddelen afkomstig uit derde landen (d.w.z. onderscheid tussen voedermiddelen uit primaire productie en overige voedermiddelen). Voor de doelstelling van deelproject 1 en 2 is dit onderscheid niet van belang. Daarom worden alle voedermiddelen afkomstig uit derde landen beschreven onder de invoer van bijproducten uit derde landen (1.2.3)

1.2 Overige voedermiddelen

1.2.1 Binnenlandse productie

De onderstaande reststromen zijn in 4 groepen in te delen: plantaardige reststromen (§ 1.2.1.1 t/m 1.2.1.15), reststromen van dierlijke herkomst (§ 1.2.1.16 t/m 1.2.1.19), gemengde stromen (§ 1.2.1.20 t/m 1.2.1.25) en overige reststromen (§ 1.2.1.26 t/m 1.2.1.29).

- 1.2.1.1 Plantaardige reststromen - Aardappelproducten
- 1.2.1.2 Plantaardige reststromen - Aardappelzetmeel
- 1.2.1.3 Plantaardige reststromen - Suiker
- 1.2.1.4 Plantaardige reststromen - Tarwe- en maïszetmeel
- 1.2.1.5 Plantaardige reststromen - Meel
- 1.2.1.6 Plantaardige reststromen - Bierbrouwerij
- 1.2.1.7 Plantaardige reststromen - Dranken
- 1.2.1.8 Plantaardige reststromen - Productie van plantaardige margarine, olien en vetten
- 1.2.1.9 Plantaardige reststromen - Noten
- 1.2.1.10 Plantaardige reststromen - Groente en fruit
- 1.2.1.11 Plantaardige reststromen - Productie van fruit- en groentesappen en frisdrank
- 1.2.1.12 Plantaardige reststromen - Cacao, chocolade en suikerwerk
- 1.2.1.13 Plantaardige reststromen - Specerijen
- 1.2.1.14 Plantaardige reststromen - Azijn en mosterd
- 1.2.1.15 Plantaardige reststromen - Koffie- en theeproducten
- 1.2.1.16 Reststromen van dierlijke herkomst - Zuivel
- 1.2.1.17 Reststromen van dierlijke herkomst
 - 1 Vlees
 - 2 Gelatineproduct
- 1.2.1.18 Reststromen van dierlijke herkomst - Eierproductie
- 1.2.1.19 Reststromen van dierlijke herkomst – Vis en productie schelpengrit voor legpluimvee

- 1.2.1.20 Gemengde stromen - Salades en sauzen
- 1.2.1.21 Gemengde stromen - Horeca en instellingen
- 1.2.1.22 Gemengde stromen - Bakkerijen, brood, banket, beschuit, biscuit, etc.
- 1.2.1.23 Gemengde stromen - Recall/ Recyclebedrijven
- 1.2.1.24 Gemengde stromen - Distributiecentra
- 1.2.1.25 Gemengde stromen - Verkooppunten/supermarkten
- 1.2.1.26 Overige reststromen - Fermentatie producten
- 1.2.1.27 Overige reststromen - Farmaceutische producten
- 1.2.1.28 Overige reststromen - Cosmetica
- 1.2.1.29 Overige reststromen - Bijzondere voeding, nutraceutica, dieet en klinische voeding, productie van grond- en hulpstoffen en andere eet en drinkwaren (“bezemcategorie”)

1.2.1.1 Plantaardige reststromen - Aardappelproducten

Aantal bedrijven	26; waaronder frites en chips
Procesbeschrijving	Wassen, stomen en borstelen aardappelen, snijden, blancheren, drogen, bakken/frituren, winning vezels en andere co-producten. Voor het verkrijgen van de producten worden diverse scheiding- en indampingstechnieken toegepast met eventuele toevoeging van hulpstoffen.
Producten	De volgende producten worden afgezet voor diervoeding; afkeur, schillen / vezels (rauw of gestoomd), snippers, (voorgebakken) product dat niet voldoet aan de productspecificaties, vetkruim, witzetmeel (vaak toepassing in papierindustrie), grijszetmeel. Wasserij- afval (loof, grond, hout e.d.) gaat volledig naar de compostering. De aardappelvezels worden in hoofdzaak direct afgezet naar de veehouderij. Hierbij worden frequent (meng)voederhandelaren ingeschakeld. De overige co-producten worden via tussenschakels (mengvoerders) verhandeld. Bij de oorsprongbedrijven is niet altijd bekend welke bestemming deze producten krijgen. Naast deze producten ontstaan nauwelijks nog reststromen van betekenis in de vorm van misproducties en recallproducten.
Hoeveelheden	In 2000 werd ruim 3 miljoen ton aardappelen verwerkt. Afhankelijk van de productieprocessen wordt uit de grondstof aardappelen ca. 25-50% feed verkregen. In het algemeen betreft de industrie nog haar grondstof via handelshuizen. Een duidelijke trend is gaande waarbij de aardappelen direct gekocht worden van telers. Thans wordt meer dan een derde deel van de aardappelen ingevoerd, voornamelijk uit Duitsland en België.
Wet- en regelgeving	o.a. Warenwet, Bestrijdingsmiddelenwet, Wet op de bedrijfsorganisatie, Verordening PDV.
Kwaliteitssystemen	De kwaliteitssystemen richten zich primair op de productie voor food en vinden hun basis in ISO 9002 en HACCP. De productie van feed is vaak gelijkwaardig aan GMP ⁺ van het PDV. De microbiologische risico's voor feed zijn zeer beperkt door verzuring van de vezels/ stoomschillen/ overige aardappelproducten. De Vereniging voor de Aardappelverwerkende industrie (VAVI) en een vertegenwoordiging van directe afnemers van feed zijn druk doende met het opstellen van een risicoanalyse die de basis moet vormen voor GMP-certificatie (situatie aug. 2003). Voor het transport van de aardappelreststromen worden transportbedrijven ingeschakeld die kunnen voldoen aan de GMP-transporteisen van het PDV. In 2005 zullen alle telers (ook buitenlandse) onder de GMP-code telers vallen.
Toezichthouder	NAK-agro, EurepGap, AID, VWA/KvW, PDV ism.geaccepteerde certificerende instellingen
Witte vlekken	- De tracering naar telers via (tussen)handelaren. - Niet in alle gevallen is duidelijk welke bestemming aan bijproducten wordt gegeven door handelaren/ opkopers.

1.2.1.2 Plantaardige reststromen - Aardappelzetmeel

Aantal bedrijven	Bij 2 vestigingen van een concern vindt de verwerking van aardappelen plaats. Daarnaast beschikt het bedrijf nog over enkele vestigingen voor verdere verwerking en opslag van zetmeel en/of co-producten.
------------------	--

Procesbeschrijving	Wassen en vermalen van aardappelen, winning van zetmeel, vezels en eiwitproducten. Voor het verkrijgen van de (co)producten worden diverse extractie- en indampingstechnieken toegepast met eventuele toevoeging van hulpstoffen.
Producten	De aardappel bestaat uit ongeveer 20% zetmeel dat aangewend wordt voor voeding voor mensen (food) en technische producten. De overige fractie van de aardappel wordt bestemd voor diervoeding in de vorm van aardappelvezels (voornamelijk rundveehouderij), eiwitten (voornamelijk in mengvoeders jonge dieren) en vruchtwater. Deze co-producten zijn ook in economisch opzicht een essentieel onderdeel van de totale productie. Afval uit de wasserij (loof, aardappelresten, hout e.d.) gaat volledig naar de compostering en wordt niet afgezet voor veevoederdoeleinden. Naast deze co-producten ontstaan nauwelijks nog reststromen van betekenis in de vorm van misproducties en recallproducten.
Hoeveelheden	In 2002 werd 2,7 miljoen ton aardappelen verwerkt. Hiervan was ca. 15 – 20 % afkomstig van telers uit het buitenland, d.w.z. Duitsland. Voor diervoeding werden de volgende producten verkregen: Ca. 350.000 ton aardappelvezels Ca. 30.000 ton aardappeleiwit (Protamyl en Protastar) Ca. 130.000 ton Protapec, d.w.z. vruchtwater dat overblijft wordt ingedampt tot aardappeldiksap en gemengd met sojahullen. Dit wordt afgezet als mengvoedergrondstof voor herkauwers.
Wet- en regelgeving	o.a. Warenwet, Bestrijdingsmiddelenwet, Wet op de bedrijfsorganisatie, Verordening PDV.
Kwaliteitssystemen	Het Total Quality Management systeem van het concern is gebaseerd op ISO 9000 en HACCP. De productie van vezels en eiwitten bestemd voor diervoeding, is gelijkwaardig aan GMP ⁺ van het PDV en als zodanig door Lloyd's gecertificeerd. Daarnaast zijn de diervoedingproducten gecertificeerd op basis van ISO-9002. Transport voldoet aan de GMP-eisen Transport van het PDV.
Toezichthouder	NAK-agro, AID, VWA/KvW, PDV ism. geaccepteerde certificerende instellingen
Witte vlekken	Het bestaan van witte vlekken wordt niet aannemelijk geacht gezien de opzet en uitvoering van het kwaliteitssysteem in de fasen van de keten die beoordeeld zijn, d.w.z. van teler tot en met de verkoop van de co-producten. Dit beeld wordt bevestigd door resultaten van monitoring, recalls, klachten en incidenten. Punten van aandacht zijn: - GMP-code telers: in 2005 zullen alle telers onder deze code vallen. - Tracking en tracing: Op basis van weekproducties is traceerbaarheid van eindproduct naar grondstof en hulpstof mogelijk. Dit betekent evenwel voor de praktijk dat bijvoorbeeld ca. 100 telers onder de loep genomen moeten worden indien zich een probleem voordoet in het eindproduct.

1.2.1.3 Plantaardige reststromen – Suiker

Aantal bedrijven	Bij 5 vestigingen worden bieten verwerkt. Daarnaast zijn er nog 4 productielocaties waar uit de suiker en/ of co-producten specialiteiten worden geproduceerd.
Procesbeschrijving	Wassen, snijden, winning pulp, drogen pulp, winning suiker, winning melasse. Voor het verkrijgen van de (co)producten worden diverse extractie- en indampingstechnieken toegepast met eventuele toevoeging van hulpstoffen.

Producten	Reststromen bestemd voor diervoeder zijn pulp en bietenstaartjes. Bij de productie van pulpbrok wordt melasse gebruikt. Bietmelasse wordt gebruikt voor technische doeleinden waarbij de vrijgekomen vinasse wordt gebruikt voor veevoeding. Al deze producten vallen onder de GMP ⁺ regeling in het PDV en worden direct afgezet naar de veehouderij door tussenkomst van "vaste" handelaren en transporteurs op basis van GMP ⁺ . Naast deze producten ontstaan nauwelijks nog reststromen van betekenis in de vorm van misproducties en recallproducten. Misproducties (pulp met te laag droge stof gehalte) en oude pulpresten worden bestemd voor biogasinstallaties of de stort.
Hoeveelheden	In 2001 bedroeg de opbrengst (uit 6 miljoen ton bieten) 3,6 miljoen natte pulp (10% d.s.). Dit werd voor 50% afgezet als perspulp (24% d.s.) en 50% als droge pulp (88% d.s.). Dit betreft hoeveelheden van respectievelijk 620.000 ton perspulp en 200.000 ton droge pulp. Uit de bietmelasse werd ca. 125.000 ton vinasse verkregen (de verwerking van de melasse tot vinasse vindt plaats bij andere bedrijven).
Wet- en regelgeving	o.a. Warenwet, Bestrijdingsmiddelenwet, Wet op de bedrijfsorganisatie Verordening PDV
Kwaliteitssystemen	Het Total Quality Management systeem van de concerns zijn gebaseerd op ISO, HACCP en GMP ⁺ . De GMP-code telers (Voedselveiligheidscertificaat) zal in 2005 volledig zijn ingevoerd.

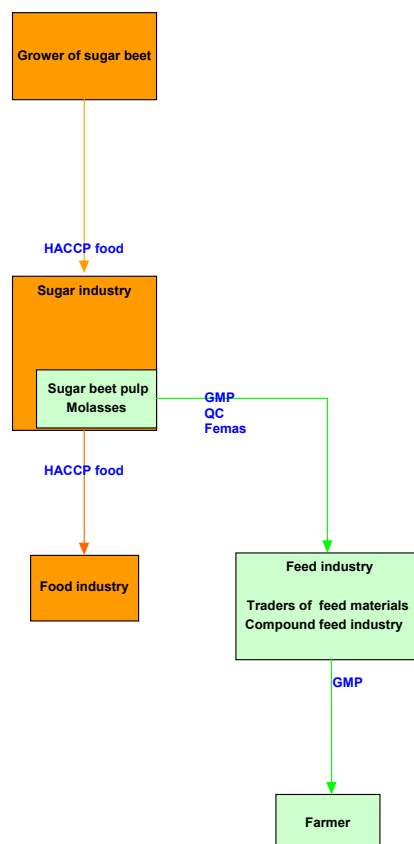

Bron: PDV

Toezichthouder	AID, VWA/KvW, PDV ism. geaccepteerde certificerende instellingen
Witte vlekken	Het bestaan van witte vlekken wordt niet aannemelijk geacht gezien de opzet en uitvoering van het kwaliteitssysteem in de fasen van de keten. Dit beeld wordt bevestigd door resultaten van monitoring, recalls, klachten en incidenten. Tracking en tracing: Op basis van meerdaagse- tot weekproducties is traceerbaarheid van het eindproduct naar grondstof en hulpstof mogelijk. Voor melasse is tracersing feitelijk niet realiseerbaar. Garanties van telers en monitoring van zowel grondstof als verkregen producten borgen op afdoende wijze de risico's voor food en feed.

1.2.1.4 Plantaardige reststromen - Tarwe- en maïszetmeel

Aantal bedrijven	Bij 4 vestigingen vindt de verwerking van tarwe en mais plaats. Daarnaast beschikken deze bedrijven nog over enkele vestigingen voor verdere verwerking en opslag van zetmeel en/of co-producten
Procesbeschrijving	Schonen, vermalen, winning vezels/ gries, winning zetmeel, winning glucosesiropen, winning gluten. Voor het verkrijgen van de (co)producten worden diverse extractie- en indampingstechnieken toegepast met eventuele toevoeging van hulpstoffen
Producten	Bij de tarwezetmeelproductie; tarwevezels/gries, nat tarwevoer (tarwemelk), tarwe-indamponconcentraat, tarwekoek of tarwe-glutenvoer, vitale gluten. Bij de maïsverwerking ontstaat gebroken maïs, maïsweekwater, maïs-glutenvoer en maïseiwit. Al deze producten kunnen bestemd worden voor diervoeding. Zowel direct afgezet aan veehouders als aan de mengvoederindustrie. Naast deze producten ontstaan nauwelijks nog reststromen van betekenis in de vorm van misproducties en recallproducten
Hoeveelheden	In Nederland wordt jaarlijks ca. 4,5 miljoen ton graan verwerkt. Hiervan wordt voor de productie van zetmeel totaal ca. 1,7 miljoen ton tarwe en maïs gebruikt (CBS 2001). Het overige graan wordt geïmporteerd uit het buitenland, vooral Frankrijk, Duitsland en België. Van de verkregen producten wordt in totaal ca. 960.000 ton tarwezetmeel (22% d.s.) en 125 ton maïs-gluten (44 % d.s.) afgezet in de diervoeding.
Wet- en regelgeving	o.a. Warenwet, Bestrijdingsmiddelenwet, Wet op bedrijfsorganisatie, Verordening PDV
Kwaliteitssystemen	De kwaliteitssystemen van de bedrijven zijn gebaseerd op ISO, HACCP, GMP ⁺ of gelijkwaardige systemen. Hierdoor wordt de veiligheid van food- en feedproducten afdoende geborgd. Voor het transport worden transportbedrijven ingeschakeld die gelijkwaardig zijn of voldoen aan de GMP-transporteisen van het PDV.
Toezichthouder Witte vlekken	VWA/KvW, PDV ism. geaccepteerde certificerende instellingen - Onduidelijk is of buitenlandse telers de GMP-code telers zullen toepassen - Collecterende handel: aan welke HACCP-standaards wordt voldaan. - Tracking en Tracing: Bij de (collecterende) handel doet zich een enorme vermenging voor van door telers geleverde partijen granen. Tracersing van "graankorrel naar borrel" lijkt dan ook een utopie. - De eindbestemming van het "schoonsel" (stro, steentjes en graan) en veegsel (stof- en graanresten) is onduidelijk bij de zetmeelproducent - Residulimieten voor mycotoxinen binnen de Europese Gemeenschap zijn niet geharmoniseerd. In de GMP regeling zijn wel normen voor Aflatoxine B1 en DON opgenomen, er zijn tevens aanvullende normen voor Ochratoxine A, Zearalenon en DON opgesteld, deze zijn echter nog niet van kracht;.

1.2.1.5 Plantaardige reststromen – Meel(maalderijen)

Aantal bedrijven	31 (VWA/KvW)
Procesbeschrijving	Malen van granen, mengen en verpakken van meel.
Producten	Afhankelijk van het bedrijfsaan reststromen naar het moederbedrijf terug en worden deze stromen afgevoerd met het reguliere huisvuil om te worden verbrand of, wat ook is gesignaleerd: tarwegries gaat naar een biologisch mengvoederbedrijf.
Hoeveelheden	1,5 miljoen ton graan op jaarbasis in Nederland. 80% is bestemd voor humane consumptie, 20% gaat als reststroom naar de mengvoederindustrie in binnen- en buitenland. Een minimale fractie van laatstgenoemde gaat rechtstreeks richting veehouder.
Wet- en regelgeving	Warenwet, GMP+regeling diervoedersector
Kwaliteitssystemen	HACCP, GMP+

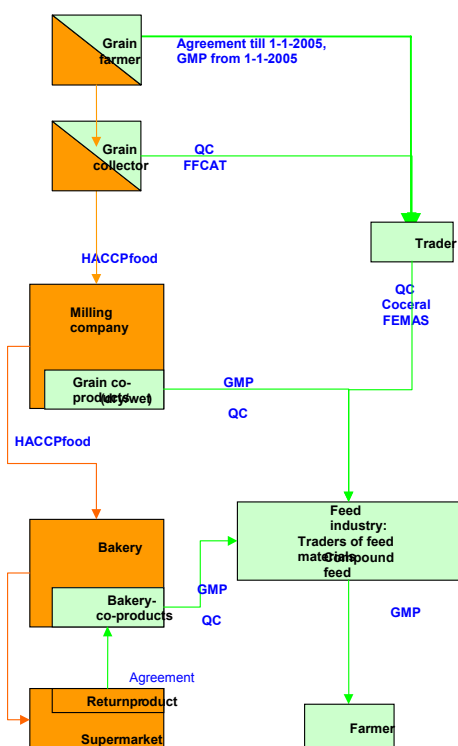

Bron: PDV

Toezichthouder	VWA/KvW, PDV ism geaccepteerde certificerende instellingen
Witte vlekken	het registreren van reststromen is wettelijk niet verplicht.

1.2.1.6 Plantaardige reststromen - Bierbrouwerij

Aantal bedrijven	47 (VWA/KvW)
Procesbeschrijving	Mouten, brouwen, vergisten, filtreren.
Producten	Richting diervoeder; moutkiemen, moutstof, bierbostel, persbostel, tarwebostel, hopresten, eiwitcoagulaat, biergist, voerbier/restbier/alcoholspoeling, gelager.
Hoeveelheden	Moutkiemen 6,5 kton/jaar, bierbostel 380kton/jaar, hittedrab (eiwitcoagulaat) 42 kton/jaar, biergist 25 kton/jaar, gelager 15 kton/jaar; overige niet bekend.
Wet- en regelgeving	Warenwet, Verordening PDV
Kwaliteitssystemen	HACCP (Restproducten vallen binnen de reikwijdte van de door VWS goedgekeurde hygiënecode voor brouwerijen en mouterijen), GMP ⁺
Toezichthouder	VWA/KvW, PDV ism geaccepteerde certificerende instellingen
Witte vlekken	Onbekend

1.2.1.7 Plantaardige reststromen - Dranken

Aantal bedrijven	46, waaronder distilleerderijen, advocaat, vruchtenwijn, overige alcoholische dranken (VWA/KvW).
Procesbeschrijving	Vergisting van plantaardige grondstoffen al dan niet gevolgd door extractie, tevens bedrijven die alcohol mengen met siropen/kleur-/smaakstoffen.
Producten	Reststromen richting diervoeder; (graan)gistconcentraat, graanspoeling, overige spoeling, vinasses, droesem.
Hoeveelheden	Vinasse 125 kton/jaar, graanspoeling 27kton/jaar, overige niet bekend.
Wet- en regelgeving	Warenwet, Verordening PDV
Kwaliteitssystemen	HACCP, GMP ⁺
Toezichthouder	VWA/KvW, PDV ism. geaccepteerde certificerende instellingen
Witte vlekken	Geen risicoanalyse beschikbaar van restproducten die bij de (vruchten)wijnbereiding vrijkomen Per 1/1/04 in DRV anders niet te gebruiken bij GMP erkende bedrijven

1.2.1.8 Plantaardige reststromen - Productie van plantaardige margarine, olien en vetten

Nederland telt vijf crushers die oliezaden zoals sojabonen, zonnebloempitten, raapzaad en lijnzaad verwerken tot ruwe plantaardige olie en olieadenschroot. De zaden worden geïmporteerd. In 2001 is er 6,5 miljoen ton aan oliezaden ingevoerd. Daarvan betrof 5,7 miljoen ton sojabonen (vrijwel allemaal uit Noord- en Zuid-Amerika: VS, Brazilië, Argentinië), 630.000 ton zonnebloempitten (Oekraïne, Rusland, Argentinië) en verder raapzaad (Duitsland, Frankrijk, UK) en lijnzaad (Canada). Het grootste deel van de ruwe plantaardige olie wordt geleverd aan de raffinage-industrie. Een klein deel gaat naar de diervoederindustrie. Een belangrijk bijproduct van de crush is meel (schroot), dat door de hoge voedingswaarde een belangrijke grondstof is voor de diervoederindustrie.

Door 11 bedrijven wordt plantaardige voorbehandeld (geraffineerd) en gehard. In beperkte mate worden bovendien ook visolie en dierlijke vetten geraffineerd. Een deel van de te verwerken vetstoffen is afkomstig uit import. De eindproducten zijn ongeharde en geharde geraffineerde oliën en vetten en halffabrikaten zoals lecithine voor de levensmiddelen-, diervoeder- en non-foodindustrie (waaronder de oleochemie). Bijproducten van de raffinage zijn vetzuren en destillatieresiduen. Deze producten (die zowel van plantaardige als dierlijke oorsprong kunnen zijn) worden geleverd aan de oleochemische en (toeleveranciers van de) diervoederindustrie.

Aantal bedrijven	45; olie (waaronder 5 crushers en 11 raffinaderijen), vet- en margarinefabrieken (VWA/KvW)
Procesbeschrijving	<p>De eerste stap in het productieproces van plantaardige oliën is de crush. Tijdens de crush worden oliezaden gedroogd, gebroken, geperst en geëxtraheerd. Na (verwijdering van het extractiemiddel) filtratie is de ruwe olie geschikt voor verdere verwerking en wordt het grootste deel geleverd aan de raffinage-industrie.</p> <p>Raffineren van voornamelijk plantaardige vetten en oliën en in geringe mate gesmolten dierlijke vetten en het harden van oliën en vetten. Tijdens het raffinageproces wordt de olie gezuiverd van ongewenste bestanddelen. Door middel van harding wordt de vetzuursamenstelling veranderd, waardoor de houdbaarheid verbetert en het smeltpunt van oliën en vetten toeneemt.</p>
Producten	Reststromen richting diervoeder; Olieadenschroot, afgekeurde partijen oliën of afgekeurde bijproducten, vetzuren en destillatieresiduen, skimmings, tankbodems (bezinksel van ongeraffineerde plantaardige olie), margarinewater, slijmstoffen, soapstock, emulsie, smeltresidu
Hoeveelheden	Schroot 3860 kton/jaar, overige niet bekend.
Wet- en regelgeving	Warenwet (Warenwetregeling extractiemiddelen), Verordening PDV voedervetten 2003
Kwaliteitssystemen	HACCP, GMP ⁺

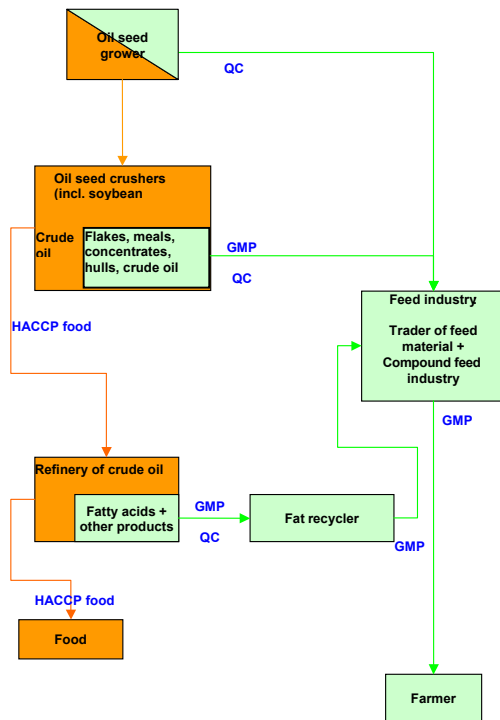

Bron: PDV

Toezichthouder VWA/KvW, VWA/RVV, PDV ism. geaccepteerde certificerende instellingen

Witte vlekken - Het is onbekend of destillatieproducten als brijvoeder worden afgezet
- Toezicht afgekeurde partijen?

1.2.1.9 Plantaardige reststromen - Noten

Aantal bedrijven 21 (VWA/KvW)

Procesbeschrijving Branden, zouten, verpakken van pinda's, overige noten onbekend

Producten Reststromen richting diervoeder; sortexafval, pindavliezen, overige noten onbekend

Hoeveelheden Onbekend

Wet- en regelgeving Warenwet, Verordening PDV

Kwaliteitssystemen HACCP, GMP⁺

Toezichthouder VWA/KvW, PDV ism. geaccepteerde certificerende instellingen

Witte vlekken - Soort restproducten anders dan pindaverwerking en hoeveelheden onvoldoende in beeld
- risico's anders dan pindaverwerking niet geanalyseerd
- afzetkanalen onvoldoende in beeld

1.2.1.10 Plantaardige reststromen - Groente en fruit

Aantal bedrijven	185 ,waaronder groenten en fruitproducten, groenten en fruit diepvries, groenten en fruitconserven, tahoe/tempeh, veilingen(VWA/KvW).
Procesbeschrijving	productie van panklare producten, diepvries groente en fruit, gesteriliseerde groente en fruit (blik, glas); eiwitwinning uit soja, veilingen
Producten	Richting diervoeder; doordraai groente en fruitveilingen (groentemoes), schillen, transport-, snijverlies, pitten, stronken, uienpulp, uiensap, blancheerwater, zeefbocht/trommel, verse bladgroenten, verse fruitresten, stoomschillen etc
Hoeveelheden	Groente- en fruitafval 146,5 kton/jaar
Wet- en regelgeving	Warenwet, Verordening PDV, Bestrijdingsmiddelenwet
Kwaliteitssystemen	HACCP, GMP ⁺

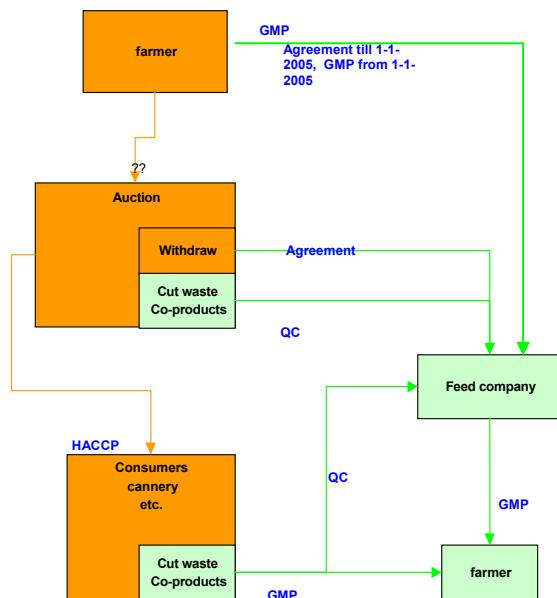

Bron: PDV

Toezichthouder	VWA/KvW, PDV ism. geaccepteerde certificerende instellingen AID
Witte vlekken	Onbekend

1.2.1.11 Plantaardige reststromen - Productie van fruit- en groentesappen en frisdrank

Aantal bedrijven	45 (VWA/KvW)
Procesbeschrijving	Winning van sap door uitpersen van groente en fruit; productie van frisdranken door mengen van siropen met water.
Producten	Richting diervoeder; groente-/vruchtenpulp, suikerwater, glucose, vruchtenconcentraat/groentesap, groenteschillen, blancheerwater, condens, spoelsel, uitval/retourproducten, vruchtensap uit (afgekeurd) geïmporteerd

	fruit, vruchtensap van concentraten, buiten specificatie geproduceerde frisdranken
Hoeveelheden	Onbekend
Wet- en regelgeving	Warenwet, Verordening PDV
Kwaliteitssystemen	HACCP, GMP ⁺
Toezichthouder	VWA/KvW, PDV ism. geaccepteerde certificerende instellingen
Witte vlekken	Onbekend

1.2.1.12 Plantaardige reststromen - Cacao, chocolade, suikerwerk

Aantal bedrijven	122; cacao-, chocolade- en suikerwerkfabrieken (VWA/KvW)
Procesbeschrijving	Winning van cacaoboter en -massa uit cacaobonen; vervaardiging van snoepgoed en suikerwerk.
Producten	Reststromen richting diervoeder; cacaodoppen, cacaoafval, cacaobonen, kiemen, suikerwerkafval (op de grond gevallen e.d.), maiszetmeel, glucose- en suikeroplossingen.
Hoeveelheden	Schaaldelen (doppen)/kiemen 40 kton/jaar, cacaoafval 25,5 kton/jaar, overige onbekend
Wet- en regelgeving	Warenwet, Verordening PDV
Kwaliteitssystemen	HACCP, GMP ⁺
Toezichthouder	VWA/KvW, PDV ism. geaccepteerde certificerende instellingen
Witte vlekken	Bekend probleem bij cacaooverwerking is contaminatie met ochratoxine A (nog geen norm).

1.2.1.13 Plantaardige reststromen - Specerijen

Aantal bedrijven	25
Procesbeschrijving	Produceren door middel van stomen, drogen, mengen en afvullen van kruiden en specerijen voor industrie en consument
Producten	Tijdens het productieproces ontstaan er meerdere reststromen. De stroom afkomstig van vloerveegsel wordt afgevoerd met het reguliere huisvuil en wordt opgehaald door geeigende afvalverwerkers. De reststroom die bijvoorbeeld ontstaat bij wisseling van product, wordt opgevangen in kunststof bakken, die aangesloten zijn op grote "stofzuigers". De inhoud van deze bakken wordt afgedekt, afgevoerd richting diervoeder en wordt wekelijks opgehaald een inzamelaar van reststromen die diervoeders produceert. Deze reststroom bestaat uit voor menselijke consumptie geschikt materiaal en voldoet aan HACCP-, resp. GMP ⁺ - eisen.
Hoeveelheden	Grote verschillen per bedrijf, varieert van 0 kg tot 1 a 2 ton per week
Wet- en regelgeving	Warenwet, GMP ⁺ regeling diervoedersector
Kwaliteitssystemen	ISO 9001, BRC, HACCP, GMP ⁺ (geïntegreerd in het ISO-systeem)

Toezichthouder	VWA/KvW, PDV ism. geaccepteerde certificerende instellingen
Witte vlekken	Het registreren van reststromen is niet wettelijk verplicht

1.2.1.14 Plantaardige reststromen - Azijn en mosterd

Aantal bedrijven	8 (VWA/KvW)
Procesbeschrijving	Door het malen van mosterdzaad en vervolgens toevoegen van onder andere suiker en andere ingrediënten produceren van mosterd en azijn
Producten	Geen
Hoeveelheden	Niet van toepassing
Wet- en regelgeving	Warenwet
Kwaliteitssystemen	HACCP
Toezichthouder	VWA/KvW
Witte vlekken	Onbekend

1.2.1.15 Plantaardige reststromen - Koffie- en theeproductie

De teelt van koffie en thee vindt buiten Nederland plaats.

De Internationale Koffie Organisatie (IKO, platform van regeringen van producentenlanden en consumenten) is op 1 oktober 2002 gestart met een Kwaliteitsprogramma dat minimale kwaliteitsstandaarden instelt voor de export van groene koffie.

De Europese Koffie Federatie (ECF) streeft er naar dat in de landen van oorsprong het niet eigen koffie materiaal (takjes, vliesjes, stenen, enz.) wordt vernietigd.

Voor thee lijkt er nog geen sprake te zijn van kwaliteitsborging op internationaal niveau.

Aantal bedrijven	In Nederland, volgens bestand VWA-KvW, 24 vestigingen waar bewerking van koffie en thee plaatsvindt
Procesbeschrijving	Niet van toepassing daar er geen producten/ reststromen bestemd worden voor veevoerders
Producten	<p>Te Rotterdam zit een zogenaamd "schoningsbedrijf" waar slechte partijen koffie een behandeling krijgen, onder andere polijsten van de bonen waardoor bijvoorbeeld de schimmel aan de buitenkant wordt verwijderd. Het slijpsel wordt verbrand of gecomposteerd.</p> <p>In het verleden werden vliesjes van groene bonen en koffiedik afgezet naar de mengvoederindustrie. Thans worden deze producten als bedrijfsafval verwerkt in de vorm van verbranding of compostering.</p> <p>Misproducties en recallpartijen worden veelal opnieuw verwerkt. Indien dit niet mogelijk is dan wordt het als bedrijfsafval afgevoerd. Geen reststromen worden bestemd voor veevoerders of mengvoerders.</p>
Hoeveelheden	Niet van toepassing
Wet- en regelgeving	Niet van toepassing
Kwaliteitssystemen	Niet van toepassing
Toezichthouder	Niet van toepassing

Witte vlekken Het bestaan van witte vlekken wordt niet aannemelijk geacht daar er geen reststromen afgezet worden als veevoer of naar mengvoederbedrijven

1.2.1.16 Reststromen van dierlijke herkomst - Zuivel

Aantal bedrijven	Zuivelfabrieken; 59, waaronder productierichting kaas, boter, gecondenseerde melk, melkpoeder, consumptiemelk (Productschap Zuivel). Fabrikanten consumptieijs; 17 Kaasgroothandels; 77 Aangezien deze bedrijven erkenningsplichtig zijn, zijn deze alle geregistreerd bij het COKZ. 15 bedrijven zijn door het PDV erkend voor de productie van voedermiddelen.
Procesbeschrijving	Op basis van de grondstof melk wordt kaas, boter, melkpoeder en consumptiemelkproducten (melk, vla, yoghurt) geproduceerd. Hierbij vindt pasteurisatie plaats. Voor de bereiding van ijs wordt melkpoeder als grondstof gebruikt.
Producten	<p>Bij de bereiding van kaas wordt de gestremde melk gescheiden in wrongel en wei. Het verwijderen van de wei gebeurt via persen of uitlekken. De wei van goede kwaliteit (kaaswei van eerste persing) is meestal voor humane consumptie. De lekwei en de kaaswei van tweede persing zijn belangrijke restproducten en worden meestal bestemd voor diervoeder (continu). In kaasgroothandels/ kaasfabrieken ontstaat ook gebrekskaas (incidenteel), dit is meestal kaas die in- en/of uitwendig beschimmeld is of aangevreten door ongedierte. De bestemming hiervan varieert naargelang de graad van aantasting. Bij ernstige aantasting moet afvoer via een categorie 2-verwerkingsbedrijf plaatsvinden. In de praktijk komt deze kaas ook terecht in schoningsbedrijven (waar de aangetaste plekken in de kaas uitgesneden worden) of het diervoedercircuit. Dit kwam aan het licht bij inspecties uitgevoerd door de VWA/KvW in het kader van het project muizenval (in bewerking).</p> <p>Bij het versnijden van kaas ontstaat ook kaasschaafsel (continu) als restproduct, dit is kaaskorst met plastic. Dit wordt gebruikt als varkensvoer. Bij de bereiding van consumptiemelkproducten ontstaan reststromen bij de overschakeling (continu) naar een ander product. In deze bedrijven worden de producten die niet voldoen aan de kwaliteitseisen (incidenteel) ook voor diervoeder bestemd. In de melkpoederproducerende bedrijven wordt het melkpoeder van lagere kwaliteit veelal naar diervoederbedrijven (incidenteel) verzonden. Ook de "restmelk", dit bestaat uit de spoelresten (continu) van de reiniging van de drooginstallatie voor zuivelproducten, gaat richting diervoeder. Kaasschaafsel wordt soms rechtstreeks aan varkensboeren geleverd. Producten van mindere kwaliteit uit de consumptiemelkindustrie worden incidenteel rechtstreeks aan veehouders geleverd.</p>
Hoeveelheden	Globale hoeveelheid restproducten Zuivelproductenindustrie: 198000 ton in 2001
Wet- en regelgeving	<ul style="list-style-type: none">-Landbouwkwaliteitswet: Landbouwkwaliteitsbesluit en Landbouwkwaliteitsregeling rauwe melk en zuivelbereiding met o.a. eisen voor de primaire fase-Warenwet: Warenwetregeling Zuivelbereiding met o.a. eisen inzake de verwerkingsfase (productieproces, hygiënevoorschriften) in zuivelverwerkende bedrijven-Productschapsverordeningen; Zuivelverordening 2003, Inrichtingseisen Zuivelbereiding.-Dierlijke Bijproductenverordening 1774/2002/EG-Destructiewet

-Verordening PDV

Kwaliteitssystemen HACCP voor het humane consumptie-gedeelte , GMP^{+(of aangevraagd)} voor de reststromen richting diervoeder
Niet alle bedrijven zijn GMP⁺ erkend (aantal erkende bedraagt 15).

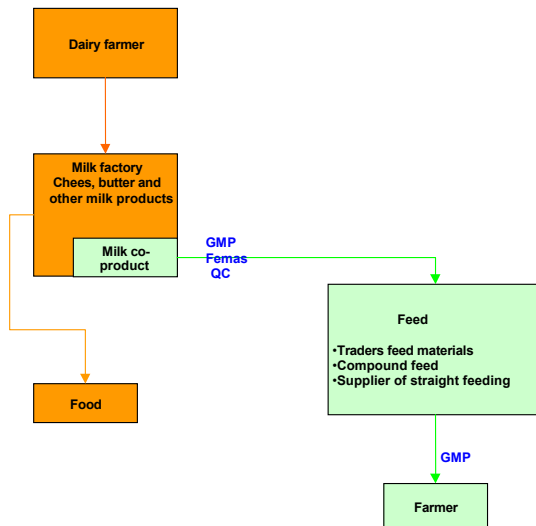

Bron: PDV

Toezichthouder COKZ (primair toezicht inzake bouwtechnische aspecten, hygiene, HACCP-audits), VWA/KvW (toezicht etikettering en opsporing), AID (opsporing), geen toezicht op restproducten door overheidsinstantie.
Het COKZ is GMP+ geaccepteerd voor auditten. Het COKZ is een door het PDV goedgekeurde certificerende instelling Deze certificerende instellingen voeren per bedrijf slechts 2 inspecties per jaar uit (1 aangekondigd, dit is een uitgebreide controle van het systeem en 1 onaangekondigd).

Witte vlekken

- Beschimmelde kaas/ verontreinigde kaas: deze mag volgens de destructiewet en diervoederwetgeving niet richting diervoeder, maar dit komt in de praktijk wel voor, zo blijkt uit de inspecties door de VWA/KvW .
- Registratie (in de administratie) van de reststromen wordt niet op alle bedrijven toegepast.
- Identificatie: vaak geen vermelding van de gebruiksbestemming op de partij.
- Vervoersdocumenten: vaak geen omschrijving van het product of de gebruiksbestemming. De zuivelproducerende bedrijven hanteren vaak strenge criteria. Als een product niet voldoet aan de kwaliteitseisen, krijgt het al vlug de bestemming diervoeder. Aangezien documentatie en merking onvoldoende is, kan er een probleem zitten van opwaarderen van partijen naar humane consumptie in het vervolgtraject.

1.2.1.17A Reststromen van dierlijke herkomst – 1. Vlees

Aantal bedrijven	In totaal zijn er in Nederland ongeveer 2325 bedrijven actief in de vleesindustrie waaronder pluimveeslachterijen, pluimveeuitsnijderijen, roodvleeslachterijen, roodvleesuitsnijderijen, bijzondere slachtplaatsen en Vleesproductenbedrijven (VWA/RVV)
Procesbeschrijving	Slachterijen; slachten Uitsnijderijen: uitbenen en proportioneren Vleesproductenproducent: verkleinen, mengen, drogen, verhitten, verpakken etc.
Producten	De dierlijke bijproducten krijgen afhankelijk van de categorie-indeling een wettelijk voorgeschreven bestemming. Destructiemateriaal: Categorie 1; alleen voor verwijdering (verbranding, na verwerking verbranden of mee-verbranding, storten) Categorie 2; niet voor diervoeding Categorie 3; niet voor humane voeding
Hoeveelheden	Ongeveer 700.000 ton categorie 3 materiaal
Wet- en regelgeving	Gezondheids- en welzijnswet, Vleeskeuringswet, Destructiewet, Warenwet, Verordening 1774/2002(Dierlijke Bijproducten Verordening)
Kwaliteitssystemen	Hygiëneplan op basis van HACCP in de vers vleessector (EU Beschikking EG 2001/471)

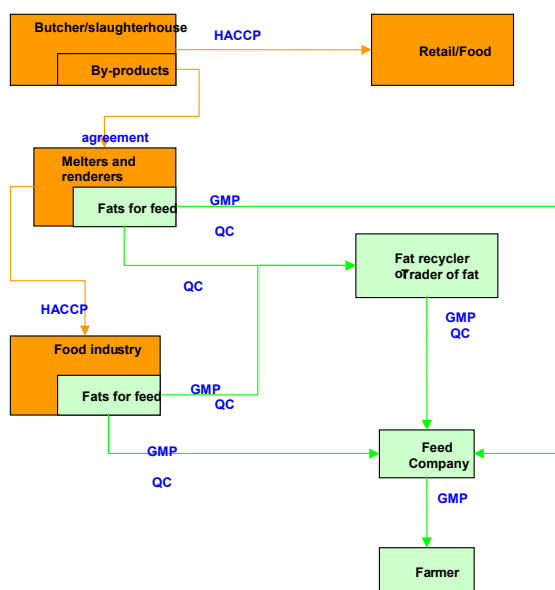

Bron: PDV

Toezichthouder	AID; afzet destructiemateriaal in boerderijfase VWA/RVV; kanalisatie destructiemateriaal, vooral Cat. 3 materiaal VWA/KvW; kanalisatie destructiemateriaal, vooral Cat. 1 en 2 materiaal
Witte vlekken	- Geen compleet inzicht waar categorie 3 materiaal wordt afgezet. - Geen compleet inzicht hoeveel categorie 3 materiaal wordt ingevoerd en met welke bestemming.

1.2.1.17B Reststromen van dierlijke herkomst – 2. Gelatineproductie

Aantal bedrijven	3
Procesbeschrijving	Het uit slachtbijproducten als runder- en varkensbeenderen en/ of runder- en varkenshuiden en/ of kanen door middel van reiniging, voorbehandelen, extractie, reiniging, indikken en drogen, malen, zeven en mengen produceren van gelatine. Toepassing van gelatine in verschillende vormen (o.a. poeder en half vloeibaar) vindt plaats in een scala van industrieën. Voorbeelden zijn; de levensmiddelenindustrie, de lijmindustrie, de foto-industrie, de farmaceutische industrie, de cosmetische industrie en speciale toepassingen in de werelden van verpakkingsmaterialen, meststoffen, petfood en wasmiddelen
Producten	Volgens informatie van de toezichthouder in het op basis van kanen (uit de vetverwerkende industrie) producerende bedrijf, gaan eventuele reststromen terug naar het bedrijf dat de kanen had aangeleverd. Van daaruit worden deze reststromen afgevoerd naar een biogas- installatie. Bij de alkalische productie van gelatine uit varkensbeenderen ontstaat als restproduct dicalciumfosfaat. Dit product wordt wel toegepast in kippen- en varkensvoer. Bij het hitte en druksysteem ontstaat als bijproduct Tri-calciumfosfaat, dat zijn toepassing vindt in de porseleinindustrie. Bij de productie van gelatine uit varkenshuiden ontstaat er een smeltreststroom, die afgevoerd wordt naar de petfoodindustrie. De reststroom die ontstaat als schraapsel van filter, wordt verbrand.
Hoeveelheden	Onbekend
Wet-en regelgeving	Geen eenduidige regelgeving voor het product, resp. de productie van gelatine. De drie gelatine fabrieken werken ieder volgens een andere Richtlijn
Kwaliteitssystemen	Procesbeheerssysteem (PBS), HACCP, ISO 9001, GMP ⁺ , laboratoriumcode erkenning
Toezichthouder	VWA/RVV, VWA/KvW, PDV ism.geaccepteerde certificerende instellingen
Witte vlekken	Er bestaat geen eenduidige uitvoering van de regelgeving voor het product, resp. de productie van gelatine.

1.2.1.18 Reststromen van dierlijke herkomst - Eierproductie

Aantal bedrijven	Ongeveer 1700 legpluimveehouderijen, 140 eierpakstations, 18 eiproducentenbedrijven, 3 slachterijen voor legdieren, 3 fabrikanten en 1 handelaar voor technisch ei-product (schatting CPE maart 2003 ivm wisseling in bedrijfsaantallen door uitbraak Aviare Influenza)
Procesbeschrijving	Verzamelen van eieren, sorteren op kwaliteit en gewicht. Een deel gaat richting consument, een ander deel wordt gebruikt als grondstof voor de eiproducentenindustrie waar scheiding plaatsvindt tussen ei-inhoud en schaal en verdere verwerking zoals pasteurisatie en drogen ter verpoederding tot

heeleipoeder, eiwitpoeder en eigeelpoeder.
In enkele bedrijven worden eieren gekookt, gepeld of geveerd.

Producten	<p>Gebroken eieren bij legpluimveehouderijen; inhoud (struif) wordt in 99% van de gevallen tesamen met kadavermateriaal afgevoerd richting destructie. In de andere gevallen wordt door de pluimveehouder diverse plaatselijke bestemmingen gezocht</p> <p>Bij pakstations geldt de etiketteringverplichting "niet bestemd voor menselijke consumptie". De bestemming is de technische eiproduktenindustrie. Dit technisch eiprodukt kan worden gebruikt voor de productie van veevoeder, petfood of shampoo. Ongeveer 99% van de technische eiproduktenindustrie gaat richting diervoederproductie.</p> <p>Eieren waarvan de schaal gebarsten is maar de eivliezen nog intact zijn kunnen bestemd worden voor de eiproduktenindustrie (humane consumptie). Een andere reststroom kan ontstaan wanneer leghennen met een diergeneesmiddel worden behandeld waarvoor een wachttijd geldt. De eieren mogen gedurende deze wachttijd niet voor humane consumptie bestemd worden. Deze reststroom wordt afgezet bij de technische eiproduktenindustrie. Schalen kunnen worden aangewend als meststof in de akkerbouw.</p> <p>Slingerwit (restant ei in schalen) gaat, evenals veegpoeder van witeipoeder, richting de technische eiproduktenindustrie.</p> <p>Intacte eieren vanuit de leghenslachterij worden afgezet in de (humane) eiproduktenindustrie. De dooierrossen afkomstig uit de geslachte hennen worden als categorie 3 materiaal afgezet bij diverse bedrijven; een mogelijke stroom gaat richting technische industrie.</p>
Hoeveelheden	<p>Na het uitsorteren is het totale uitvalspercentage (als gebroken ei) ongeveer 5%-10% van de totale aanvoer.</p> <p>Bij de eiproduktenindustrie bestaat ongeveer 15% van het totale eigewicht uit eischalen en slingerwit.</p>
Wet- en regelgeving	<p>Legpluimveehouderij; EEG-hygieneverordeningen, Landbouwkwaliteitsbesluit Eierpakstations/ eiproduktenbedrijven; EEG-, productschapsverordeningen, Warenwet</p> <p>Legpluimveeslachterijen; Vleeskeuringswet, Verordening (EEG) 1774/2002, Diergeneesmiddelenwet</p>
Kwaliteitssystemen	<p>Een aantal legbedrijven (minder dan 10%) werkt volgens ISO of HACCP. 100% van de bedrijven werkt volgens het Verordening Hygienevoorschriften Pluimveehouderij, waarvan 10% tevens een geïntegreerd systeem hebben (HACCP/ISO/IKB), 80% doet mee aan IKB.</p> <p>Pakstations werken verplicht volgens de Hygienecode voor Eieren voor Verzamelaars, Pakstations en Grossiers. Niet verplicht; British Retail Consortium (BRC), ISO en HACCP (dit zijn minder dan 10% van de bedrijven, 2-3 grote bedrijven hebben een gecertificeerd systeem).</p> <p>Voor de eiproduktenindustrie is niet verplicht de Hygienecode voor Eiproduktenfabrikanten en –handelaren (50% werkt hiermee), BRC, ISO en HACCP (25% doet mee aan een of ander systeem)</p> <p>Lidmaatschap brancheverenigingen: NOP voor (leg)pluimveehouderij is 90% lid, ANEVEI (pakstations & technische eiproduktenfabrikanten is 90% lid, VNE voor eiproduktenfabrikanten is 90% lid.</p>
Toezichthouder	<p>Eerstelijns toezicht bij legpluimveehouderijbedrijven, eierpakstations en eiproduktenbedrijven door het Controlebureau Pluimvee, Eieren en Eiprodukten. Controle door CPE: legpluimveebedrijven minimaal 1x per jaar bezoek, pakstations (afhankelijk van de grootte) 2-20 x, eiprodukten (afhankelijk van grootte) 4-20 x per jaar, technische eiprodukten minimaal 4x per jaar.</p> <p>Tweedelijns toezicht door VWA-RVV, VWA-KvW en AID. Laatste twee ook opsporing.</p>

Witte vlekken

- Onduidelijk is wie toezicht houdt op stromen humaan ei-product die, om een of andere reden, b.v. het voorkomen van in de EEG-verboden stoffen, een technische bestemming krijgen en dan mogelijk worden verwerkt in diervoeder. Is dit technische product dan wel geschikt voor de verwerking in diervoeder of moet dit in bepaalde gevallen voor destructie bestemd worden (Cat. 1 of 2)? Er is onvoldoende inzicht welke reststromen de bestemming diervoeder krijgen en welke eisen er aan deze stromen gesteld worden.
- Reststromen en bestemmingen vanuit voorgenoemde industrieën zijn nog onvoldoende in kaart gebracht. Het CPE is vanaf 2003 gestart met het controleren op bestemmingen van reststromen bij legpluimveehouderijen en pakstations.
- Reststromen afkomstig van eieren van dieren die behandeld worden met diergeneesmiddelen waarvan de wettelijk vastgestelde wachttijd nog niet voorbij is, worden aangewend voor de technische industrie. Verwerking in diervoeder kan in het kader van mogelijke resistentievorming ongewenst zijn. Hierin is nog te weinig zicht.

1.2.1.19 Reststromen van dierlijke herkomst - Vis en productie schelpengrit voor legpluimvee

Aantal bedrijven	<p>Ongeveer 280 visverwerkende bedrijven (LEI) waaronder be- (bewerken=strippen, ontkoppen, in moeten verdelen of fileren) en verwerkingsbedrijven(=verhitten, roken, zouten, drogen, marinieren) visproducten, bewerkingsbedrijven, schaal/schelpdieren gekookt, verzendingscentra levende tweekleppigen, visafslag. Deze zijn erkenningsplichtig en dus geregistreerd bij de RVV. De visverwerkende bedrijven zijn niet geregistreerd bij het PDV.</p> <p>Productie schelpengrit: aantal bedrijven niet bekend</p>
Procesbeschrijving visverwerkende industrie	<p>De verse vis wordt meestal gefileerd. In sommige bedrijven vinden verdere verwerkingsprocessen plaats: roken (visrokerijen) of paneren en vervolgens bakken in frituurolie (bakkerij visproducten). In de haringverwerkende bedrijven wordt de haring gefileerd en gezouten, eventueel ook ingelegd in olie of een pekeloplossing, of gerookt. Schelpdieren worden schoongemaakt in de verzendingscentra voor levende tweekleppigen. In sommige bedrijven worden de schoongemaakte mosselen en kokkels vervolgens gepasteuriseerd of gesteriliseerd voor de productie van conserven. Schaaldieren worden niet meer gepeld in de Nederlandse bedrijven, dit vindt voornamelijk plaats in pellerijen in Marokko en Polen. De schaaldieren worden meestal gekookt in de bewerkende bedrijven.</p>
Procesbeschrijving productie schelpengrit	<p>Zeeschelpen opvissen, wassen, drogen, verhitten, breken en afzeven</p>
Producten visverwerkende industrie	<ul style="list-style-type: none"> - De hoofdmoot bestaat uit afval(en) (continu) die ontstaan bij het fileren. Deze worden opgehaald door een paar Nederlandse bedrijven, die het visafval vermalen en meestal transporteren naar een Duits bedrijf, waar verwerking plaatsvindt tot vismeel of visolie. Bij dit verwerkingsproces wordt het visafval geperst, waarbij ruwe visolie vrijkomt, deze wordt vervolgens gecentrifugeerd en gezuiverd. De vaste fractie wordt gemalen en ingedroogd tot vismeel. De uiteindelijke gebruiksbestemming van het vismeel/visolie is bij de visverwerkende bedrijven vaak niet bekend. De gebruiksbestemming (volgens info van het Duitse bedrijf) kan diervoeder, farmaceutisch of technisch zijn. - Een gedeelte van het visafval wordt geleverd aan nertsenhouders. - Gebruikt frituurolie wordt opgehaald door vetveredelingsbedrijven (vetrecyclingbedrijven) (voornamelijk voor technische doeleinden) of heeft als bestemming vergisting.

- Het afval paneermeel(incidenteel) gaat weg als bedrijfsafval.
- Doordraai van de visafslag(continu)wordt geleverd aan petfoodbedrijven of wordt volgens dezelfde piste als het visafval verwerkt tot vismeel/ visolie.
- Afval van verse mosselen wordt in zee gestort. Het afval van gekookte mosselen/ kokkels(continu) wordt opgehaald door een categorie 3-verwerkingsbedrijf. De schelpen worden gebruikt als een soort isolatiemateriaal of worden verwerkt tot schelpengrit (dit wordt gebruikt als kalkbron in voer voor leghennen).
- Afval van schaaldieren: aangezien de meeste garnalen in het buitenland gepeld worden, ontstaan in Nederland bijna geen schalen als reststroom. In een groot garnalenverwerkend bedrijf werden schalen retour genomen van pellerijen uit Marokko, dit werd vervolgens verhandeld als basis voor bouillon. Levering richting diervoeder(continu); de hoofdmoot indirect via genoemde bedrijven die het restproduct ophalen en vermalen en vervolgens leveren aan nertsenhouders of de vismeelfabriek in Duitsland.
- Het visafval dat tot vismeel wordt verwerkt, bestaat voor een groot deel uit vetafval, voornamelijk afkomstig van haring en makreelverwerkende bedrijven. Richting nertsenhouders gaat voornamelijk mager afval, afkomstig van platvis en overige verse vis verwerkende bedrijven. In enkele visverwerkende bedrijven werden de visafvallen rechtstreeks geleverd aan nertsenhouders.
- Restproducten van schaal- en schelpdieren: indien voor diervoeder, verloopt dit indirect via hogergenoemde inzamelaars. Er gaat een stroom als categorie 3 materiaal naar een categorie 3-verwerkingsbedrijf, dit wordt veelal verwerkt tot voeders voor gezelschapdieren of kan een technische bestemming krijgen.

Hoeveelheden	Reststromen visverwerkende industrie 33000 ton in 2001 (CBS) Productie schelpengrit voor legpluimvee: niet bekend
Wet- en regelgeving	Warenwet Productschapsverordeningen; van toepassing op producten voor humane consumptie. In verband met opslag visafval; Verordening gezondheidsvoorschriften visverwerkende bedrijven 2000. Dierlijke Bijproductenverordening 1774/2002/EG Deconstructiewet Verordening PDV Diervoeders 2003 Opmerking: van schelpen is bekend dat deze van nature een hoog Arseen gehalte hebben. Met de huidige normen voor ongewenste stoffen kan dit een continu probleem vormen. Er is echter geen risico voor volks- of diergezondheid omdat het een "onschuldige" vorm As betreft.
Kwaliteitssystemen	Visverwerkende industrie HACCP voor het gedeelte humane consumptie Geen GMP+ erkenning door PDV Productie schelpengrit: GMP ⁺
Toezichthouder	VWA/RVV; o.a. controle op de afvoer van categorie 3 materiaal en hygiëne. VWA/KvW (etikettering), AID
Witte vlekken	- Hoewel op oorsprongsbedrijven de visafvallen geregistreerd worden, is de documentatie bij transport door de bedrijven die het visafval ophalen zeer summier: op de transportdocumenten(veelal een bonnetje afgegeven door het visverwerkend bedrijf ontbreekt vaak de omschrijving van het product en de gebruiksbestemming (diervoeder...). Soms is er helemaal geen transportdocument. - Geen risicoanalyse voor schelpen verwerkt tot schelpengrit. Per 1/1/04 in DRV anders niet tebruiken op GMP erkende bedrijven - Onbekend in hoeverre garnalenschalen (evtl uit het buitenland) in veevoer terechtkomen.

1.2.1.20 Gemengde stromen - Salades en sauzen

Aantal bedrijven	Salades: 16 Soepen en sauzen: 24 Mayonaise en fritessaus: 7
Procesbeschrijving	Productie van sauzen op basis van onder andere eigeel, olie, azijn, zetmeel, specerijen en in geval van pindasaus ook pinda's. Salades; verwerking van onder andere groenten, eieren, vis, vlees, saus.
Producten	Sauzen (mayonaise, dressings, pindasaus): Sauzen van mindere kwaliteit. Resten bij omschakeling van ene saus naar andere. Velletjes van pinda's naar een olieverwerkend bedrijf: winnen van arachide-olie voor humane consumptie, restproduct hiervan bestemd voor diervoeding. Spoelen van leidingen; afgevoerd met afvalwater. Levering richting diervoeder indirect via tussenhandel of diervoederbedrijf. Salades: Mindere kwaliteit of over datum: opgehaald door diervoederbedrijf of in perscontainer (bedrijfsafval, wordt verbrand). Salades met vlees worden opgehaald door een categorie 3-verwerkingsbedrijf.
Hoeveelheden	Onbekend. Bij een grote sauzenproducent ging dagelijks 8000 kg richting diervoeder.
Wet- en regelgeving	Warenwet Productschapsverordeningen Indien sauzen/ salades op basis van vlees, vis of eieren: Dierlijke Bijproductenverordening en Deconstructiewet
Kwaliteitssystemen	HACCP, eventueel GMP ⁺
Toezichthouder	VWA/KvW (primair toezicht, controle voedselveiligheidssysteem, etikettering alsmede opsporing). Indien salades met vlees/vis: primair toezicht door VWA/RVV, alsook controle voedselveiligheidssysteem. Controle etikettering door VWA/KvW. Bij bedrijven met VWA/RVV-toezicht, besteedt de VWA/RVV enige aandacht aan de opslag van restproducten. Aangezien de VWA/KvW focust op de Warenwet, besteedt de VWA/KvW weinig of geen aandacht hieraan. Indien GMP ⁺ , wordt deze erkenning verkregen door middel van audits door certificerende instellingen.
Witte vlekken	- Registratie van reststromen wordt niet op alle oorsprongsbedrijven toegepast. - Merking en documentatie bij transport: productomschrijving is vaak te vaag en gebruiksbestemming ontbreekt. Risico voor opwaardering. - Weinig/ geen toezicht op de reststromen - Hoeveelheid restproducten

1.2.1.21 Gemengde stromen - Horeca en instellingen

Aantal bedrijven	46.021 horecalocaties (Bedrijfschap Horeca) 2000 instellingen (waaronder verpleeghuizen, ziekenhuizen, verzorgingshuizen) (Voedingscentrum) 35 defensiekeukens/restaurants (VWA-KvW)
Procesbeschrijving	Uit diverse grondstoffen worden gerechten/ maaltijden bereid. Ook is het mogelijk dat horecabedrijven in meer of mindere mate reeds bereide maaltijd componenten krijgen aangeleverd die ter plekke verder bereid worden. Cateringbedrijven bereiden (een deel van) de producten op een

productielocatie en vervoeren de producten naar de locatie waar deze verder afgemaakt worden en uitgeserveerd.

Onder instellingskeukens worden keukens verstaan die gelieerd zijn aan (zorg-)instellingen. Defensiekeukens zijn de bereidingslocaties op de verschillende militaire complexen/instellingen waar maaltijden bereid worden voor de restaurants- annex.

Producten	<p>Reststromen afkomstig uit de horeca en instellingen worden onderverdeeld in de volgende categorieën; plantaardig, dierlijk, gemengd (zowel plantaardig als dierlijk) en vetten/oliën.</p> <p>Horecabedrijven scheiden de reststromen in gemengde stromen en vetten/oliën. Bij minder dan 1% worden de plantaardige en broodstromen apart gescheiden en gevoerd aan (particuliere) hobbydieren. De gemengde reststromen worden afgevoerd door, doorgaans de grotere, bekendere, afvalinzamelaars (particulier of gemeentelijk). Deze reststromen worden aangeboden ter compostering- vergisting/ vuilverbranding of vuilstort.</p> <p>Vetstromen worden door diverse bedrijven opgehaald afkomstig uit Nederland en België.</p> <p>Cateringbedrijven voeren de gemengde reststromen af via de grotere inzamelingsbedrijven cq. afvalverwerkende bedrijven.</p> <p>Vetstromen worden door aparte bedrijven afgevoerd.</p> <p>Defensierestaurants voeren hun gemengde reststromen af via de bekende afvalverwerkende bedrijven.</p>
Hoeveelheden	<p>Horeca; geschat volume 4863 ton/ jaar</p> <p>Instellingen; geschat volume 944 ton/ jaar</p> <p>Defensierestaurants hebben bij de afvoer van reststromen geen registratie van exacte gewichten Op de bonnen staan geschatte gewichten. Deze gewichten zijn in het onderzoek niet getotaliseerd.</p>
Wet- en regelgeving	Warenwet, Verordening (EG) 1774/2002 inclusief verordening (EG) 808/2003
Kwaliteitssystemen	<p>Middels artikel 30 van de Warenwetregeling Hygiene van levensmiddelen van de Warenwet worden bedrijven die eet- en drinkwaren bereiden, verwerken, behandelen, verpakken, vervoeren, verhandelen of distribueren verplicht een gevarenanalyse te maken van de processen die in het bedrijf plaatsvinden. Een andere mogelijkheid is te werken volgens een bestaande hygienecode zoals die voor de verschillende branches beschreven zijn (en goedgekeurd door de VWA-KvW). In deze codes zijn de gevarenanalyses reeds beschreven voor een bepaalde branche. Deze mogelijkheid is opgenomen in artikel 31 van de Warenwetregeling Hygiene van levensmiddelen. Voorbeelden van deze codes zijn "Hygienecode voor de horeca" en "Hygienecode voor de Voedingsverzorging in Zorginstellingen" waarin ook de verwerking van afval wordt beschreven.</p> <p>Binnen Defensie wordt gewerkt met een enigszins aangepaste code uit de Zorginstellingen.</p>
Toezichthouder	VWA/KvW, controle alle bedrijven minimaal 1x per jaar (algemeen toezicht (hygiene/bouwkunde-inrichting), controle uitvoering HACCP of hygiene code, en projectsgewijs controle van specifieke aandachtspunten)
Witte vlekken	<ul style="list-style-type: none">- Registratie van het verzamelen, transporteren en opslaan van afval is in de hygiënecodes van de horeca en zorginstellingen niet verplicht gesteld.- Bij het merendeel van de oorsprongsbedrijven is onbekend met welk doel de reststromen worden aangewend in het vervoltraject.- Een deel van de vetstromen wordt ingezameld door bedrijven uit het buitenland. Deze bedrijven vallen buiten het toezicht van de Nederlandse overheid.- Reststromen die richting hobbyveehouderij gaan komen incidenteel voor, met name bij de kleinere horecabedrijven.

1.2.1.22 Gemengde stromen - Bakkerijen, brood, banket, beschuit, biscuit, etc.

Aantal bedrijven	147 (VWA-KvW)
Procesbeschrijving	Met meel als voornaamste grondstof produceren van (voor)gebakken halffabrikaat, c.q. eindproduct.
Producten	Deze blijven enerzijds voor herverwerking in het eigen circuit, anderzijds worden reststromen afgevoerd naar drogerijen, veevoederbedrijven en naar petfoodfabrikanten. Bij wijze van grote uitzondering wordt een varkenshouder direct beleverd. Voor reststromen met daarin verwerkt dierlijke producten als vlees en kaas worden afgevoerd richting een verwerkingsbedrijf.
Hoeveelheden	Onbekend
Wet- en regelgeving	Warenwet Besluit Productie en Handel vleesproducten Verordening PDV
Kwaliteitssystemen	Leveranciers hebben HACCP, ontvangende veevoederbedrijven werken veelal met GMP ⁺ .
Toezichthouder	VWA/KvW, VWA/RVV, PDV ism. geaccepteerde certificerende instellingen
Witte vlekken	- In zowel HACCP als GMP ⁺ wordt het registreren van af te voeren reststromen niet integraal toegepast/ verplicht gesteld. - Bewerking in drogerij kan een kritische stap zijn.

1.2.1.23 Gemengde stromen – Recall / Recyclebedrijven

Aantal bedrijven	2
Procesbeschrijving	Voor de recyclingbedrijven is de selectie beperkt tot die bedrijven die organische reststoffen ontvangen en hiervoor een andere bestemming zoeken, waaronder diervoeding. Mogelijk bestemmingen naast diervoeder zijn composteren of vergisten. Indien dit niet mogelijk blijkt, wordt de reststof verbrand of gestort. De organische reststoffen zijn afkomstig uit de levensmiddelenindustrie (recall, afgekeurde producten en uitval) en uit de supermarkten (retouren). Gezien het grote aandeel van verpakte producten, betreft het bedrijven die gespecialiseerd zijn in het verwijderen en de verdere afzet van diverse verpakkingen.
Producten	De producten uit de levensmiddelenbedrijven kunnen zowel verpakt zijn als onverpakt, bijvoorbeeld zuivel, dikvloeibare producten (sauzen), dranken, snoep, koek, brood, groenten en fruit. De retouren uit de supermarkt (beschadigde verpakking, over tht) zijn meestal verpakt in consumentenverpakking. Aanvoer van gebruikt frituurvet. Gezien het grote aandeel van verpakte producten betreft het bedrijven die gespecialiseerd zijn in het verwijderen van diverse verpakkingen. Na verwijdering van de verpakking kunnen de bestemmingen zijn; Vergisting; geldt voor producten van niet GMP-erkende leveranciers, supermarktartikelen (met vlees), gebruikt frituurvet. De reststof na vergisting wordt verbrand.

Bestemming diervoeder; voor producten van GMP- erkende leveranciers of bepaalde supermarktartikelen (brood, zuivel). Men accepteert hiervoor geen producten die vlees bevatten. Levering via tussenhandelaar of rechtstreeks aan varkenshouder. Indien van toepassing compostering: bepaalde supermarktretoeren (met vleesproducten, sauzen).

Hoeveelheden	Bij een groot recyclingbedrijf werd het afgelopen jaar 85000 ton aangevoerd, na verwijdering van de verpakking bleef hier 65000 ton van over. 60% hiervan werd vergist, 40% ging naar diervoeding. Een ander bedrijf produceerde per week 90 ton veevoer, 300 ton per week compostering. In de toekomst willen beide bedrijven hun afzet naar veevoer stopzetten.
Wet- en regelgeving	Destructiewet Dierlijke Bijproductenverordening Verordening Productschap Diervoeder Milieuwetgeving: Wet Milieubeheer, provinciale milieuverordeningen
Kwaliteitssystemen	ISO en GMP ⁺
Toezichthouder	Certificerende instellingen (voor GMP ⁺), VWA/KvW (toezicht en opsporing in het kader van de Destructiewet), Inspectie Milieuhygiene (toezicht en opsporing inzake afvalstroom)
Witte vlekken	- De recyclebedrijven vertrouwen in hoge mate op de GMP erkenning van de leveranciers. Zij verrichten zelf weinig laboratoriumanalyses (monitoring om de 3 maanden) voor de bepaling van ongewenste stoffen. - Er is onvoldoende zicht op alle "recycle"bedrijven daar deze tot voor kort (mei 2003) niet erkenningsplichtig waren in het kader van de Dierlijke Bijproducten Verordening

1.2.1.24 Gemengde stromen - Distributiecentra

Aantal bedrijven	227
Procesbeschrijving	Opslag van alle mogelijke levensmiddelen op kamertemperatuur, gekoeld of bevroren. Levering voornamelijk aan supermarkten.
Producten	Voornamelijk producten over datum of met beschadigde verpakking (in opslag in distributiecentrum of retour van filialen): opgehaald door recyclingbedrijven (bestemming diervoeder of vergisting) of via afvalverwerkers naar de afvalverbranding. Vleesbevattende waren worden opgehaald door een categorie 3-verwerkingsbedrijf. Besimmelde kaas of met beschadigde verpakking: meestal retour leverancier, uiteindelijk bestemming diervoeder, smeltkaas of een categorie 2-verwerkingsbedrijf.
Hoeveelheden	Aantallen bij een groot distributiecentrum 6000 ton restproducten per jaar
Kwaliteitssystemen	HACCP
Toezichthouder	VWA/KvW (toezicht en opsporing)
Wet- en regelgeving	Warenwet
Witte vlekken	- Geen toezichthoudende instantie voor restproducten. - Wetgeving inzake restproducten?

1.2.1.25 Gemengde stromen - Verkooppunten/supermarkten

Aantal bedrijven	Gekozen voor supermarkten en tankstations. Supermarkten: 6971 (Hoofdbedrijfschap detailhandel, 2002) Tankstations: 2146
Procesbeschrijving	Verkoop van alle mogelijke levensmiddelen.
Producten	Supermarkten: Producten over tht of met beschadigde verpakking: in eerste instantie naar de distributiecentra, hier opgehaald door afvalverwerkers/ recyclingbedrijven. Vleesbevattende waren: een categorie 3-verwerkingsbedrijf Beschimmdel kaas: retour distributiecentrum Tankstations: Het afval wordt gescheiden ingezameld (restafval, emballage, karton en glas, klein chemisch afval). Restafval: dit zijn afvallen van de levensmiddelen die afgeschreven zijn, dat wil zeggen over datum. Voor die verkooppunten waar snacks bereid worden, hoort hier ook het gebruikt frituurvet bij (dit wordt gescheiden afgevoerd). Het restafval wordt opgehaald door afvalophaaldiensten/ afvalverwerkers of door de ophaaldienst van de gemeente. Het frituurvet wordt apart opgehaald door erkende vetinzamelaars.
Hoeveelheden	Onbekend
Wet- en regelgeving	Warenwet (bedrijven dienen te werken volgens Voedselveiligheidssysteem (art. 30) of Hygienecode (art. 31)
Kwaliteitssystemen	Voor supermarkten: CBL (Centraal Bureau Levensmiddelenhandel) Hygienecode 2002. Hierin wordt ook beschreven hoe supermarkten met reststoffen dienen om te gaan. Voor tankstations: Hygienecode verkooppunt moterbrandstoffen. Hierin is een apart hoofdstuk gewijd aan de afvalverwerking. Een supermarkt/ DC behoeft geen GMP-erkenning als zij de levensmiddelen retour levert: aan de levensmiddelenproducent. Deze producent dient over een GMP-erkenning te beschikken voor zijn producten, met de bestemming diervoeder. De retourproducten worden dan onder deze GMP-erkenning ook geborgd. Dus: de levensmiddelenproducent behoeft geen GMP-erkenning specifiek voor de retourproducten te behalen maar de retourproducten vallen onder de scope van de GMP-erkenning, die dit levensmiddelen bedrijf heeft voor producten, met bestemming diervoeder. Aan een verwerker/uitpakker. De GMP begint dan bij deze uitpakker/verwerker. Ingeval de supermarkt rechtstreeks levert aan de veehouder, moet de supermarkt wel over een GMP-erkenning beschikken.
Toezichthouder	VWA/KvW (Toezicht en opsporing)
Witte vlekken	- Geen toezichthoudende instantie op restproducten.

1.2.1.26 Overige reststromen - Fermentatie

Aantal bedrijven	3 (bierbrouwerijen en drankenindustrie niet meegeteld)
Procesbeschrijving	Diverse processen bij verschillende bedrijven: - Aan een schimmelcultuur worden voedingsstoffen toegevoegd, waaronder glucose, organische en anorganische verbindingen. Door deze voedingsbron gaat de schimmelcultuur uitgroeien en vindt het

fermentatieproces plaats. Tijdens dit proces wordt penicilline geproduceerd, namelijk 6- aminopenicillaanzuur geproduceerd, dit is een farmaceutisch tussenproduct afgeleid van penicilline. Hierna wordt de penicilline dmv filtratie afgescheiden van de biomassa. Deze biomassa (bestaande uit mycelium, een gedeelte van de schimmel) wordt gedurende minimaal 4 uur verhit tot tenminste 75 graden en aangezuurd (dmv een mengsel van organische zuren en zoutzuur) tot een pH van 3,5 tot 4,0. Onder deze condities wordt het mycelium volledig gedood en de laatste resten penicilline worden afgebroken (Vevocid). Dit product wordt toegepast in brijvoeding van varkens.

- Gistextract wordt vervaardigd uit bakkersgist dmv autolyse (met pH, temperatuur en enzymen). Gistextracten worden gebruikt als smaakstof in soepen, sauzen, enz. Bij de productie van gistextract uit bakkersgist, blijven als restproduct de gistcelwanden over. Dit restproduct wordt aangezuurd (Acitex). Ook dit product wordt toegepast in de brijvoeding van varkens.
- Productie van ruwe melkzuur door omzetting van sacharose (kristalsuiker) naar melkzuur. Deze omzetting wordt gedaan door melkzuurbacterien. Bij dit omzettingsproces wordt ook gist toegevoegd, de gist wordt gebruikt als voeding voor de melkzuurbacterien en speelt verder geen rol in de fermentatie. Het ruwe melkzuur wordt verder gezuiverd via diverse scheidingstechnieken. Het melkzuur (en afgeleide producten) vindt zijn toepassing in food, de farmaceutische industrie, technische doeleinden en feed.
- Voor de alcoholproductie wordt als grondstof melasse en tarwezetmeel gebruikt. Voorafgaand aan de fermentatie wordt het zetmeel door enzymen getransformeerd tot glucose. Tijdens het fermentatieproces zorgen gisten voor de omzetting van suiker naar alcohol, hierbij ontstaat een soort brij. Daarna vindt centrifugatie plaats, waardoor de gist gescheiden wordt van de alcohol. De meerderheid van dit gist wordt opnieuw gebruikt voor de fermentatie. De gistvrije brij wordt gedistilleerd om alcohol te winnen. Na verwijdering van de alcohol en verdere concentratie blijft vinasse over.

Producten	<p>De producten Vevocid en Acitex vormen een continue stroom, deze worden als aanvullende eiwit- en energiebron toegepast in brijvoeder voor varkens, via een GMP- erkend diervoederbedrijf dat zorgt voor transport en/of tussenopslag.</p> <p>Bij de productie van melkzuur blijft een residu (Acipin) over, dat zelf ook veel melkzuur bevat (tot 50%). Dit vertegenwoordigt een continue stroom die wordt toegepast als voer voor varkens. Vervoer door een GMP-erkend transportbedrijf naar het logistiek centrum waar tussenopslag plaatsvindt. Hierna wordt dit product vervoerd naar 1 bepaald mengvoederbedrijf die het verwerkt in mengvoerders en vervolgens zorgt voor aflevering bij varkenshouders.</p> <p>Andere restproducten (continue stroom) voor veevoer zijn tarwegistconcentraat en vinasse.</p>
Hoeveelheden	<p>Over 2002:</p> <p>256000 ton per jaar in totaal voor de fermentatie-industrie, waarvan 81000 ton mycelium/ gistspoeling (30000 ton Acitex, 51000 ton Vevocid), 100000 ton tarwegistconcentraat en 75000 ton overige concentraten.</p> <p>Acipin: 2500 ton/jaar</p>
Wet- en regelgeving	<p>Productie voor farmaceutische doeleinden:</p> <ul style="list-style-type: none"> - Wet op Geneesmiddelenvoorziening (WOG) - Afgeleid van WOG: Besluit Bereiding en Aflevering farmaceutische producten (BBA) - Afgeleid van BBA: Regeling voor goede manieren van produceren <p>Productie voor food- doeleinden:</p>

	- Warenwet Productie voor feed- doeleinden: - Verordening PDV indien reststromen richting diervoeder
Kwaliteitssystemen	Voor reststromen GMP+ Farmaceutisch gedeelte: GMP voor de farmaceutische industrie Levensmiddelen: HACCP
Toezichthouder	PDV ism. geaccepteerde certificerende instellingen Inspectie Gezondheidszorg (farmaceutische tak) VWA/KvW
Witte vlekken	- Het registreren van reststromen is wettelijk niet verplicht - Toezicht op reststromen door certificerende instelling, niet door overheidsinstantie.

1.2.1.27 Overige reststromen - Farmaceutische industrie

Aantal bedrijven	Ongeveer 100 producenten van humane geneesmiddelen, ongeveer 40 producenten van diergeneesmiddelen, verder een aantal bloedbanken en enkele groothandelaren.
Procesbeschrijving	Op industriële wijze produceren, resp. verpakken en verhandelen van geneesmiddelen voor humaan, resp. veterinair gebruik.
Producten	Geexpireerde grondstoffen, halffabrikaten en eindproducten, die ofwel over datum zijn, ofwel niet voldoen, ofwel retour zijn gekomen. Afhankelijk van de samenstelling gaan de stromen als chemisch afval naar of naar de verschillende landelijk bekende afvalverwerkers. Het farmaceutisch afval kent een onderverdeling waar het om stoffen gaat die onder de Opiumwet vallen. Die stroom wordt op gezette tijden opgehaald en onder begeleiding afgevoerd.
Hoeveelheden	Onbekend; gewichten worden wel vermeld op vrachtdocumenten, echter niet achteraf bevestigd voor ontvangst.
Wet- en regelgeving	De kaderwet is de Wet op Geneesmiddelenvoorziening (WOG). Hiervan afgeleid is het Besluit Bereiding en Aflevering farmaceutische producten (BBA) en hieruit is weer de Regeling voor goede manieren van produceren opgesteld, via welke men uitkomt bij Good Manufacturing Practice (GMP)
Kwaliteitssystemen	GMP voor de farmaceutische industrie
Toezichthouder	Inspectie Gezondheidszorg (IGZ)
Witte vlekken	Het registreren van reststromen is wettelijk niet verplicht. Nadere samenwerking tussen IGZ en de VWA-KvW in de toekomst verdient aanbeveling.

1.2.1.28 Overige reststromen - Cosmetica

Geen afzet uit deze industrie in de veevoederwereld vanwege het ontbreken van een "tenminste houdbaar tot" datum zodat verouderde producten afgezet kunnen worden in de goedkope markt waar merkartikelen voor bodemprijzen worden aangeboden.

Aantal bedrijven	Niet van toepassing
Procesbeschrijving	Niet van toepassing

Producten	Voor zover momenteel bekend bij de toezichthouder gaan er geen stromen richting diervoeder
Hoeveelheden	Niet van toepassing
Wet- en regelgeving	Warenwet
Kwaliteitssystemen	GMP. Ingredientendeclaratie en batchcode van grondstoffen zijn wettelijk verplicht in verband met productveiligheid. Met de batchcode is na te gaan uit welke productierun de betreffende eenheid product afkomstig is. Zo wordt van elke productiecharge bijgehouden welke grondstoffen zijn gebruikt, hoeveel en door wie is afgewogen. Door deze wijze van werken ontstaan nauwelijks reststromen tijdens de productie.
Toezichthouder	VWA/KvW
Witte vlekken	Als er wel afzet plaatsvindt is daar geen zicht op.

1.2.1.29 Overige reststromen - Bijzondere voeding, nutraceutica, dieet en klinische voeding, productie van grond- en hulpstoffen en andere eet en drinkwaren.

Deze categorie bevat een grote diversiteit aan verschillende bedrijven met een zeer gespecialiseerd productieproces uiteenlopend van onder andere de productie van blikjes sportdrank, bijenwasproducten, zoetstoffen, kauwgombasis, enzymen, paneermeel tot de productie van vitaminepreparaten en dergelijke.

Daar deze verschillende bedrijfstypen veelal vertegenwoordigd worden door slechts 1 of enkele bedrijven is het gezien het tijdschap van het onderzoek onmogelijk al deze bedrijven te beschrijven. Een vervolgonderzoek zou gewenst zijn daar er vooral in deze zogenaamde "bezemcategorie" enkele witte vlekken zijn te verwachten.

1.2.2 Invoer uit andere EU-lidstaten (van bijproducten geproduceerd in andere EU-lidstaten)

Aantal bedrijven	Aantal producenten van voedermiddelen in andere EU Lidstaten is zeer groot. Aantal bedrijven dat voedermiddelen uit andere EU-Lidstaten verwerkt in mengvoerders (mengvoederproducenten of veehouders die voor eigen gebruik produceren) of voedermiddelen uit andere EU-Lidstaten direct gebruikt op de eigen veehouderij: ...
Procesbeschrijving	-
Producten	Uit andere EU lidstaten worden de volgende voedermiddelen ingevoerd (zowel producten uit primaire productie als bijproducten): Tarwe, rogge, gerst, haver, triticale, maïs, millet, sorghum, overige granen, schilfers en schroten van oliehoudende zaden, dierlijke eiwitten, graanbijproducten, peulvruchten, maniok, gras-/klaver-/lucernemeel, gedroogde bietenpulp, melasse, vinasse, weipoeder, magere melkpoeder, bostel (brouwerijafval), graanstro/kaf, voederbieten en andere voederwortels, natte-/perspulp, vetten [website PDV]
Hoeveelheden	Geen actuele gegevens
Wetgeving	RL 95/53/EG (basis voor VWA/RVV Controleprogramma Diervoeders)
Kwaliteitssystemen	GMP Regeling Diervoedersector
Toezichthouder	- Productschap Diervoeder - VWA/RVV monitoringsprogramma: voor aantal voedermiddelen worden specifiek monsters uit andere EU-lidstaten onderzocht
Witte vlekken	<u>Bedrijven, producten en processen</u> - Soorten producten en hoeveelheden zijn moeilijk in kaart te brengen, doordat de binnengrenzen in de EU zijn 'verdwenen'. PDV doet schattingen i.s.m. bedrijfsleven. - Schadepartijen: kunnen volgens GMP ⁺ richtlijn voor conditioneel afwijkende partijen toch gebruikt worden. Dit kan ondanks de extra benodigde analyses toch voor verhoogde risico's zorgen. - Toezicht op verwerking schadepartijen en afvoer afgekeurde partijen <u>Wet- en regelgeving:</u> - Voor sommige contaminanten die in deze voedermiddelen kunnen voorkomen zijn geen wettelijke normen vastgesteld - De marge voor het rapporteren van een normoverschrijding (rekening houdend met de meetonzekerheid van een analysemethode) is niet vastgesteld.

1.2.3 Invoer uit derde landen (van bijproducten geproduceerd in derde landen)

Aantal bedrijven	Aantal producenten van voedermiddelen in derde landen is zeer groot. Aantal bedrijven dat voedermiddelen uit derde landen verwerkt in mengvoerders (mengvoederproducenten of veehouders die voor eigen gebruik produceren) of voedermiddelen uit derde landen direct gebruikt op de eigen veehouderij: het merendeel van de mengvoederbedrijven gebruikt deze producten.
Procesbeschrijving	-
Producten	Uit derde landen worden de volgende voedermiddelen ingevoerd (zowel producten uit primaire productie als bijproducten): o.a. tarwe, maïs, millet, sorghum, en andere granen, schilfers en schroten (soja, zonnebloem, kokos-, palmpit), maïsglutenvoer, vismeel, tarwebijproducten, lupinezaad, maniok, citruspulp. Ook producten als diermeel, lamsmeel voor petfoodindustrie [website PDV]
Hoeveelheden	Haven Rotterdam (2002): producten van plantaardige oorsprong: 540 partijen, totaal gewicht: ca. 3,7 miljoen ton. Overige voedermiddelen (bijvoorbeeld vismeel, melkpoeder): geen gegevens. Haven Amsterdam (2002): producten van plantaardige oorsprong: 178 importboten; 393 partijen, totaal gewicht ca. 6 miljoen ton. Haven Vlissingen: niet bekend Luchthaven Schiphol (2002): geen partijen Luchthaven Maastricht (2002): Niet bekend
Wetgeving	- Regeling In- en Uitvoercontroles Diervoeders - Benoeming douanemedewerkers als onbezoldigde ambtenaren invoercontroles diervoeders - Richtlijn 95/53/EG (basis voor VWA/RVV Controleprogramma Diervoeders) - Richtlijn 96/25/EG - Richtlijn 97/78/EG - Richtlijn 2001/46/EG - Richtlijn 98/88 en Verordening (EG) nr. 1234/2003
Kwaliteitssystemen	GMP Regeling Diervoedersector: - Producenten in derde landen leveren aan collecteur. Collecteur is GMP ⁺ -gecertificeerd. Certificering door certificerende instelling, meestal een internationaal opererende certificerende instelling. - Vanaf de laadhaven GMP ⁺ gecertificeerd. - Ontvangende mengvoederbedrijven werken meestal met GMP ⁺ en mogen alleen van GMP ⁺ -gecertificeerde bedrijven inkopen. Het bedrijfsleven laat zelf analyses uitvoeren (o.a. residuen, mycotoxines, contaminanten).
Toezichthouder	o.a. - Douane (als onbezoldigd ambtenaar van de VWA/RVV) - Productschap Diervoeder monitoringsprogramma (KDD/BCD): programma 2003 noemt specifiek bemonstering van enkele voedermiddelen uit USA en Indonesië en Maleisië - VWA/RVV controleprogramma: voor aantal voedermiddelen worden specifiek monsters uit andere EU-lidstaten onderzocht
Witte vlekken	<u>Bedrijven, producten en processen</u> - Het is moeilijk om een overzicht van ingevoerde voedermiddelen te krijgen. Registratiesystemen aan buitengrens (VCRS, GPC-applicatie) zijn niet optimaal ingericht om soorten producten, hoeveelheden en bestemming van het product aan te leveren. (- Geen zicht op teelt in derde land, transportmiddelen en tussentijdse opslag van producent in derde land naar haven in derde land.)

- Schadepartijen: kunnen volgens GMP richtlijn voor conditioneel afwijkende partijen toch gebruikt worden. Dit kan ondanks de extra benodigde analyses toch voor verhoogde risico's zorgen.
 - Partijen die niet bestemming diervoeder worden aangemeld maar na invoer toch deze bestemming krijgen (bijvoorbeeld afgekeurde pinda's, vetten). In de GMP Regeling Diervoedersector kan dit alleen als de producent GMP⁺-gecertificeerd is, anders is dit niet mogelijk.
 - Toezicht op verwerking schadepartijen en afvoer afgekeurde partijen
- Wet- en regelgeving:
- Uitvoering wetgeving: signaleren van partijen in genoemde (lucht-)havens; signaleren van partijen in overige (lucht-)havens aan de buitengrens van Nederland en overige lidstaten (transport over de weg en binnenvaart); volledigheid van invoercontrole in andere lidstaten;
 - Wettelijke eisen/voorschriften voor de invoercontrole van voedermiddelen zijn beperkt, nauwelijks fysieke controle aan de buitengrens door de overheid (wel door bedrijfsleven), geen certificaat o.i.d. verplicht met uitzondering van:
 - citruspulp uit Brazilië: altijd analyserapport m.b.t. dioxines en fytosanitaire verklaring vereist;
 - partijen vismeel (alleen zeehaven R'dam): iedere zending wordt onderzocht op verboden dierlijke eiwitten voordat de zending in de Gemeenschap in het vrije verkeer wordt gebracht;
 - v.w.b. dierlijke producten moet er een (veterinair) certificaat of document aanwezig zijn;
 - Voor sommige contaminanten die in deze voedermiddelen kunnen voorkomen zijn geen wettelijke normen vastgesteld
 - De marge voor het rapporteren van een normoverschrijding (rekening houdend met de juistheid/meetonzekerheid van een analysemethode) is niet vastgesteld.

1.3 Toevoegingsmiddelen en bijzondere stikstofhoudende producten

1.3.1 Binnenlandse productie

Aantal bedrijven	Productie van toevoegingsmiddelen en bijzondere stikstofhoudende producten: Bedrijven in Nederland: enkele Aantal bedrijven dat toevoegingsmiddelen en bijzondere stikstofhoudende producten bereidt of importeert uit derde landen waarvoor erkenning/registratie nodig is: ca. 30
Procesbeschrijving	- Productie van toevoegingsmiddelen en bijzonder stikstofhoudende verbindingen. Productieprocessen zijn zeer divers.
Producten bestemd voor diervoeder	Toevoegingsmiddelen en bijzondere stikstofhoudende producten
Hoeveelheden	(Nog) niet bekend
Wet- en regelgeving	- Verordening PDV Diervoeders 2003 (RL 95/69/EG) - RL 70/524/EEG, RL 82/471/EEG
Kwaliteitssystemen	- Fabrikanten meestal ISO gecertificeerd - GMP ⁺ nog niet verplicht: actieplan implementatietraject GMP-standaard productie en handel toevoegingsmiddelen is tot nader order opgeschort (besluit PDV 22-07-'03)
Toezichthouder	- PDV in samenwerking met CI's bij GMP ⁺ -bedrijven en via regelingsafpraak met VWA/RVV controle van niet GMP ⁺ -erkende producenten die een erkenning of registratie hebben voor het bereiden van toevoegingsmiddelen of bijzondere stikstofhoudende middelen - VWA/RVV - AID kan controles uitvoeren: eigen opsporingsprogramma of naar aanleiding van meldingen van incidenten
Witte vlekken	<u>Bedrijven, producten en processen</u> - Specifieke producten en hoeveelheden zijn moeilijk in kaart te brengen - Geen risicoanalyses beschikbaar bij PDV - Geen zicht op binnenlandse productie voor zover het middelen betreft waarvoor geen erkenning/registratie vereist is en waarvoor ook (nog) geen GMP ⁺ -erkenning is. <u>Wet- en regelgeving:</u> - Geen wettelijke eis v.w.b. binnenlandse productie en traceerbaarheid voor zover het middelen betreft waarvoor geen erkenning/registratie vereist is. - Producten worden niet speciaal bemonsterd i.h.k.v. het controleprogramma Diervoeders - Controle juiste afzet en juist gebruik van toevoegingsmiddelen en bijzondere stikstofhoudende producten: geen niet-toegelaten middelen in mengvoeders, voormengsels voor de Nederlandse markt of rechtstreeks naar Nederlandse veehouder. - Onbekendheid toegelaten middelen, status van middelen is niet altijd duidelijk (voedermiddel of toevoegingsmiddel) - Mogelijkheid van opwaardering van chemicaliën of halffabrikaten naar voederadditief

1.3.2 *Invoer uit andere EU-lidstaten (van bijzondere stikstofhoudende producten en toevoegingsmiddelen geproduceerd in andere EU-lidstaten)*

Aantal bedrijven	Aantal producenten van bijzondere stikstofhoudende producten en toevoegingsmiddelen in andere EU Lidstaten is groot. Aantal bedrijven dat één of meerdere van deze producten uit andere EU-Lidstaten verwerkt in mengvoeders (mengvoederproducenten of veehouders die voor eigen gebruik produceren): merendeel van de mengvoederproducenten
Procesbeschrijving	-
Producten	Bijzondere stikstofhoudende producten en toevoegingsmiddelen
Hoeveelheden	Geen gegevens
Wetgeving	RL 95/69/EG – Verordening PDV Diervoeders 2003 RL 95/53/EG (basis voor VWA/RVV Controleprogramma Diervoeders)
Kwaliteitssystemen	GMP Regeling Diervoedersector
Toezichthouder	In Nederland: - Productschap Diervoeder - VWA/RVV (Controleprogramma Diervoeders)
Witte vlekken	<u>Bedrijven, producten en processen</u> - Soorten producten en hoeveelheden zijn moeilijk in kaart te brengen, doordat de binnengrenzen in de EU zijn 'verdwenen'. - Van de hier genoemde middelen zijn nog geen risicoanalyses beschikbaar bij het PDV: m.n. bij producten uit de mijnbouw kunnen chemische gevaren een rol spelen <u>Wet- en regelgeving:</u> - Traceerbaarheid toevoegingsmiddelen die niet onder de middelen vallen waarvoor voor de bereiding of het in het verkeer brengen, een registratie of erkenning vereist is, is niet geregeld in wet- of regelgeving. - Onbekendheid toegelaten middelen, mogelijkheid van opwaardering van chemicaliën of halffabrikaten naar voederadditief.

1.3.3 Invoer uit derde landen (van bijzondere stikstofhoudende producten en toevoegingsmiddelen geproduceerd in derde landen)

Aantal bedrijven	Aantal producenten van bijzondere stikstofhoudende producten en toevoegingsmiddelen in derde landen is groot. Aantal bedrijven dat toevoegingsmiddelen en bijzondere stikstofhoudende producten bereidt of importeert uit derde landen waarvoor erkenning/registratie nodig is: ca. 30
Procesbeschrijving	-
Producten	Bijzondere stikstofhoudende producten en toevoegingsmiddelen
Hoeveelheden	Bijzondere stikstofhoudende producten Haven R'dam: 1421 partijen; 92.626.121kg (gegevens 2002); Haven A'dam: geen partijen; Luchthaven Schiphol: geen partijen. Toevoegingsmiddelen: Haven R'dam: som van toevoegingsmiddelen en voormengsels, geen afzonderlijke hoeveelheden: 367 partijen, dit is 24.329.099 kg (gegevens 2002); Haven A'dam: geen partijen Luchthaven Schiphol: er komen wel partijen toevoegingsmiddelen, voormengsels en andere aanvullende diervoedermengsels binnen, maar de hoeveelheden zijn niet bekend.
Wetgeving	- RL 95/69/EG, RL 98/51/EG, Verordening PDV Diervoeders 2003 - Landbouwwet/Regeling In- en uitvoercontrole diervoeders, RL 95/53/EG - Benoeming douanemedewerkers als onbezoldigde ambtenaren invoercontroles diervoeders
Kwaliteitssystemen	- Productie of winning van toevoegingsmiddelen of bijzondere stikstofhoudende producten in derde landen: niet bekend - GMP Regeling Diervoedersector: Ondernemer die middelen uit derde landen in het verkeer brengt: GMP ⁺ (GMP09; 11-04-2003: GMP-standaard handel en productie van toevoegingsmiddelen)
Toezichthouder	- Douane (onbezoldigd ambtenaar VWA/RVV) en VWA/RVV - PDV
Witte vlekken	<u>Bedrijven, producten en processen</u> - Registratiesystemen aan buitengrens (VCRS) zijn niet optimaal ingericht om soorten producten, hoeveelheden en bestemming van het product aan te leveren. Het is moeilijk om een overzicht van ingevoerde toevoegingsmiddelen te krijgen. - Geen risicoanalyses beschikbaar bij PDV <u>Wet- en regelgeving:</u> - Uitvoering: De mate van signaleren van partijen in genoemde (lucht-)havens; signaleren van partijen in overige (lucht-)havens aan de buitengrens van NL en overige lidstaten is onbekend. Het is denkbaar dat de hierbedoelde producten gemakkelijk de invoercontrole omzeilen ("niet gesignaleerd worden"). Het signaleren van deze producten, indien ze niet aangemeld worden voor invoercontrole, vereist een zekere deskundigheid. Het is niet bekend of (en in welke mate) deze producten buiten de invoercontroles om geïmporteerd worden. - Het beoordelen of middelen al dan niet toegelaten zijn vereist de nodige deskundigheid. Er zijn geen gegevens waaruit blijkt in hoeverre het beoordelen correct gebeurt. - Mogelijkheid van opwaardering van chemicaliën of halffabrikaten naar

voederadditief

- Wettelijke eisen/voorschriften voor invoercontrole van toevoegingsmiddelen zijn beperkt (geen certificaat o.i.d. verplicht). In Nederland wordt nog geen overeenstemmingscontrole en fysieke controle op deze producten uitgevoerd, ook geen systematische monsternamen i.h.k.v. het Controleprogramma Diervoeders.

- Traceerbaarheid toevoegingsmiddelen die niet onder de middelen vallen waarvoor (voor de bereiding of het in het verkeer brengen) een erkenning of registratie vereist is en dus buiten RL 95/69/EG vallen: voor deze middelen is traceerbaarheid niet geregeld in wet- of regelgeving.

1.4 Voormengsels en mengvoeders

1.4.1 Binnenlandse productie voormengsels en mengvoeders

Aantal bedrijven	Bedrijven die voormengsels produceren en daarvoor een erkenning/registratie volgens RL95/69/EG hebben: ca 15 Bedrijven die mengvoeders produceren en daarvoor een erkenning/registratie volgens RL95/69/EG hebben: ca. 300 Bedrijven die mengvoeders produceren en daarvoor geen erkenning/registratie volgens RL95/69/EG behoeven: .. Bedrijven met een vergunning voor het bereiden van gemedicineerde voeders: .. Bedrijven met een erkenning voor de verwerking/opslag van dierlijke eiwitten:ca. 70
Procesbeschrijving	Inkoop grondstoffen voor voormengsels/mengvoeders, opslag van de grondstoffen, bereiding voormengsels/mengvoeders uit grondstoffen, verpakking en opslag
Producten bestemd voor diervoeder	Voormengsels/mengvoeders bereid volgens werkwijze en specificaties van de fabrikant.
Hoeveelheden	Voormengsels: nationale productie: niet bekend Mengvoederproductie: Raming 2002 (kg) Rundveevoeders 3.420.000.000 Varkensvoeders 5.160.000.000 Pluimveevoeders 3.220.000.000 Overige veevoeders 740.000.000 Kunstmelkvoeders voor vleeskalveren 678.900.000 (jaar 2000) waarvan afzet binnenland 414.400.000 (jaar 2000) Kunstmelkvoeder voor overige kalveren 92.600.000 (jaar 2000)
Wet- en regelgeving	o.a. - RL 90/167/EG - Verordening PDV Gemedicineerd voeder 2003 - Besluit gemedicineerd voeder - RL 79/373/EEG - RL 93/74/EEG - RL 95/69/EG - Verordening PDV Diervoeders 2003 - RL 95/53/EG - RL 2001/46/EG - Regeling verbod diermelen in diervoeders - Tijdelijke regeling verbod dierlijke eiwitten in alle diervoeders landbouwhuisdieren - Erkenningsregeling productie en opslag dierlijke eiwitten 2001 - Verordening Nr. (EG) 999/2001, Verordening Nr. (EG) 1234/2003
Kwaliteitssystemen	GMP-regeling Diervoedersector: - Producenten van voormengsels en mengvoeders zijn vrijwel allemaal GMP ⁺ -gecertificeerd. Het certificaat wordt afgegeven door certificerende instellingen (CI's). De CI's zijn geaccrediteerd door de RvA en verder geselecteerd door het PDV volgens vastgelegde criteria. - (Nederlandse) handelaren in voormengsels en mengvoeders dienen een GMP ⁺ -erkenning te hebben om te kunnen leveren aan GMP ⁺ -erkende bedrijven.

Toezichthouder	<ul style="list-style-type: none"> - PDV in samenwerking met CI's bij GMP⁺-bedrijven en via regelingsafpraak met VWA/RVV controle van niet-GMP⁺-erkende voormengselproducenten die een erkenning of registratie hebben voor het verwerken van toevoegingsmiddelen of voormengsels en/of vergunning voor het bereiden van geneesmiddelen - PDV bemonstering bij producenten i.h.k.v. het eigen monitoringsprogramma - VWA/RVV: erkende bedrijven voor opslag en verwerking dierlijke eiwitten - VWA/RVV neemt monsters van grondstoffen en gereede producten bij producenten van voormengsels en mengvoeders in het kader van het Controleprogramma Diervoeders - AID kan controles uitvoeren: eigen opsporingsprogramma of naar aanleiding van meldingen van incidenten
Witte vlekken	<p>Bedrijven, producten en processen</p> <ul style="list-style-type: none"> - Bedrijven en processen, producten en hoeveelheden zijn moeilijk in kaart te brengen. Er is geen aparte registratie van bedrijven waar incidentele reststromen verwerkt worden tot "mengvoeders" en van de producten die er verwerkt en bereid worden. - Versleping van verschillende middelen bij de productie van verschillende voormengsels en mengvoeders (is wel afgedekt binnen GMP⁺). <p><u>Wetgeving- en regelgeving:</u></p> <ul style="list-style-type: none"> - Voor sommige contaminanten zijn geen wettelijke normen in mengvoeders vastgesteld. - Gebruik spoelcharges, geen wettelijke norm voor maximum-verslepijnspercentage. <p><u>Toezichthouder</u></p> <ul style="list-style-type: none"> - Er is momenteel geen controle op de bestemmingen van dierlijke bijproducten in het kader van Verordening 1774/2002 (voor de "misproducties" c.q. "products out of specification"). Wordt beschouwd als cat. 3 materiaal en mag als er bepaalde dierlijke eiwitdoorten zijn verwerkt niet aan landbouwhuisdieren worden gevoerd. Speelt met name bij petfoodproducenten.

1.4.2 Invoer uit andere EU-lidstaten (van voormengsels en mengvoeders geproduceerd in andere EU-lidstaten)

Aantal bedrijven	Aantal producenten van voormengsels en mengvoeders in andere EU Lidstaten is zeer groot, aantal bedrijven dat voormengsels of mengvoeders afzet in Nederland is niet bekend.
Procesbeschrijving	-
Producten	Voormengsels en mengvoeders
Hoeveelheden	Niet bekend
Wet- en regelgeving	Zelfde EU-regelgeving als vermeld bij binnenlandse productie van voormengsels en mengvoeders
Kwaliteitssystemen	GMP Regeling Diervoedersector Indien voormengsels of mengvoeders niet zelf worden geproduceerd dan dienen deze betrokken te worden bij gecertificeerde bedrijven. Certificering volgens GMP ⁺ of de zgn. QC-standaard. Zie verder het rapport van deelproject 3b.
Toezichthouder	In Nederland: PDV VWA/RVV
Witte vlekken	<u>Bedrijven, producten en processen</u> - Soorten producten en hoeveelheden zijn moeilijk in kaart te brengen, doordat de binnengrenzen in de EU zijn 'verdwenen'. - Versleping van verschillende toevoegingsmiddelen of diergeneesmiddelen bij de productie van voormengsels of mengvoeders. Productiemethoden en spoelmethoden in andere EU-lidstaten kunnen verschillen van werkwijze in Nederland <u>Toezichthouder:</u> - Producten worden niet systematisch bemonsterd i.h.k.v. het controleprogramma diervoeder

1.4.3 Invoer uit derde landen (van voormengsels en mengvoeders geproduceerd in derde landen)

Aantal bedrijven	Aantal producenten van voormengsels en mengvoeders in derde landen is vanzelfsprekend zeer groot, aantal bedrijven dat voormengsels of mengvoeders afzet in Nederland is niet bekend maar zal gering zijn.
Procesbeschrijving	-
Producten	Voormengsels en mengvoeders
Hoeveelheden	Haven Rotterdam: - som van toevoegingsmiddelen en voormengsels, geen afzonderlijke hoeveelheden: 367 partijen, dit is 24.329.099 kg (gegevens 2002); - mengvoeders: 23 partijen – 218719 kg (niet nader gespecificeerd, inclusief petfood, gegevens 2002) Haven Amsterdam: geen partijen Luchthaven Schiphol: geen partijen
Wet- en regelgeving	o.a. - Benoeming douane-ambtenaren als onbezoldigde ambtenaren voor invoercontroles diervoeders - Verordening PDV Diervoeders 2003 - RL 95/53/EG - RL 2001/46/EG
Kwaliteitssystemen	
Toezichthouder	In Nederland: PDV VWA/RVV
Witte vlekken	<u>Bedrijven, producten en processen</u> - Registratiesystemen aan buitengrens (VCRS) zijn niet optimaal ingericht om soorten producten, hoeveelheden en bestemming van het product aan te leveren. Het is moeilijk om een overzicht van ingevoerde toevoegingsmiddelen te krijgen. - Versleping van verschillende toevoegingsmiddelen of diergeneesmiddelen bij de productie van voormengsels of mengvoeders. Productiemethoden en spoelmethoden in andere EU-lidstaten kunnen verschillen van werkwijze in Nederland <u>Toezichthouder:</u> - Producten worden niet systematisch bemonsterd i.h.k.v. het controleprogramma diervoeder

1.5 Drinkwater

Water is een grondstof die gebruikt wordt bij de bereiding van mengvoeders in de mengvoederindustrie en bij (zelfmengende) veehouders.

Dieren drinken uiteraard ook direct water. De herkomst van het drinkwater kan zijn:

- Oppervlaktewater
- Bronwater
- Leidingwater
- Spoelwater van groenten e.d. (zie ook TNO-rapport V3123): in feite is dit water een bijproduct van een verwerkingsproces. Het is mogelijk dat dergelijk spoelwater volledig of grotendeels het drinkwater van dieren vormt en er (bijna) geen ander drinkwater beschikbaar wordt gesteld. In het kader van dit rapport zou het onder Overige voedermiddelen (paragraaf 4) kunnen vallen, evenals andere zeer vochtige bijproducten zoals wei.

Kunstmelk wordt gezien als een mengvoeder.

Sommige (pluim-)veehouderijen beschikken over drinkwaterinstallaties waarmee diergeneesmiddelen en andere water-oplosbare stoffen aan dieren toegediend kunnen worden.

Water in de aquacultuur-sector verdient een aparte vermelding.

Opmerking: volgens het PDV rapport Overgangsregeling voor reguliere voedermiddelen voor plaatsing van producten in de Databank Risicobeoordelingen Voedermiddelen is er nog geen Risicoanalyse voor water gemaakt (wordt momenteel door het PDV opgesteld).

Er is zeer veel onderzoek gedaan naar mogelijke risico's van drinkwater. In overleg met de projectmanager is besloten dit onderwerp in het kader van dit deelproject nu niet verder uit te werken.

1.6 Veehouders

Aantal bedrijven	<p>Totaal aantal veehouderijbedrijven (2002): (bron: CBS m.u.v. aantal bedrijven dat geitenmelk levert en aantal viskwekerijen)</p> <table><tr><td>Totaal aantal bedrijven met rundvee</td><td>41.266</td></tr><tr><td>Aantal bedrijven met melkkoeien</td><td>26.396</td></tr><tr><td>Aantal bedrijven met vleeskalveren</td><td>3.315</td></tr><tr><td>Aantal bedrijven met vleesstieren</td><td>2.692</td></tr><tr><td>Aantal bedrijven met varkens</td><td>11.851</td></tr><tr><td>Aantal bedrijven met leghennen</td><td>1.701</td></tr><tr><td>Aantal bedrijven met vleeskuikens</td><td>1.096</td></tr><tr><td>Aantal bedrijven met eenden, kalkoenen en overig pluimvee:</td><td>304</td></tr><tr><td>Aantal bedrijven met schapen</td><td>15.254: in Nederland zijn maar een paar honderd "echte" schapenbedrijven. Schapen worden vaak naast ander vee gehouden</td></tr></table> <p>Aantal bedrijven dat geitenmelk levert ca. 300 Aantal viskwekerijen ca. 100; ca. 55 hiervan zijn aangesloten bij de NeVeVi, zij produceren tezamen ca 90% van alle kweekvis in Nederland.</p> <p>Aantal veehouders dat zelf mengt en daarbij toevoegingsmiddelen of voormengsels verwerkt waarvoor een erkenning of registratie nodig is: ca. 40-50 (Bron: PDV, mondelinge informatie) Aantal veehouders met een menginstallatie voor het bereiden van brijvoerders: ca. 1250 (Bron: Rapport "Controleprogramma Diervoeder 2002", RVV)</p>	Totaal aantal bedrijven met rundvee	41.266	Aantal bedrijven met melkkoeien	26.396	Aantal bedrijven met vleeskalveren	3.315	Aantal bedrijven met vleesstieren	2.692	Aantal bedrijven met varkens	11.851	Aantal bedrijven met leghennen	1.701	Aantal bedrijven met vleeskuikens	1.096	Aantal bedrijven met eenden, kalkoenen en overig pluimvee:	304	Aantal bedrijven met schapen	15.254: in Nederland zijn maar een paar honderd "echte" schapenbedrijven. Schapen worden vaak naast ander vee gehouden
Totaal aantal bedrijven met rundvee	41.266																		
Aantal bedrijven met melkkoeien	26.396																		
Aantal bedrijven met vleeskalveren	3.315																		
Aantal bedrijven met vleesstieren	2.692																		
Aantal bedrijven met varkens	11.851																		
Aantal bedrijven met leghennen	1.701																		
Aantal bedrijven met vleeskuikens	1.096																		
Aantal bedrijven met eenden, kalkoenen en overig pluimvee:	304																		
Aantal bedrijven met schapen	15.254: in Nederland zijn maar een paar honderd "echte" schapenbedrijven. Schapen worden vaak naast ander vee gehouden																		
Procesbeschrijving	Inkoop en opslag van voedermiddelen door de veehouder, eventueel zelf bereiden van mengvoerders/brijvoerders bestemd voor gebruik op het eigen bedrijf, en het voeren van de dieren.																		
Producten bestemd voor diervoeder	N.v.t. (Producten van eigen teelt zijn elders beschreven)																		
Hoeveelheden	N.v.t. (Producten van eigen teelt zijn elders beschreven)																		
Wet- en regelgeving	<p>o.a.</p> <ul style="list-style-type: none">- RL 95/53/EG (basis voor VWA-RVV monitoringprogramma Diervoeders)- RL 95/69/EG- Verordening PDV Diervoeders 2003- RL 96/22/EG en RL 96/23/EG (basis voor monitoringsprogramma Nationaal Plan Residuen in levende dieren en dierlijke producten, het Nationaal Plan)- Verordening (EG) nr. 1774/2002- Regeling verbod gebruik keukenafval en etensresten in diervoeder- Diergeneesmiddelenwet- Zuivelverordening 2002 'Integrale borging kwaliteit boerderijmelk',																		
Kwaliteitssystemen	<p>Indien van toepassing: één van de IKB-systemen, KKM, Project KwaliGeit GMP⁺ (GMP12; 11-4-2003: GMP-standaard opslag, bewaring en vervoeding van diervoeders op het varkenshouderijbedrijf) (nog geen bedrijven erkend). Bedrijfseigen kwaliteitssysteem: bijvoorbeeld onderneming die diervoederfabrikant en tevens eigenaar van viskwekerijen is.</p>																		
Toezichthouder	<p>Overheid:</p> <p>o.a.</p> <ul style="list-style-type: none">- VWA/RVV: neemt monsters van mengvoerders en samengestelde brijvoerders in het kader van het monitoringsprogramma Diervoeders bij varkenshouderijen, mestrund- en pluimveebedrijven																		

- VWA/RVV: neemt monsters diervoeders en drinkwater voor controle op toegevoegde verboden dierbehandelingsmiddelen (hormonen, beta-agonisten, chlooramfenicol) in het kader van het Nationaal Plan Residuen
- PDV (BCD) via regelingsafpraak met VWA/RVV controle van zelfmengende veehouders die een erkenning of registratie hebben voor het verwerken van toevoegingsmiddelen of voormengsels
- AID: eigen opsporingsprogramma of naar aanleiding van incidenten

Zelfcontrole:

SKV (kalveren), CBD (runderen), CPE (pluimvee en eieren), door regelingshouder aangewezen certificerende instantie (IKB varkens). Beoordeling van melkveehouderijen vindt plaats door de Stichting KKM.

Witte vlekken

Bedrijven, producten en processen

- Opslag en met name inkuilen kan een kritisch proces zijn. Schimmelvorming op voedermiddelen (maïs/tarwe) en de daaruit gevormde mycotoxines.
- Onoordeelkundig gebruik zuren om bijvoorbeeld bacteriën in brijvoeders te inactiveren
- Bezoedeling ruwvoeders met mest en ewasbeschermingsmiddelen
- Veehouders kunnen geneigd zijn om inferieure voedermiddelen op het bedrijf te gebruiken. Al dan niet opzettelijk gebruiken van voedermiddelen die niet aan de eisen voldoen, blijft mogelijk.

Wet- en regelgeving

- Wettelijke eis voor drinkwater voor voedselproducerende dieren of eis voor kwaliteitscontrole van drinkwater voor dieren ??

Kwaliteitssystemen

- Een GMP⁺-kwaliteitssysteem op het niveau van de veehouder is niet doorgevoerd. IKB-regelingen bevatten niet altijd gedetailleerde eisen voor voeders en opslag. Deelname aan IKB is niet verplicht en niet alle sectoren beschikken over IKB-systemen.
- Risico-analyse voor verschillende soorten drinkwater beschikbaar??

Toezichthouder

- Veehouderijen die (vochtrijke) bijproducten inkopen en verwerken tot brijvoer zijn niet apart gerubriceerd en daarmee niet bekend.
- Kennis van activiteiten van deze schakel bij toezichthouders is niet erg groot of fragmentarisch. Het is niet duidelijk in hoeverre er aan verplichtingen m.b.t. erkenningen/registratie wordt voldaan, bijvoorbeeld registratie van zelfmengende veehouders die volledige diervoeders uit vismeel-bevattende diervoeders bereiden voor gebruik op hetzelfde bedrijf [Verordening (EG) Nr. 1234/2003]. Adres- en bedrijfsgegevens van viskwekers zijn niet beschikbaar.
- Aantal bedrijfsoorten waar dieren voor voedselproductie worden gehouden wordt nauwelijks bezocht in het kader van toezicht of ketenkwaliteitssystemen. De kleine sectoren als schapen- of geitenhouders, houders van gekweekt wild, kweekvis worden niet/nauwelijks meegenomen in monitoringprogramma's voor diervoeders (geldt ook voor hobbyboeren).

Bijlage 2

Definities en afkortingen

Definities

Term	Beschrijving	Bron
Afnemer	Organisatie of persoon die een product ontvangt	
Actiegrens	Grens die in overleg met de sector, leverancier of afnemer realiseerbaar moet zijn. Indien deze grens overschreden wordt, dient onderzoek gedaan te worden naar de oorzaak en dienen corrigerende maatregelen te worden genomen om de oorzaak weg te nemen of te beperken.	GMP: kerngroep minimumspecificaties voedermiddelen
Afkeurgrens	Grens die in overleg met de sector, leverancier of afnemer realiseerbaar moet zijn. Indien deze grens overschreden wordt is het product niet geschikt om te worden gebruikt als voedermiddel of diervoeder.	GMP: kerngroep minimumspecificaties voedermiddelen
Basiskwaliteit	De kenmerken van toevoeging- en diergeneesmiddelen, voormengsels, voedermiddelen en diervoeders die: a) ten behoeve van de veiligheid van het dier, de consument van voedingsmiddelen van dierlijke oorsprong en/ of het milieu in wetgeving (in de Europese Unie en aanvullend nationaal) zijn vastgelegd, b) in aanvulling op a) zijn geformuleerd op basis van consensus in de diervoedersector na overleg met de organisaties van de betreffende veehouderijsectoren en daar achterliggende (verwerkende) sectoren	GMP
Bijzondere stikstofhoudende producten (BNP's)	Producten die volgens bepaalde technische procédés worden vervaardigd met het oog op hun directe of indirecte eiwitvoorziening in de diervoeding behorende tot de groepen: * eiwitten, verkregen uit micro-organismen * eiwitvrije stikstofverbindingen * aminozuren en zouten daarvan * hydroxy-analogen van aminozuren Toelichting op de groepen 1. Eiwitten, verkregen uit micro-organismen, d.w.z. uit de volgende groepen micro-organismen verkregen eiwitten 1.1 Bacteriën 1.2 Gist 1.3 Algen 1.4 Draadvormige schimmel 2. Eiwitvrije stikstofverbindingen 2.1 Ureum en derivaten daarvan 2.2 Ammoniumzouten 2.3 Nevenproducten van de door gisting verkregen aminozuren 3. Aminozuren en zouten daarvan 3.1 Methionine 3.2 Lysine 3.3 Threonine 3.4 Tryptofaan 4. Hydroxy-analogen van aminozuren	Verordening PDV diervoeders 2003 conform richtlijn 82/471/EG

4.1 Methionine-analogen

Categorie 1- materiaal	Dierlijke bijproducten zoals in artikel 4 van Verordening (EG) 1774/2002	
Categorie 2- materiaal	Dierlijke bijproducten zoals in artikel 5 van Verordening (EG) 1774/2002	
Categorie 3- materiaal	Dierlijke bijproducten zoals in artikel 6 van Verordening (EG) 1774/2002	
CCP (Critical Controle Point = Kritiek beheersingspunt)	Een punt, stap of procedure waarvoor tijdens de risicoanalyse (gevaarevaluatie) is vastgesteld dat beheersing er van essentieel is om uit het oogpunt van voeder- en voedselveiligheid het risico te elimineren of te reduceren tot een aanvaardbaar niveau.	GMP
Databank ongewenste stoffen (DOS)	De databank van het productschap waarin analyseresultaten over de aanwezigheid van ongewenste stoffen en producten in diervoeder(middelen) zijn opgenomen.	
Databank risicobeoordeling voedermiddelen (DRV)	De databank van het productschap waarin verticale risicobeoordelingen van (enkelvoudige) voedermiddelen opgenomen zijn.	GMP
Dienstverlening	Het uitvoeren van fysieke handelingen met het product in opdracht van derden	GMP
Dieren	Dieren behorend tot de soorten die normaal door de mens worden gevoederd en gehouden of gegeten, alsmede in de vrije natuur levende dieren voor zover hun voeding deels uit diervoeder bestaat	Verordening PDV diervoeders 2003 conform richtlijn 79/373/EG
Diervoeders	Producten van plantaardige of dierlijke oorsprong in natuurlijke staat, vers of verduurzaamd en de afgeleide producten van hun industriële verwerking, alsmede organische en anorganische stoffen, al dan niet in de vorm van een mengsel, met of zonder toevoegmiddelen en bestemd voor dierlijke voeding langs orale weg.	Verordening PDV diervoeders 2003 conform richtlijn 79/373/EG
Doeldier	Dier waarvoor een bepaald toevoeging- of diergeneesmiddel is bestemd.	Verordening PDV diervoeders 2003
Fysieke handeling	Elke activiteit waardoor wijzigingen in de eigenschappen of kenmerken van een product kunnen veranderen. (drogen, schonen, mengen van producten, ver- of herpakken, opslag van bulkproducten, transport, op- en overslag en loonwerk)	GMP
Gezelschaps-dieren	Dieren behorend tot de soorten die normaal door de mens worden gehouden en gevoederd, maar niet gegeten, met uitzondering van dieren die dienen voor de productie van pelzen;	Verordening PDV diervoeders 2003 conform richtlijn 79/373/EG
Handel	Producten aankopen en verkopen zonder een fysieke handeling	GMP

met het product uit te voeren.

Opm: Binnen de GMP+ standaard wordt dit als volgt geïnterpreteerd:

* Het is binnen het begrip handel wel toegestaan dat de handelaar de producten door/bij derden laat produceren, laat transporteren of laat op- en overslaan;

* De opslag van producten in gesloten verpakkingen (bv. zakgoed) valt ook onder de reikwijdte van het begrip handel;

In het verkeer brengen ("verkeer")	Het in het bezit hebben van producten met het oog op de verkoop, met inbegrip van het aanbieden, of iedere andere vorm van al dan niet gratis overdracht ervan aan derden, alsmede de verkoop en de andere vormen van overdracht zelf;	Richtlijn 95/69/EG
Klant	de keten"	ISO
Leverancier	Organisatie of persoon die producten levert	ISO
Lijst van gekende toevoeging- en diergeneesmiddelen	Lijst van toevoeging- en diergeneesmiddelen voor verwerking in diervoeder, opgesteld door het productschap, waarvan de verwerkingseigenschappen adequaat en bekend zijn. Per middel wordt aangegeven welk residuniveau nog acceptabel is in: * diervoeders voor niet-doeldieren * dierlijke producten van niet-doeldieren en * dierlijke producten van doeldieren	GMP
Lijst van verboden voedermiddelen	Lijst van voedermiddelen die zijn verboden voor verwerking in mengvoeders zoals opgenomen in Beschikking 91/516/EEG.	Beschikking 91/516/EG
Loonwerker	Ondernemer die bepaalde werkzaamheden van een ander bedrijf voor loon verricht. Een loonwerker wordt geen juridisch eigenaar van een product en werkt onder verantwoordelijkheid van een opdrachtgever. Hierdoor valt een loonwerker onder de dienstverleners. Opm.: Binnen de GMP+ standaard gaat het uitsluitend om agrarisch loonwerk bij een primair bedrijf en worden de werkzaamheden van de loonwerker geborgd binnen de GMP erkenning van het primaire bedrijf waar de werkzaamheden uitgevoerd worden.	GMP
Halffabrikaat	Mengsel van minimaal 2 voedermiddelen, al dan niet met of zonder toevoegingmiddelen, bestemd voor verwerking in mengvoer, of bestemd voor gebruik als drager bij voormengsel. Opm: Binnen de GMP+ standaard vallen binnen de reikwijdte van deze definitie niet: mengsels van voedermiddelen (waaronder vochtrijke mengsels) bestemd voor vervoeding als zodanig. Hetzij direct aan een veehouder geleverd hetzij via tussenhandel. Deze producten vallen onder de reikwijdte van de definitie mengvoeders.	GMP
Mengvoeders	Mengsels van minimaal 2 voedermiddelen, met of zonder toevoegingmiddelen, bestemd voor vervoeding in de vorm van volledige diervoeders of aanvullende diervoeders. Verder vallen hier onder: mineraalmengsels kunstmelkvoeders, melassevoeders en dieetvoeders Opm: Binnen de GMP+ standaard vallen binnen de reikwijdte van deze definitie ook mengsels van voedermiddelen (waaronder vochtrijke mengsels) die als zodanig bestemd zijn voor vervoeding. Hetzij direct aan een veehouder geleverd	Verordening PDV diervoeders 2003 conform richtlijn 79/373/EG

hetzij via tussenhandel.

Niet-doeldier	Dier waarvoor een bepaald toevoeging- of diergeneesmiddel <u>niet</u> is bestemd.	Verordening PDV diervoeders 2003
Ongewenste stoffen	Alle stoffen en producten, m.u.v. ziekteverwekkers, die aanwezig zijn in of op het product dat is bedoeld voor het voederen van dieren en die een potentieel gevaar opleveren voor de gezondheid van mens, dier en of voor het milieu of die de dierlijke productie ongunstig kunnen beïnvloeden..	Richtlijn 2002/32/EG
Organisatie	Groep van personen en voorzieningen met een rangschikking van verantwoordelijkheden, bevoegdheden en onderlinge verhoudingen.	ISO
Partij	Hoeveelheid van een product die een eenheid vormt en waarvan aangenomen wordt dat ze uniforme kenmerken bezit.	GMP
Productie	Het uitvoeren van fysieke handelingen aan of met het product uitvoert voor (verkoop aan) derden. Opm: Binnen de GMP ⁺ standaard vallen binnen de reikwijdte van deze definitie ook alle productieactiviteiten waarvoor een erkenning of registratie in het kader van Richtlijn 95/69/EG vereist is;	GMP
Producten	Alle stoffen , bestemd om te worden gebruikt als, of te worden verwerkt in, voeder voor dieren.	Verordening PDV diervoeders 2003
PvA (Punt Van Aandacht)	Een risico dat beheerst wordt met algemene maatregelen, die voortvloeien uit procedures als het inkoopplan, reinigings- en ongediertebestrijdingsplan, onderhoudsplan, enz.	GMP
QC standard	Quality Control standard for Feed Materials for use in Animal Feed, including to conditions and criteria in relation to company organisation, operational management, process conditions, processes, procedures, responsibilities and provisions as set down in Appendix GMP13 to this order, and with which approved suppliers are required to comply.	GMP
Residuvorming	Het optreden van residuen van toevoeging- en diergeneesmiddelen in diervoeders als gevolg van versleping. Verder het achterblijven / ophopen van resten van toevoeging- en diergeneesmiddelen in dierlijke producten (melk, vlees en eieren) van niet-doeldieren en doeldieren via overdracht vanuit diervoeders.	GMP
Technische hulpstoffen	Stoffen die op zichzelf niet als diervoeder worden geconsumeerd, die bij de verwerking van diervoeders of voedermiddelen bewust worden gebruikt om tijdens de be- of verwerking aan een bepaald technisch doel te beantwoorden en die niet in het eindproduct achterblijven.	conform 2002/0073 (COD) toevoegmidde len voor diervoeding
Teler	Een organisatie die gewassen tot ontwikkeling brengt. Opm: Binnen de GMP+ standaard wordt er met teler bedoeld: a) ondernemer die voedermiddelen teelt voor verkoop aan	GMP

ondernemers die de producten de bestemming diervoeder geven.

b) ondernemer die voedermiddelen teelt voor vervoeding aan dieren op het eigen bedrijf.

Toevoegingmiddelen	<p>Toevoegingsmiddelen als bedoeld in Richtlijn 70/524/EEG betreffende toevoegingsmiddelen in de diervoeding. Dit zijn stoffen of preparaten die in diervoeding worden gebruikt teneinde:</p> <ul style="list-style-type: none">• de eigenschappen van de diervoeders voor dieren of van de dierlijke producten gunstig te beïnvloeden, of,• te voldoen aan de voedingsbehoeften van de dieren, of de dierlijke productie te verbeteren, door in te werken op de maag- en darmflora of op de verteerbaarheid van de diervoeders, of• aan de voeding elementen toe te voegen die het makkelijker maken om bijzondere voedingsdoelen te bereiken of tegemoet te komen aan specifieke tijdelijke behoeften inzake voeding bij de dieren, of• door dierlijke uitwerpselen veroorzaakte hinder te voorkomen of te beperken, of de leefomgeving van de dieren te verbeteren; <p>Deze middelen zijn verdeeld in de volgende groepen:</p> <ul style="list-style-type: none">A. AntibioticaB. Oxidatietegengaande stoffenC. Aromatische en eetlustopwekkende stoffenD. Coccidiostatica en andere geneeskrachtige stoffenE. Emulgatoren, stabilisatoren, verdikkingsmiddelen en geleermiddelenF. Kleurstoffen met inbegrip van pigmentenG. ConserveermiddelenH. Vitaminen, provitaminen en stoffen met een gelijkaardige werkingI. SporenelementenJ. Groeibevorderende stoffenL. Bindmiddelen, verdunningsmiddelen en stollingsmiddelenM. ZuurtegraadregelaarsN. EnzymenO. Micro-organismenP. Stoffen die complexen vormen met radio-nucliden <p>(Binnen de GMP+ standaard wordt verder onder de reikwijdte van deze definitie de bijzonder stikstofhoudende producten verstaan. Technische hulpstoffen zoals opgenomen in deze definitielijst vallen niet onder de reikwijdte van de definitie.)</p>	Verordening PDV diervoeders 2003 conform richtlijn 70/524/EG
Versleping	Component, verwerkt in een product, dat in een bepaalde mate achterblijft in het productieproces en daardoor terecht komt in een volgende charge product.	GMP
Voedermiddelen	Producten van plantaardige of dierlijke oorsprong in natuurlijke staat, vers of verduurzaamd, de afgeleide producten van de industriële verwerking ervan, alsmede organische of anorganische stoffen, met of zonder toevoegingsmiddelen, bestemd om te worden gebruikt voor vervoeding, hetzij als zodanig, hetzij na bewerking, voor de bereiding van mengvoeders of als dragers bij voormengsels.	Richtlijn 96/25/EG
Voormengsels	Mengsels van toevoegingsmiddelen onderling of mengsels van een of meer toevoegingmiddelen met stoffen die dragers	Verordening PDV

vormen, die als zodanig bestemd zijn voor de rechtstreekse verwerking in diervoeders, alsmede halffabrikaten als bedoeld in het Besluit uitzonderingen registratieregime diergeneesmiddelen.

diervoeders
2003 conform
richtlijn
70/524/EG

Opm: Binnen de GMP+ standaard wordt verder onder de reikwijdte van deze definitie verstaan

- toevoeging- en diergeneesmiddelen die rechtstreeks kunnen worden verwerkt in mengvoeders in een dosering van minimaal 0,5 dan wel 2 kg per 1000 kg of meer
- gemedicineerde voormengsels en gemedicineerde halffabrikaten

Witte vlekken

Onbekende onderdelen of onvoldoend geborgde onderdelen van de diervoederketen

Afkortingen

AID	Algemene Inspectie Dienst
BCD	Bureau Coördinatie Diervoedercertificatie en –controle
BOVED	Bond van Verwerkers van Dierlijke Vetten
BRC	British Retail Consortium
CI	Certificerende Instelling
DRV	Databank Risicobeoordelingen Voedermiddelen
EER	Europese Economische Ruimte
EUREPGAP	Euro-retailer Produce Working Group – Good Agriculture Practice
FEMAS	The Feed Materials Assurance Scheme
GMP	Good Manufacturing Practice
HACCP	Hazard Analyses en Critical Control Points
HISFA	Handelaren in Stro, Fourage en Aanverwante artikelen
IKB	Integraal Keten Beheer
ISO	International Organization for Standardization
KKM	Keten Kwaliteit Melk
MPA	Medroxyprogesteronacetaat
MVO	Margarine, Vetten en Oliën
NAK-agro	Nederlandse Algemene Keuringsdienst voor zaaizaad en pootgoed van landbouwgewassen
OPNV	Overleggroep Producenten Natte Veevoeders
PDV	Productschap Diervoeder
UKASTA	United Kingdom Agricultural Supply Trade Association
VWA	Voedsel en Waren Autoriteit
VWA/KvW	VWA onderdeel Keuringsdienst van Waren
VWA/RVV	VWA onderdeel Rijksdienst voor de keuring van Vee en Vlees

Bijlage 3

Schema wetgeving en uitleg

Schakel diervoederketen	toezichthouders	opsporingsdienst	wettelijke regelingen	Erkenning / registratie	bovenwettelijke regelingen	uitgevoerde onderzoeken	problemen in regelgeving	problemen in toezicht
levensmiddelenindustrie (grondstof diervoeders)	geen (KvW: Warenwet)	?	96/25 2002/32	nee	GMP ⁺	-Reststromen KvW -Risicoinv. vochtrijke bijprod. PDV	Diervoedergrondstoffen zijn afvalstoffen in de zin van Milieuwet, onduidelijk of 2002/32 van toepassing is Wanneer is het een voedermiddel	geen toezichthouder vastgesteld
detailhandel / horeca (grondstof diervoeders)	geen (KvW: Warenwet)	?	96/25 2002/32	nee	GMP ⁺	Smeltpot AID/VRM	idem	
Import van voedermiddelen en additieven	RVV, Douane	AID	96/25 2002/32 95/69	Nee ja	GMP ⁺			
primaire landbouw	AID	AID	96/25 2002/32	nee	GMP ⁺ , IKB, KKM			
grondstofhandelaren	PDV / RVV	AID	96/25 2002/32	nee	GMP ⁺		geen wettelijke erkenning waardoor ondoorzichtig	Bedrijven niet bekend, buiten GMP
additievenproducenten	PDV	AID	70/524 93/113 2002/32 95/69	erkenning	GMP ⁺ (1/9/03)			
producenten voormengsels	PDV	AID	93/113 95/69 70/524 2002/32	erkenning	GMP ⁺			
recyclebedrijven	PDV	AID	95/69? 96/25	1774/2002	GMP ⁺			

			2002/32					
mengvoederbedrijven	PDV / RVV	AID	70/524 79/373 91/516 95/69 96/25 2002/32	erkenning	GMP ⁺			
Tussenhandel van voormengsel/additieven	PDV	AID	70/524 79/373 93/113 95/69 96/25 2002/32	Erkenning	GMP ⁺			
Tussenhandel van mengvoer				Nee				
Vervoer (=dienst wordt geen eigenaar)	PDV	AID		nee	GMP ⁺			
brijvoederproducenten		AID	70/524 79/373 91/516 95/69 96/25 2002/32	erkenning	GMP ⁺			Veel brijvoederproducenten zijn niet erkenningsplichtig
veehouders die zelf voormengsels mengen	PDV	AID	91/516 95/69 2002/32	erkenning	GMP ⁺			
veehouders die zelf voedermiddelen mengen		AID	91/516 2002/32	nee	GMP ⁺		geen erkenning waardoor ondoorzichtig	Bedrijven niet bekend

2439/1999

Verordening (EG) nr. 2439/1999 van de Commissie van 17 november 1999 inzake de voorwaarden voor het verlenen van een vergunning voor toevoegingsmiddelen van de groep "bindmiddelen, verdunningsmiddelen en stollingsmiddelen" voor gebruik in diervoeding

1999/29 wordt 2002/32 na 1-8-2003

Richtlijn 1999/29/EG van de Raad van 22 april 1999 inzake ongewenste stoffen en producten in diervoeding

96/25

Richtlijn 96/25/EG van de Raad van 29 april 1996 betreffende het verkeer van voedermiddelen, tot wijziging van de Richtlijnen 70/524/EEG, 74/63/EEG, 82/471/EEG en 93/74/EEG, en tot intrekking van Richtlijn 77/101/EEG

95/69

Richtlijn 95/69/EG van de Raad van 22 december 1995 houdende vaststelling van de voorwaarden en bepalingen voor de erkenning en de registratie van bedrijven en tussenpersonen in de sector diervoeding en tot wijziging van de Richtlijnen 70/524/EEG, 74/63/EEG, 79/373/EEG en 82/471/EEG

95/53

Richtlijn 95/53/EG van de Raad van 25 oktober 1995 tot vaststelling van de beginselen inzake de organisatie van de officiële controles op het gebied van diervoeding

94/39

Richtlijn 94/39/EG van de Commissie van 25 juli 1994 tot vaststelling van de lijst van bestemmingen voor diervoeders met bijzonder voedingsdoel

93/113

Richtlijn 93/113/EG van de Raad van 14 december 1993 betreffende het gebruik en het in de handel brengen van voor de diervoeding bestemde enzymen, micro-organismen en hun preparaten

91/516

91/516/EEG: Beschikking van de Commissie van 9 september 1991 tot vaststelling van een lijst van voor gebruik in mengvoeders verboden ingrediënten

90/44

Richtlijn 90/44/EEG van de Raad van 22 januari 1990 tot wijziging van Richtlijn 79/373/EEG betreffende de handel in mengvoeders

82/471

Richtlijn 82/471/EEG van de Raad van 30 juni 1982 betreffende bepaalde in diervoeding gebruikte produkten

79/373

Richtlijn 79/373/EEG van de Raad van 2 april 1979 betreffende de handel in mengvoeders

78/663

Achtste Richtlijn 78/663/EEG van de Commissie van 15 juni 1978 houdende vaststelling van gemeenschappelijke analysemethoden voor de officiële controle van diervoeders

70/524

Richtlijn 70/524/EEG van de Raad van 23 november 1970 betreffende toevoegingsmiddelen in de veevoeding

70/373

Richtlijn 70/373/EEG van de Raad van 20 juli 1970 betreffende de invoering van gemeenschappelijke bemonsterings- en analysemethoden voor de officiële controle van veevoeders

OMSCHRIJVING/ TOELICHTING WET- EN REGELGEVING

N° richtlijn/ verordening	Naam	Scope	Doelgroep	Waar in NL wetgeving geïmplementeerd
<u>Richtlijn 96/25/EG</u>	Richtlijn 96/25/EG betreffende het verkeer van voedermiddelen	Deze richtlijn schrijft voor dat alleen voedermiddelen die gezond, deugdelijk en van gebruikelijke handelskwaliteit zijn, zich in de Gemeenschap in het verkeer mogen bevinden. Zij schrijft voor dat voedermiddelen geen gevaar mogen opleveren voor de gezondheid van mens of dier en niet in het verkeer mogen worden gebracht op een wijze die misleidend kan zijn.		Verordening PDV diervoeders 2003
<u>Richtlijn 2002/32/EG</u>	Richtlijn 2002/32/EG inzake ongewenste stoffen in diervoeding	Deze richtlijn schrijft normen voor betreffende ongewenste stoffen in producten die bedoeld zijn voor het voeren van dieren. Het is de ondernemer verboden diervoeder te bereiden en diervoeder en/of voedermiddelen in het verkeer te brengen waarin ongewenste stoffen voorkomen die niet voldoen aan het bepaalde in deze richtlijn.		Verordening PDV diervoeders 2003
<u>Richtlijn 95/69/EG</u>	Richtlijn 95/69/EG houdende vaststelling van de voorwaarden en bepalingen voor de erkenning en de registratie van bedrijven en tussenpersonen in de sector diervoeding	Deze richtlijn schrijft de wijze van erkenning en registratie van bedrijven en tussenpersonen in de diervoedersector voor		Verordening PDV diervoeders 2003
<u>Richtlijn 70/524/EEG</u>	Richtlijn 70/524/EEG betreffende toevoegingsmiddelen in de veevoeding	Deze richtlijn schrijft voor dat in het kader van de veevoeding slechts de in bijlage I van deze genoemde toevoegingsmiddelen in veevoeders aanwezig mogen zijn en uitsluitend onder de daarin aangegeven voorwaarden .		Verordening PDV diervoeders 2003
<u>Richtlijn 93/113/EG</u>	Richtlijn 93/113/EG betreffende het gebruik en het in de handel brengen van	Deze richtlijn schrijft het gebruik en het in de handel brengen van voor de diervoeding bestemde enzymen, micro-organismen en hun preparaten voor		Verordening PDV diervoeders 2003

N° richtlijn/ verordening	Naam	Scope	Doelgroep	Waar in NL wetgeving geïmplementeerd
	voor de diervoeding bestemde enzymen, micro-organismen en hun preparaten			
<u>Richtlijn 79/373/EEG</u>	Richtlijn 79/373/EEG betreffende de handel in mengvoeders	Deze richtlijn schrijft voor dat mengvoeders slechts in de handel mogen worden gebracht indien ze gezond , deugdelijk en van gebruikelijke handelskwaliteit zijn . De richtlijn schrijft voor dat mengvoeders geen gevaar mogen opleveren voor de gezondheid van de mens of dier en niet mogen worden aangeboden of in de handel gebracht op een wijze die misleidend kan zijn .		Verordening PDV diervoeders 2003
<u>Beschikking 91/516/EEG</u>	Beschikking 91/516/EEG tot vaststelling van een lijst van voor gebruik in mengvoeders verboden ingrediënten	In deze beschikking wordt vermeld dat het gebruik van de in de bijlage van beschikking 91/516 vermelde ingrediënten in mengvoeders verboden is.		Verordening PDV diervoeders 2003
<u>Verordening 1774/2002/EG</u>	Verordening 1774/2002/EG tot vaststelling van gezondheidsvoorschriften inzake niet voor menselijke consumptie bestemde dierlijke bijproducten	In deze verordening worden veterinairerechtelijke en volksgezondheidsvoorschriften vastgesteld voor: a.) het verzamelen, vervoeren, opslaan, hanteren, verwerken en gebruiken of verwijderen van dierlijke bijproducten, teneinde te voorkomen dat deze producten een risico voor de gezondheid van mens en dier vormen; b.) het in de handel brengen en, in bepaalde specifieke gevallen, het uitvoeren en het doorvoeren van dierlijke bijproducten en de in de bijlagen van VII en VIII van de verordening genoemde afgeleide producten daarvan.	Intermediaire bedrijven Erkende verwerkers Pet food bedrijven die categorie 3 materiaal gebruiken Bedrijven die handelen in en opslag doen van verwerkte (petfood) producten	Wordt geïmplementeerd door LNV

