

## **Besluit van de voorzitter van het dagelijks bestuur van stadsdeel Centrum van de gemeente Amsterdam betreffende het Terrassenplan De Entree (Prins Hendrikkade – tussen de Singel oostzijde en de Oudezijds Kolk en het Stationsplein) 2022**

De voorzitter van het dagelijks bestuur van stadsdeel Centrum van de gemeente Amsterdam,

Gelet op:

- Artikel 3.17 en 3.18 van de APV; mede gelet op de Verordening stadsdelen en stadgebied Amsterdam 2022 en het daarbij behorende Bevoegdhedenregister onder Z.19;
- Overwegende dat dit besluit zes weken ter inzage is gelegd en reacties zijn verwerkt in een nota van beantwoording,

besluit vast te stellen:

**Het Terrassenplan De Entree (Prins Hendrikkade – tussen de Singel oostzijde en de Oudezijds Kolk en het Stationsplein) inclusief de Nota van Beantwoording, zodat in afwijking van het Terrassenbeleid 2011 aan de Prins Hendrikkade en de Hasselaerssteeg terrassen zijn toegestaan zoals beschreven in het plan.**

Dit besluit treedt in werking met ingang van 1 maart 2023. Voor de terrassen gelegen aan de Prins Hendrikkade 1 tot en met 29 geldt dat het besluit ingaat zodra de herinrichting op dit gedeelte heeft plaatsgevonden.

*Aldus vastgesteld op: 23 januari 2023*

*De voorzitter  
Alexander Scholtes*

## Bijlage: Terrassenplan De Entree

### Terrassenplan De Entree

(Prins Hendrikkade – tussen de Singel oostzijde en de Oudezijds Kolk en het stationsplein)



## 1 Inleiding

### 1.1 Aanleiding

Het gebied aan de centrumzijde van station Amsterdam Centraal (De Entree) wordt heringericht. In 2018 zijn de werkzaamheden gestart. De verschillende deelprojecten bevinden zich in verschillende fasen van voorbereiding of uitvoering. De verwachting is dat de werkzaamheden tot en met 2023 zullen duren. De prioriteit in het centrumgebied ligt bij het bieden van voldoende en aantrekkelijk ingerichte openbare ruimte voor voetgangers, fietsers en kleine, schone voertuigen. De herinrichting moet ervoor gaan zorgen dat De Entree een aantrekkelijk verblijfsgebied wordt met meer ruimte voor voetgangers en fietsers. De auto wordt ondergeschikt aan langzaam verkeer. Er komt over het algemeen ruimte vrij voor bredere trottoirs en meer groen. Goed beheerde terrassen zorgen voor levendigheid en een hoge verblijfskwaliteit. Voor een prettig verblijfsgebied is het noodzakelijk dat er genoeg ruimte op het trottoir is voor voetgangers. Om die ruimte te creëren is regulering van de terrassen noodzakelijk. Het oude beleid biedt onvoldoende mogelijkheden om dit te realiseren. Om die reden is dit terrassenplan opgesteld.

### 1.2 Beleidsachtergrond

De belangrijkste redenen om voor de De Entree (Prins Hendrikkade – tussen de Singel oostzijde en de Oudezijds Kolk en het stationsplein) een apart terrassenplan op te stellen, is de herinrichting van de straat in het kader van maatregel 15 van de *Uitvoeringsagenda Mobiliteit*. Het stationsplein en de Prins Hendrikkade worden vernieuwd tot een volwaardige entree van Amsterdam. Het gebied wordt een domein voor langzaam verkeer: voetgangers en fietsers.

In augustus 2020 zijn de werkzaamheden begonnen in het stuk Prins Hendrikkade van Damrak tot Kamperbrug (gevel tot kade). Voetgangers en fietsers hadden hier onvoldoende ruimte. Daarom wordt het fietspad breder. Het voetpad langs de gevels wordt ook breder en langs het water komt een 'flaneerboulevard'. De rijbaan was verouderd en dit wordt 1 rijstrook, voor het eenrichtingsverkeer vanaf het Damrak.

Bussen en Taxi's worden naar de IJ-zijde verplaatst en het gedeelte van de Prins Hendrikkade tussen Martelaarsgracht en Damrak wordt autovrij (de zogenaamde 'knip'). Hierdoor kan de dagelijkse stroom voetgangers veilig lopen vanaf station Amsterdam Centraal richting de Dam. Uit de gegevens van het programma Langzaam Verkeer Monitoringssysteem Amsterdam (LVMA) blijkt dat er een dagelijkse voetgangersstroom van 60.000 voetgangers per dag zich verplaatsen van het Amsterdam Centraal richting het Damrak.

Ook op het stuk Prins Hendrikkade tussen de Martelaarsgracht en het Singel komt meer ruimte voor voetgangers en fietsers. De rijbaan wordt een 30 km-weg met één rijbaan per rijrichting. Daarnaast worden de touringcarplekken weggehaald. De vrijgekomen ruimte is voor de fietsers en voetgangers:

het voet- en fietspad aan de gevelzijde worden verbreed. De werkzaamheden zullen naar verwachting starten in 2023.

Een grote, vrije doorloopruimte op de trottoirs is uitgangspunt bij de herinrichting van De Entree. Het stadsdeel gaat in dit terrassenplan terughoudend om met mogelijke toekomstige uitbreiding van terrassen bij horecabedrijven, die nu geen terras hebben. Maatwerk is hierbij vereist. In dit terrassenplan is gekozen voor een minimale vrije doorloopruimte van 3,60 meter om de intensieve dagelijkse voetgangersstroom op de Prins Hendrikkade voldoende ruimte te geven. Alleen op het deel tussen de Martelaarsgracht en het Damrak wordt een minimale voetpadbreedte van 6 meter aangehouden, opdat vrachtwagens er kunnen laden- en lossen, terwijl andere vrachtwagens kunnen passeren zonder van het fietspad gebruik te hoeven maken. Als gevolg van dit terrassenplan zullen zes ondernemers na de herinrichting minder terrasoppervlakte overhouden en de overige ondernemers ongeveer gelijk blijven in hun terrasoppervlakte.

### **1.3 Terrassenbeleid 2011**

In het Terrassenbeleid 2011 (laatstelijk gewijzigd 14 oktober 2015) van stadsdeel Centrum is de mogelijkheid opgenomen om af te wijken van de reguliere regels voor terrassen. In individuele gevallen kan dit als er sprake is van maatwerk. Wanneer meerdere terrassen in een straat of op een plein met elkaar in samenhang zijn, kan een terrassenplan worden opgesteld. Een terrassenplan voor een straat kan bijvoorbeeld worden toegepast om de doorloopruimte voor voetgangers te handhaven of te bevorderen.

Binnen het vigerend terrassenbeleid (2011) komt de vrijgekomen trottoirruimte na de herinrichting deels ten goede aan extra ruimte voor terrassen. Gelet op de druktediscussie – van voor corona, maar naar verwachting trekt de drukte na corona weer aan – is het echter de bedoeling de extra gecreëerde trottoirruimte te benutten voor ruimte voor de voetganger en voorzieningen. Daarom is dit terrassenplan opgesteld, waarbij de ambitie is deze direct na de herinrichting in te voeren. Hiermee kunnen de terrassen niet verruimd worden.

Gezien de ambitie om meer ruimte voor voetgangers te creëren aan de Prins Hendrikkade, worden in dit terrassenplan de uitbreidingsmogelijkheden voor terrassen ten opzichte van het vigerende terrassenbeleid beperkt. Dit betreft alle terrassen aan de gevel op de Prins Hendrikkade vanaf de Singel tot de Geldersekaade.

### **1.4 Doel van terrassenplan**

Het doel van dit terrassenplan is om heldere, eenduidige kaders te stellen voor terrassen in De Entree. Door middel van deze kaders kan de effectieve doorloopruimte op de trottoirs worden gewaarborgd, de levendigheid op De Entree proportioneel blijven en wordt handhaving op terrassen eenvoudiger, omdat de terrassen meer eenduidige afmetingen hebben.

### **1.5 Proces terrassenplan**

Het vaststellen van een terrassenplan is de bevoegdheid van de burgemeester, die in mandaat door voorzitter van het dagelijks bestuur van Stadsdeel Centrum, wordt uitgeoefend. Overeenkomstig het bepaalde in de Algemene wet bestuursrecht en de inspraakverordening van Stadsdeel Centrum heeft het Concept Terrassenplan De Entree (Prins Hendrikkade gedeelte tussen Singel en Geldersekaade) van 8 april 2022 tot en met 20 mei 2022 voor een periode van zes weken ter inzage gelegen. De horecazaken waarbij het terras aangepast zou worden zijn persoonlijk benaderd. Tevens is de buurt per brief geïnformeerd. Naar aanleiding van de terinzagelegging zijn er 5 schriftelijke reacties per mail ingediend. Na de terinzagelegging zijn het terrassenplan De Entree en de Nota van Beantwoording voorgelegd aan de stadsdeelcommissie van stadsdeel Centrum op 30 augustus en 13 september 2022. De stadsdeelcommissie heeft geadviseerd een minimale doorloopruimte van 3,60 meter te hanteren in plaats van 3,00 meter zoals opgenomen in de conceptversie. Zij pleiten voor een optimale doorloopruimte op de Prins Hendrikkade gezien dit de entree is van de stad. Dit advies is overgenomen door de voorzitter van het Dagelijks Bestuur stadsdeel Centrum. En hierop is het Terrassenplan De Entree en de Nota van Beantwoording aangepast en vastgesteld.

## **2 Uitgangspunten**

De uitgangspunten van het terrassenplan De Entree zijn als volgt gedefinieerd:

- 1) De Prins Hendrikkade is onderdeel van een belangrijke voetgangersroute (Plusnet voetganger). Het is een drukke stadsstraat waardoor maatwerk nodig is. Gewenst is een minimale obstakelvrije doorloopruimte van 3,60 meter, zoals ook geformuleerd is in de Leidraad van de Centrale Verkeerscommissie (CVC). Voor dit terrassenplan is er gekozen voor een optimale obstakelvrije

doorloopruimte van 3,6 meter gezien de drukte in dit gebied. Voor het gedeelte Prins Hendrikkade tussen de Martelaarsgracht en het Damrak is het streven dat er een obstakelvrije doorloopruimte aanwezig is van 6,00 meter. De obstakelvrije doorloopruimte wordt gemeten vanaf de buitenzijde van het terras tot aan de trottoirband bij de rijbaan. De aangegeven maten in de terrastekeningen behorende bij dit terrassenplan zijn de maximale maten waarvoor terrassen zijn toegestaan.

- 2) Het Stationsplein kent een intensieve dagelijkse voetgangersstroom. Vanwege de drukte en voor een betere crowdmanagement dient dit plein vrij te blijven van terrassen (met uitzondering van Het Noord-Zuid Hollandsch Koffiehuis wegens terras op eigen terrein).
- 3) Tegen bestaande serres of andersoortige uitbouwen is geen terras mogelijk.
- 4) Tegen pothuizen, toegangstrappen, serres en souterrains die aan de gevel aanwezig zijn, kunnen geen terrassen worden geplaatst (met uitzondering van bestaande terrassen). Naast een pothuis, toegangstrap of souterrain is een terras wel mogelijk, mits deze de toegang tot deze of een andere voorziening niet belemmert.
- 5) Een uitbreiding van een bestaand terras of een nieuw terras bij een bestaand horecabedrijf dan wel bij een nieuw te vestigen horecabedrijf voldoet indien de uitbreiding in lijn is met de hier genoemde uitgangspunten. De maatwerkprocedure is daarbij van toepassing. Voor nieuw te vestigen terrassen geldt dat er gekeken wordt naar een uniform straatbeeld en hierbij wordt gekeken naar de terrasmaten van omliggende terrassen zodat deze in een lijn liggen met elkaar.
- 6) De terrassen worden in de openbare ruimte gemarkeerd door middel van pinnen.
- 7) Met in achtneming van bovenstaande uitgangspunten, is verder het vigerend Terrassenbeleid 2011 van toepassing waaronder bijvoorbeeld de voorwaarde dat de horecaondernemer direct toezicht heeft op het terras.

### 3 Terrassen De Entree

#### 3.1 Huidige situatie

In de huidige situatie zijn er op de Prins Hendrikkade 15 horecagelegenheden die beschikken over een terrasvergunning. De terrasvergunning is onderdeel van de exploitatievergunning, bij wijziging van de vergunninghouder blijft de maatvoering genoemd in dit terrassenplan van toepassing.

Nb. De informatie uit de terrastekeningen is in onderstaande tabel verwerkt. Informatie uit de afgegeven terrasvergunningen is maatgevend.

Tabel 1: huidige afmetingen van terrassen aan De Entree Prins Hendrikkade

Vergunninghouder	Adres	Diepte (m)	Breedte (m)	Oppervlakte (m <sup>2</sup> )
Wok To Go Nieuwendijk	Prins Hendrikkade 1	A: 2/2,50 B: 2,5/3,50 C: 2/3,50	A: 1,75 B: 7,30 C: 5,70	A: 4,00 B: 21,56 C: 16,90 Tot. 42,46
Del Gusto pizzeria-steakhouse	Prins Hendrikkade 6/7	A: 6,00 B: 4,40	A: 2,30 B: 2,45	A: 13,79 B: 10,77 Tot. 24,56
De Karpershoek	Prins Hendrikkade 28/29	B: 2,10 C: 2,10 D: 2,10	B: 1,0 C: 2,90 D: 6,00	B: 2,10 C: 6,09 D: 12,62 Tot. 20,81
Carsten Café	Prins Hendrikkade 36	3,00	10,00	29,50
Pancakes	Prins Hendrikkade 48	A: 4,80 B: 4,80 C: 0,35	A: 3,50 B: 0,80 C: 7,00	A: 16,80 B: 3,84 C: 2,45 Tot. 23,09
Dwaze Zaken	Prins Hendrikkade 49/50	2,70/4,50	7,00	25,17
Hotel Prins Hendrik	Prins Hendrikkade 52/53	A: Var. B: 2,10 C: 2,10 D: 0,50	A: Var. B: 2,20 C: 2,0 D: 2,0	A: 141,79 B: 4,62 C: 4,20 D: 0,98 Tot. 151,60
Prins Heerlijk	Prins Hendrikkade 57	A: 3,30/2,07 B: 2,50/0,50	A: 1,38 B: 1,37	A: 4,18 B: 2,05

		C: 0,50 D: 0,00	C: 1,35 D: 0,00	C: 0,68 D: 0,00 Tot. 6,90
Restaurant Vermeer	Prins Hendrikkade 59-72	A: 2,00 B: 2,00	A: 3,10 B: 4,50	A: 6,20 B: 9,00 Tot. 15,20
Ramen Kingdom	Prins Hendrikkade 83	2,00	2,30	4,60
Café Batavia 1920	Prins Hendrikkade 84/85	A: 1,50 B: 1,50	A: 1,60 B: 1,50	A: 2,40 B: 2,25 Tot. 4,65
Café Zeepost	Prins Hendrikkade 88	1,50/1,00	3,80	4,75
Central Coffeeshop	Prins Hendrikkade 89	2,70	2,80	7,56
Guadalupe Steakhouse Tapas	Prins Hendrikkade 92/93	4,00/1,10	6,61	21,21
Van Gogh Café	t/o Prins Hendrikkade 25	Variabel	21,08	79,06
Illy Café	Hasselaerssteeg 4	0,50	3,40	1,70

### 3.2 Gevolgen terrasvergunningen

In deze paragraaf worden per bouwblok de nieuwe situatie voor de terrassen geformuleerd en wordt inzichtelijk gemaakt wat voor gevolg dit heeft voor de vergunning. De dieptes van de terrassen die worden genoemd zijn maxima.

#### 3.2.1 Wok To Go Nieuwendijk - Prins Hendrikkade 1/Nieuwendijk 1



Figuur 1: bestaande situatie Wok to Go

Voor het terras van Wok to Go aan de Prins Hendrikkade 1 geldt:

- Objectvrije doorloopruimte wordt 3,6 meter. Terrasdelen A en C worden hierdoor kleiner. Terrasdeel B wordt groter. Terras wordt hierdoor 4,87 m<sup>2</sup> kleiner.

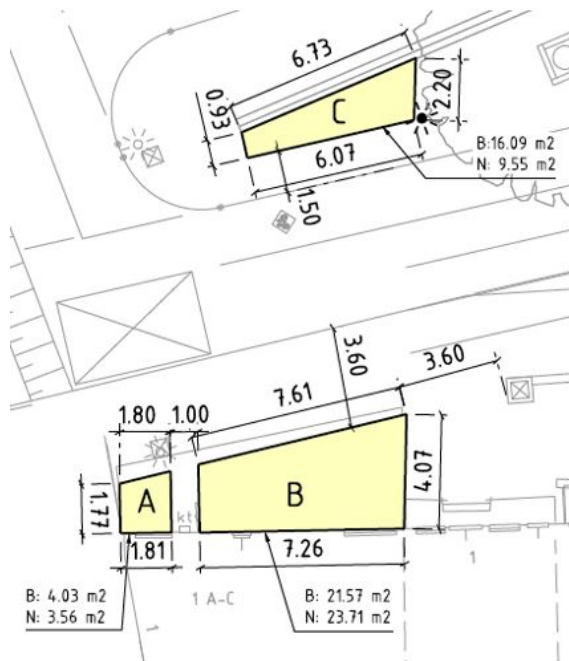

Figuur 2: Nieuwe situatie Wok to Go

### 3.2.2 Del Gusto pizzeria-steakhouse - Prins Hendrikkade 6



Figuur 3: Bestaande situatie Del Gusto pizzeria - steakhouse

Voor het terras van Del Gusto pizzeria - steakhouse aan de Prins Hendrikkade 6 geldt:

- Objectvrije doorloopruimte wordt 3,6 meter. Dit heeft geen gevolgen voor de huidige terrasvergunning.

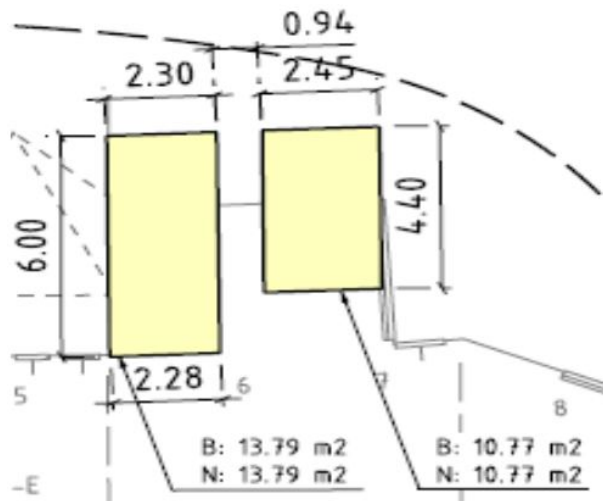

Figuur 4: Nieuwe situatie Del Gusto pizzeria - steakhouse

### 3.2.3 Van Gogh café (rederij Lovers)- Prins Hendrikkade t/o 25

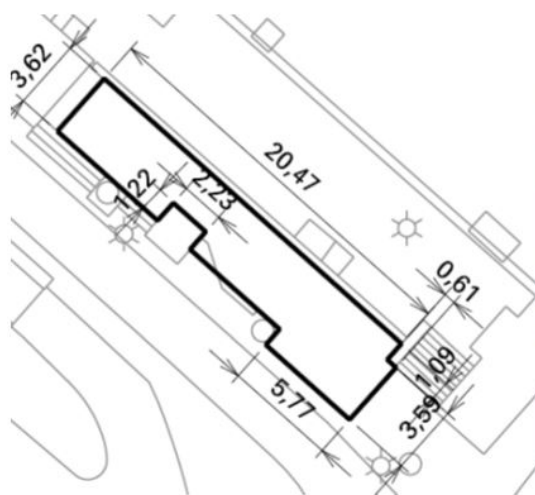

Figuur 5: Bestaande situatie Van Gogh café

Voor het terras van Van Gogh Café aan de Prins Hendrikkade t/o 25 geldt:

- Objectvrije doorloopruimte wordt 3,6 meter. Dit heeft geen gevolgen voor de huidige terrasvergunning.

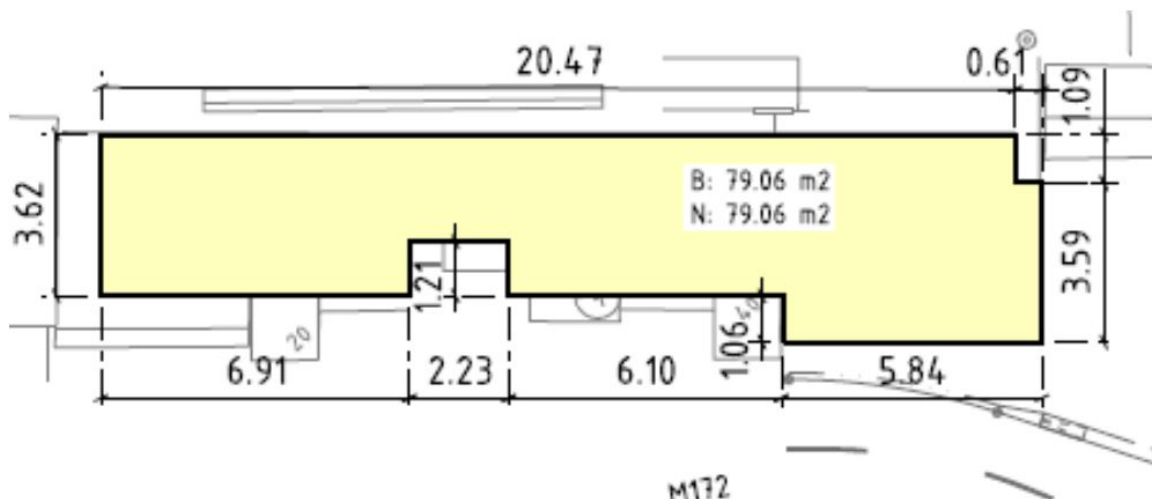

Figuur 6: Nieuwe situatie Van Gogh café

### 3.2.4 De Karpershoek - Prins Hendrikkade 28 - 29



Figuur 7: Bestaande situatie Karpershoek

Voor het terras van De Karpershoek aan de Prins Hendrikkade 28 -29 geldt:

- Objectvrije doorloopruimte wordt 3,6 meter.
- Het gedeelte C wordt 0,05 m<sup>2</sup> kleiner.
- Het kleine gedeelte op de hoek (B) van 2,10 m<sup>2</sup> gaat eraf.
- Het terras op de Prins Hendrikkade wordt hierdoor 2,15 m<sup>2</sup> kleiner.
- Het terras op de Martelaarsgracht wordt groter. Deze afmetingen opgenomen in terrassenplan Nieuwezijds Voorburgwal Noord.

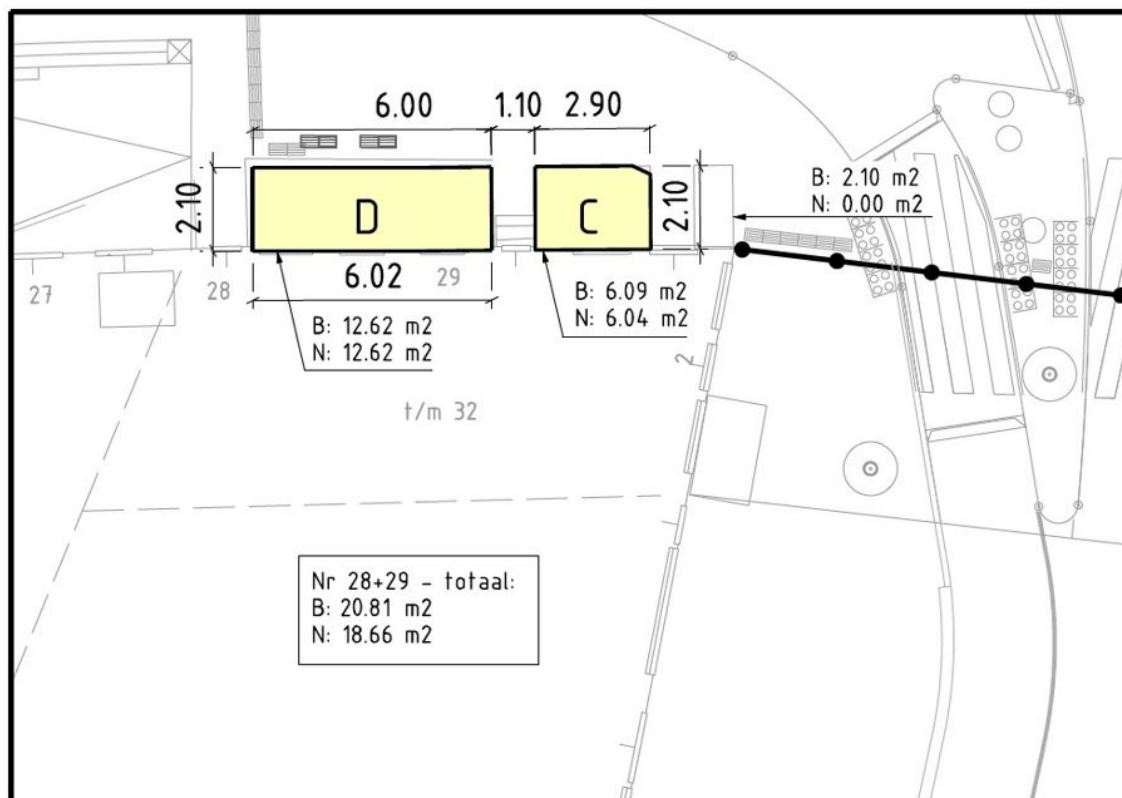

Figuur 8: Nieuwe situatie Karpershoek

### 3.2.5 Carsten Café - Prins Hendrikkade 36





Figuur 9: Bestaande situatie Carsten Café

Voor het terras van Carsten Café aan de Prins Hendrikkade 36 geldt:

- Objectvrije doorloopruimte wordt 6 meter. Terras wordt hierdoor 0,88 m<sup>2</sup> groter.

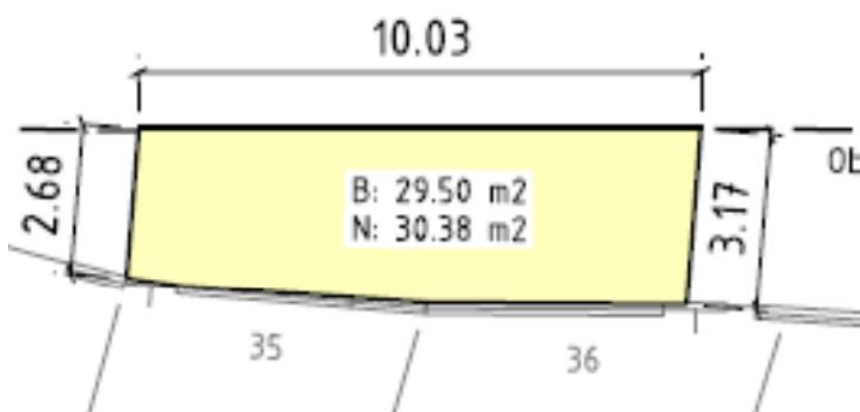

Figuur 10: Nieuwe situatie Carsten Café

### 3.2.6 Pancakes Amsterdam - Prins Hendrikkade 48

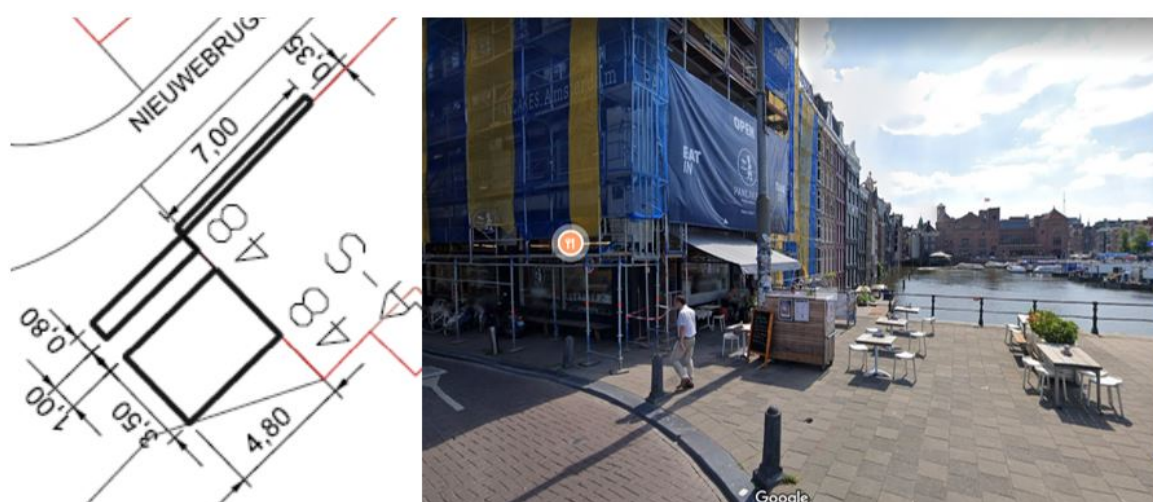

Figuur 11: Bestaande situatie Pancakes Amsterdam

Voor het terras van Pancakes Amsterdam aan de Prins Hendrikkade 48 geldt:

- Objectvrije doorloopruimte wordt 3,6 meter. In de hoek Nieuwebrugsteeg is geen stoepdiepte van 3,6 meter aanwezig, dus is in deze vernauwing geen 3,6 meter obstakelvrije doorloopruimte

mogelijk. De bestaande terrasvergunning blijft hier behouden, omdat er geen extra obstakelvrije doorloopruimte te creëren is.

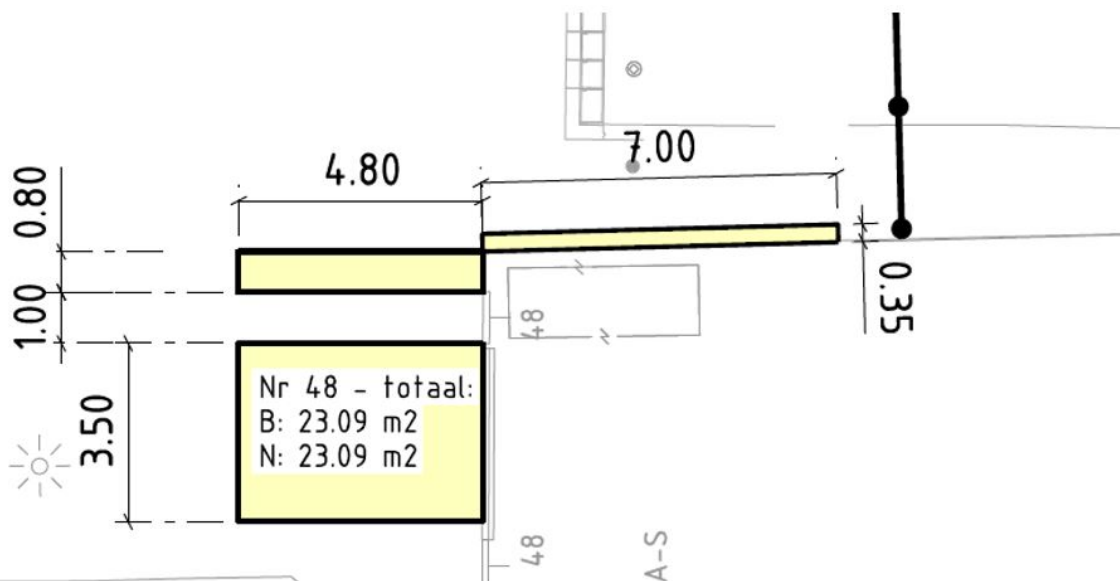

Figuur 12: Nieuwe situatie Pancakes Amsterdam

### 3.2.7 Dwaze Zaken – Prins Hendrikkade 49 - 50



Figuur 13: Bestaande situatie Dwaze Zaken

Voor het terras van Dwaze Zaken aan de Prins Hendrikkade 49 - 50 geldt:

- Objectvrije doorloopruimte wordt 3,6 meter. De vorm het terras buigt mee met de geleidelijn.  
Terras wordt hierdoor 0,22 m<sup>2</sup> groter.

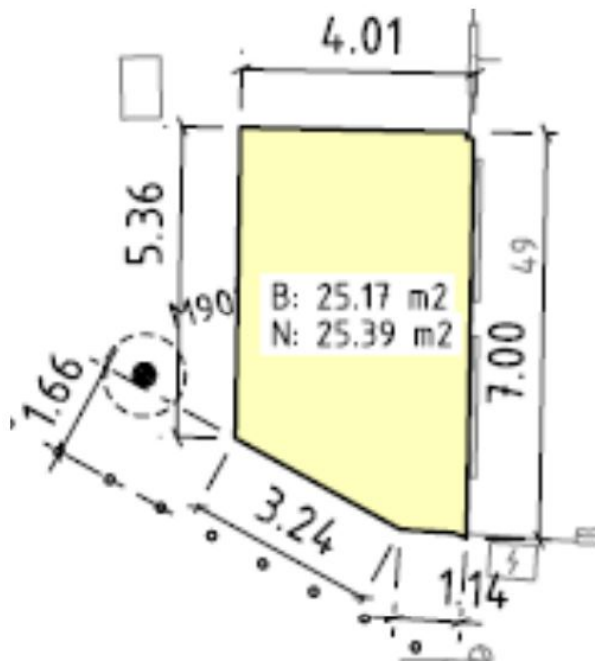

Figuur 14: Nieuwe situatie Dwaze Zaken

### 3.2.8 Hotel Prins Hendrik en de Kroonprins - Prins Hendrikkade 52 - 53



Figuur 14: Bestaande situatie Hotel Prins Hendrik en Kroonprins

Voor het terras van Hotel Prins Hendrik en de Kroonprins aan de Prins Hendrikkade 52 - 53 geldt:

- Objectvrije doorloopruimte wordt 3,6 meter. Terrasdelen B, C en D worden hierdoor kleiner. Terrasdeel A wordt groter. Terras wordt hierdoor 1,74 m<sup>2</sup> kleiner.

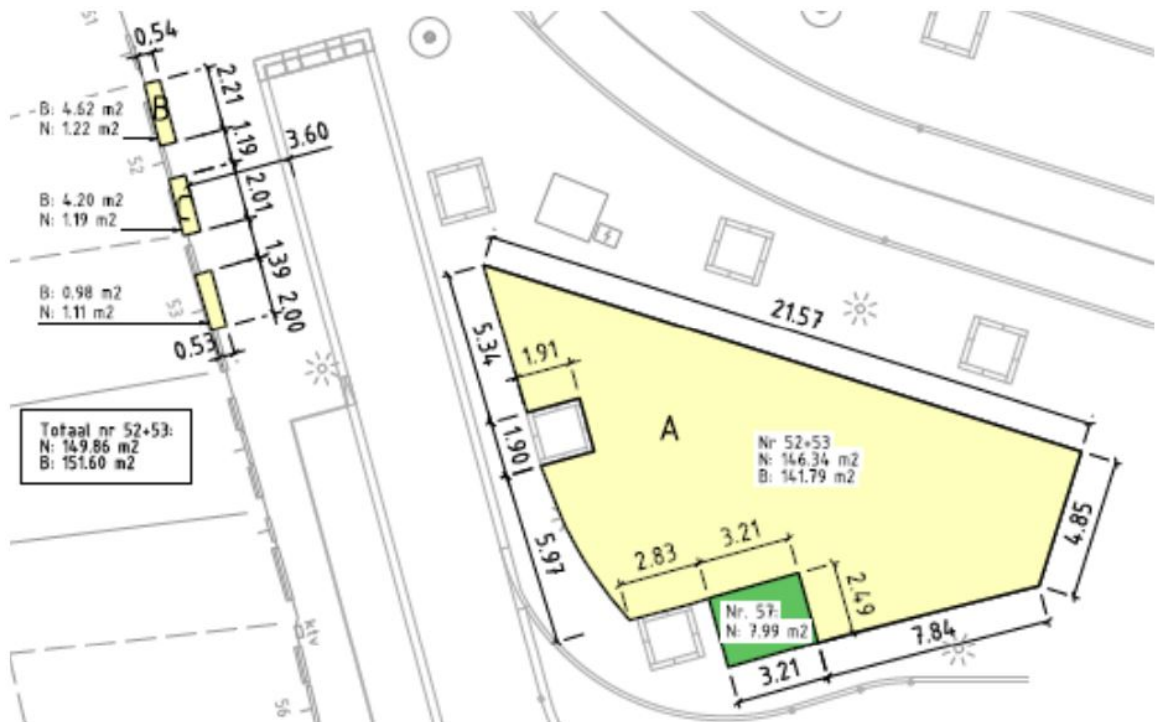

Figuur 15: Nieuwe situatie Hotel Prins Hendrik en Kroonprins

### 3.2.9 Prins Heerlijk - Prins Hendrikkade 57 - 58



Figuur 16: Bestaande situatie Prins Heerlijk

Voor het terras van Prins Heerlijk aan de Prins Hendrikkade 57 – 58 geldt:

- Objectvrije doorloopruimte wordt 3,6 meter met uitzonder van het terrasdeel aan de kop van de Zeedijk, omdat de stoepbreedte hier afbuigt naar minder dan 3,6 meter.
- Terrasdelen aan de gevel worden kleiner. Dit wordt gecompenseerd met een extra terrasdeel aan de overzijde van de weg. Terras wordt hierdoor 3,12 m<sup>2</sup> groter.



Figuur 17: Nieuwe situatie Prins Heerlijk

### 3.2.10 Restaurant Vermeer - Prins Hendrikkade 59 - 72

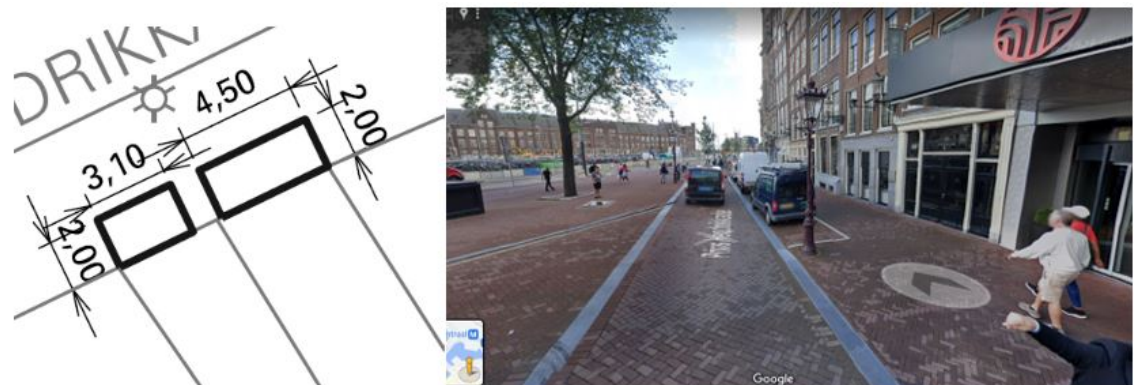

Figuur 18: Bestaande situatie Restaurant Vermeer

Voor het terras van Restaurant Vermeer ter hoogte van Prins Hendrikkade 66 geldt:

- Objectvrije doorloopruijnte wordt 3,6 meter. Terrasdelen aan de gevel worden uitgevlakt en één terras komt terug aan de overzijde van de weg. Terras wordt hierdoor 0,25 m<sup>2</sup> groter.

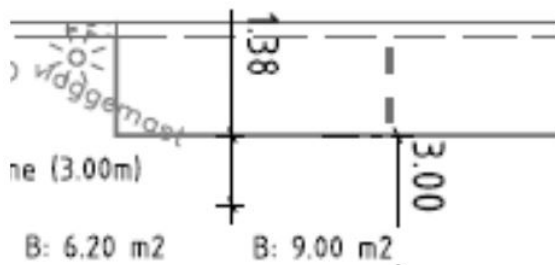
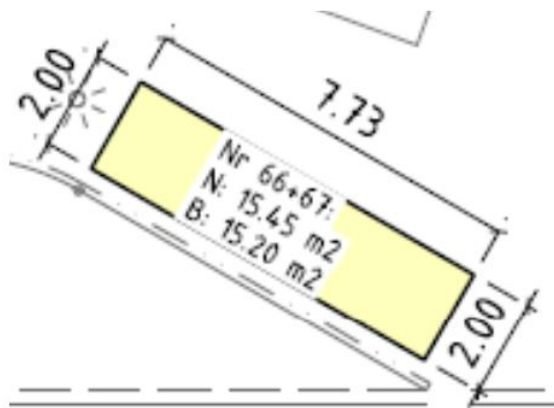

*Figuur 19: Nieuwe situatie Restaurant Vermeer*

### 3.2.11 Ramen Kingdom - Prins Hendrikkade 83



*Figuur 19: Bestaande situatie Ramen Kingdom*

Voor het terras van Ramen Kingdom aan de Prins Hendrikkade 83 geldt:

- Objectvrije doorloopruimte wordt 3,6 meter. Terras wordt hierdoor 1,84 m<sup>2</sup> kleiner.

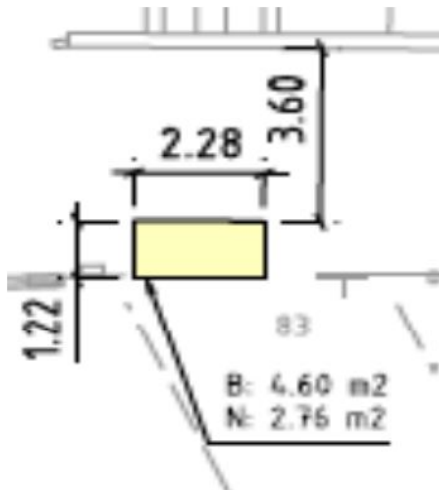

Figuur 20: Nieuwe situatie Ramen Kingdom

### 3.2.12 Café Batavia 1920 - Prins Hendrikkade 84 - 85

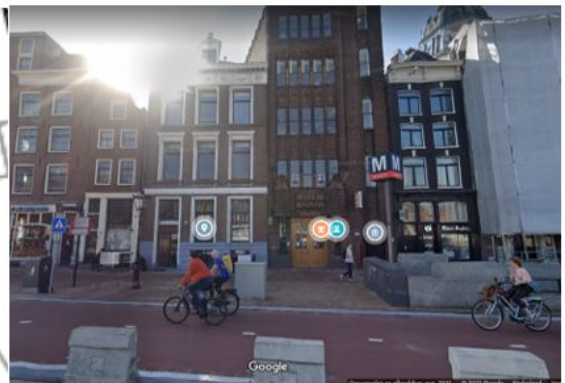

Figuur 21: Bestaande situatie Café Batavia 1920

Voor het terras van Café Batavia 1920 aan de Prins Hendrikkade 84 - 85 geldt:

- Objectvrije doorloopruimte wordt 3,6 meter. De terrasdelen aan de gevel verdwijnen ten behoeve van de doorloopruimte. Het terras wordt gecompenseerd naast de metro ingang. Het terras wordt hierdoor 5,35 m<sup>2</sup> groter.

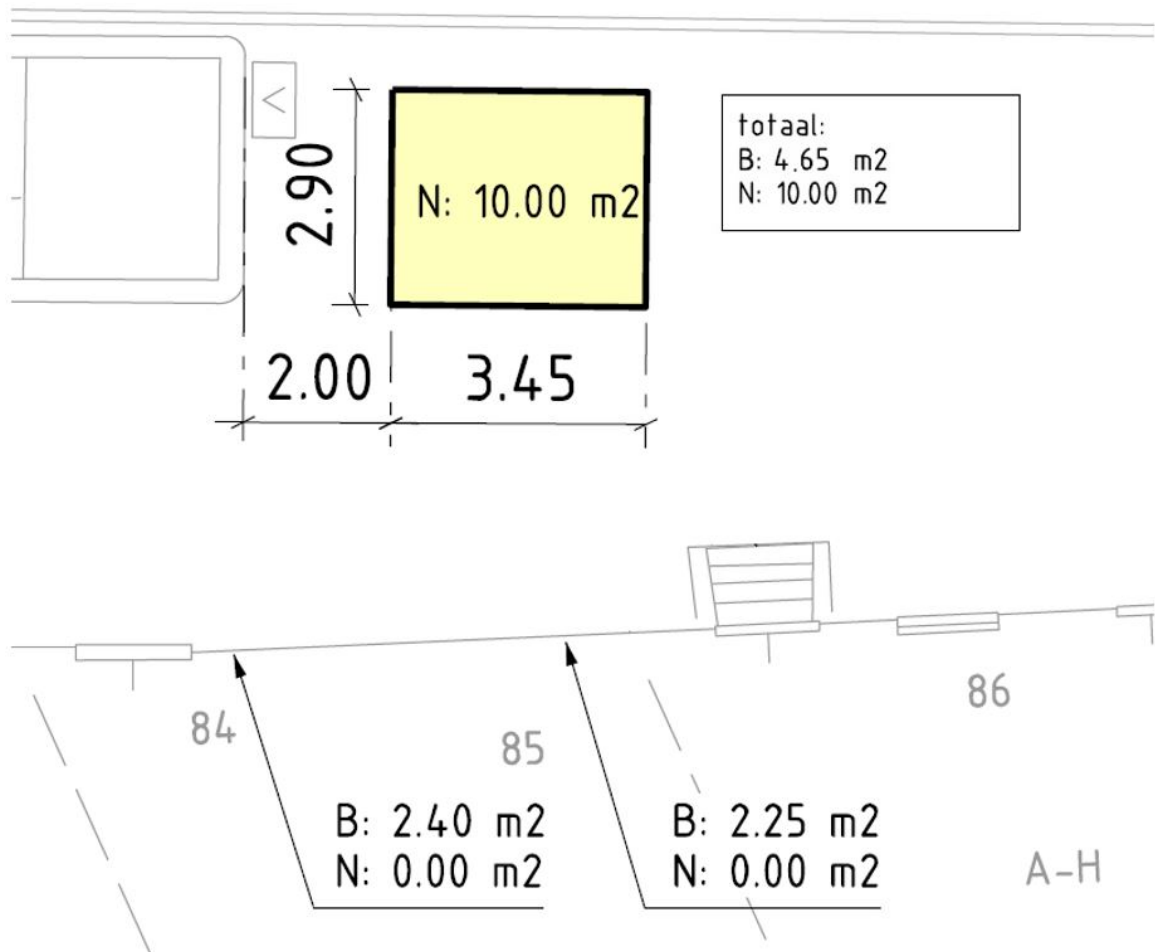

Figuur 22: Nieuwe situatie Café Batavia 1920  
 3.2.13 Café Zeepost - Prins Hendrikkade 88

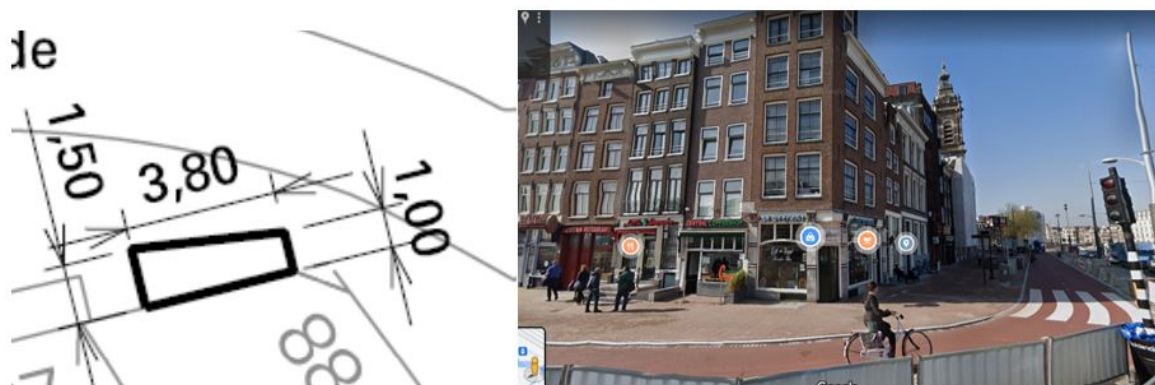

Figuur 23: Bestaande situatie Café Zeepost

Voor het terras van Café Zeepost aan de Prins Hendrikkade 88 geldt:

- Objectvrije doorloopruimte wordt 3,6 meter. Dit heeft geen gevolgen voor de huidige terrasvergunning.

Figuur 24: Nieuwe situatie Café Zeepost



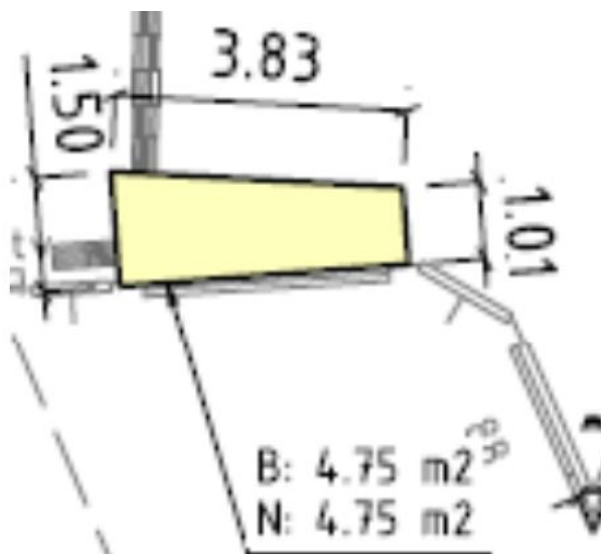

Figuur 24: Nieuwe situatie Café Zeepost

### 3.2.14 Central Coffeeshop - Prins Hendrikkade 89

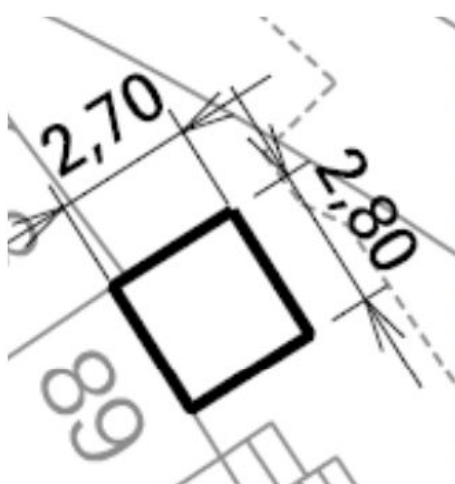

Figuur 25: Bestaande situatie Central Coffeeshop

Voor het terras van Central Coffeeshop aan de Prins Hendrikkade 89 geldt:

- Objectvrije doorloopruimte wordt 3,6 meter. Terras wordt hierdoor 3,65 m<sup>2</sup> kleiner.

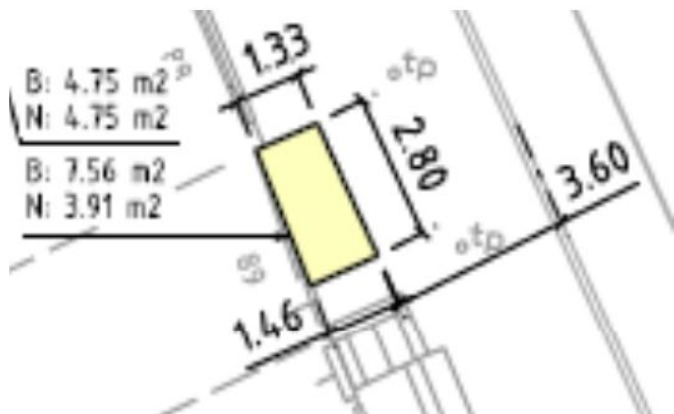

Figuur 26: Nieuwe situatie Central Coffeeshop

### 3.2.15 Guadalupe Steakhouse Tapas - Prins Hendrikkade 92 -93

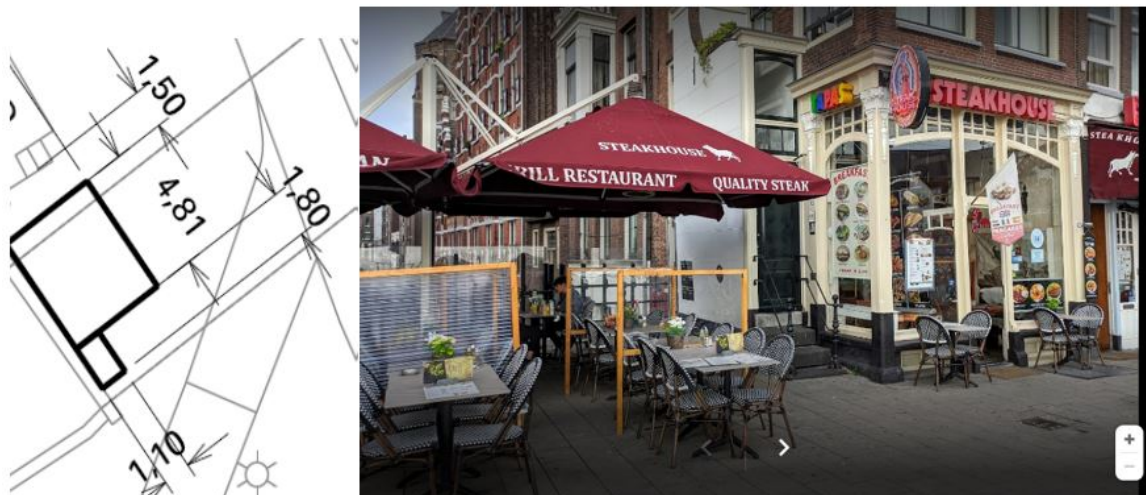

Figuur 27: Bestaande situatie Guadalupe Steakhouse Tapas

Voor het terras van Guadalupe Steakhouse Tapas aan de Prins Hendrikkade 92 - 93 geldt:

- Objectvrije doorloopruimte wordt 3,6 meter. Dit heeft geen gevolgen voor de huidige terrasvergunning.

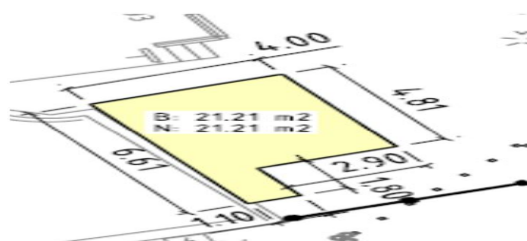

Figuur 28: Nieuwe situatie Guadalupe Steakhouse Tapas

### 3.2.16 Illy Café – Hasselaerssteeg 4



Figuur 29: Bestaande situatie Illy Café

Voor het terras/gevelbank van Illy Café aan de Hasselaerssteeg 4 geldt:

- Objectvrije doorloopruimte wordt 6 meter. Dit heeft geen gevolgen voor de huidige terrasvergunning.



Figuur 30: Nieuwe situatie Illy Café

#### 4 Samenvatting

In onderstaande tabel wordt een samenvatting gegeven van de nieuwe situatie met betrekking tot de terrassen van de horecaondernemingen. Het terrasoppervlak dat bij de horecagelegenheden toeneemt, is een potentieel. Horeca uitbaters zijn niet verplicht uitbreiding te vragen binnen de huidige terrasvergunning. Wanneer het terras kleiner wordt zal de vergunning ambtelijk gewijzigd worden.

Tabel 2: Nieuwe situatie voor terrassen na herinrichting De Entree Prins Hendrikkade

Vergunninghouder	Adres	Diepte (m)	Breedte (m)	Oppervlakte (m <sup>2</sup> )	Vershil (m <sup>2</sup> )
Wok To Go Nieuwendijk	Prins Hendrikkade 1	A: 1,77/2,17 B: 2,46/4,07 C: 0,93/2,20	A: 1,81 B: 7,26/7,61 C: 6,07/6,73	A: 3,56 B: 23,71 C: 9,55 Tot. 36,81	- 4,87 m <sup>2</sup>
Del Gusto pizzeria-steakhouse	Prins Hendrikkade 6/7	A: 6,0 B: 4,4	A: 2,3/2,28 B: 2,45	A: 13,79 B: 10,77 Tot. 24,56	0,00 m <sup>2</sup>
De Karpershoek	Prins Hendrikkade 28/29	B: 0 C: 2,10/2,08 D: 2,10	B: 0 C: 2,9 D: 6,0/6,02	B: 0,00 C: 6,04 D: 12,62 Tot. 18,66	-2,15 m <sup>2</sup>
Carsten Café	Prins Hendrikkade 36	2,683,17	10,03	30,38	+ 0,88 m <sup>2</sup>
Pancakes	Prins Hendrikkade 48	A: 5,97 B: 0,35	A: 3,5 B: 7,0	A: 20,90 B: 2,45 Tot. 23,35	+ 0,26 m <sup>2</sup>
Dwaze Zaken	Prins Hendrikkade 49	4,01	7,0/5,36	25,39	+ 0,22 m <sup>2</sup>
Hotel Prins Hendrik / Kroonprins	Prins Hendrikkade 52/53	A: variabel B: 0,54 C: 0,54 D: 0,53	A: Variabel B: 2,21 C: 2,01 D: 2,00	A: 146,34 B: 1,22 C: 1,19 D: 1,11 Tot. 149,86	-1,74 m <sup>2</sup>
Prins Heerlijk	Prins Hendrikkade 57	A: 0,44 B: 0,50 C: 0,56 D: 3,21	A: 1,38 B: 1,37 C: 1,35 D: 2,49	A: 0,59 B: 0,70 C: 0,74 D: 7,99 Tot. 10,02	+ 3,12 m <sup>2</sup>
Restaurant Vermeer	Prins Hendrikkade 59 - 72	2,0	7,73	15,45	+ 0,25 m <sup>2</sup>
Ramen Kingdom	Prins Hendrikkade 83	1,22	2,28	2,76	-1,84 m <sup>2</sup>
Café Batavia 1920	Prins Hendrikkade 84/85	2,95	3,45	10	+ 5,35 m <sup>2</sup>
Café Zeepost	Prins Hendrikkade 88	1,5/1,01	3,83	4,75	0,00 m <sup>2</sup>

Central Coffeeshop	Prins Hendrikkade 89	1,33/1,46	2,80	3,91	-3,65 m <sup>2</sup>
Guadalupe Steakhouse Tapas	Prins Hendrikkade 92/93	4,00/1,10	6,61/4,81	21,21	0,00 m <sup>2</sup>
Van Gogh Café	t/o Prins Hendrikkade 25	Variabel	21,08	79,06	0,00 m <sup>2</sup>
Illy Café	Hasselaerssteeg 4	0,5	3,40	1,70	0,00 m <sup>2</sup>