

## Warmteplan Zuilense Vecht

Besluit van de gemeenteraad van de gemeente Utrecht houdende regels omtrent het warmteplan Zuilense Vecht.

De gemeenteraad van Utrecht

Gezien de voordracht van burgemeester en wethouders van 8 maart 2022;

Gelet op:

- artikel 108 jo artikel 147, lid 2 van de Gemeentewet,
- Artikel 1, eerste lid Bouwbesluit

Besluit:

Vast te stellen het Warmteplan Zuilense Vecht

### Samenvatting

Gemeenteraden zijn bevoegd een warmteplan vast te stellen, voor zover dat betrekking heeft op het grondgebied van de eigen gemeente, en daarmee de aansluiting op een (aan te leggen) distributienet voor warmte ("Net") in beginsel te verplichten voor nieuw te ontwikkelen bouwwerken, met uitzondering van woningen die particulier worden ontwikkeld (door (collectieve) zelfbouw).

Nieuwbouwwoningen worden sinds 1 juli 2018 (Wet VET) niet meer aangesloten op de aardgasinfrastructuur en daarmee is het recht op een aardgas aansluiting voor nieuwbouwwoningen vervallen.

In een warmteplan worden de energie- en milieuprestaties van het collectieve warmtenet beschreven en daarmee kan de energieprestatie van het warmtesysteem voor een aangesloten bouwwerk worden bepaald. Het warmteplan borgt de mate van energiezuinigheid en bescherming van het milieu van het warmtenet en geeft de beoordelingsmethode weer voor een gelijkwaardig alternatief (zoals bedoeld in artikel 1.3 lid 4 van het Bouwbesluit) ten aanzien van energiezuinigheid en bescherming van het milieu.

Het warmteplan voor Zuilense Vecht geldt voor het aan te leggen warmtenet voor de nieuwbouw in dit warmteplangebied dat deels in gemeente Utrecht en deels in gemeente Stichtse Vecht ligt. Het beoogde bouwprogramma bestaat conform de nieuwe bestemmingsplannen uit 300 woningen aan de Utrechtse zijde en 150 woningen aan de kant van gemeente Stichtse Vecht. De gemeentes wensen in de toekomst ruimte te bieden voor mogelijke woningsplitsing, daarom gaat dit Warmteplan uit van 315 geplande aansluitingen voor woningen in het Utrechtse deel en maximaal 160 woningen in het Stichtse Vechtse deel. Daarnaast zal in het Stichtse Vechtse deel een onderwijsvoorziening van maximaal 2.400 m<sup>2</sup> BVO worden gerealiseerd. In het Utrechtse deel zullen in de plinten van de appartementengebouwen 10 maatschappelijke aansluitingen komen met gezamenlijk een bruto vloeroppervlak van 1.500 m<sup>2</sup>.

Alle nieuwbouwwoningen moeten voldoen aan de BENG norm (bijna energie neutrale gebouwen), waarmee het project een duurzaam karakter krijgt. Het warmtenet wat hiervoor moet worden aangelegd, levert naast warmte tevens zeer lage temperatuur warmte: ook wel 'koude' of 'ruimtekoeling' genoemd. (Toelichting: Gebouwen aangesloten op het warmtenet krijgen dus altijd warmte én koude geleverd waardoor er geen additionele koeling nodig is. Het Bouwbesluit 2012 vat zowel de 'koude' (ca. 9 graden) als de 'warmte' samen onder het begrip warmte, aangezien het beide temperaturen boven de 0 graden betreffen.) Omdat het warmte- en koudeaspect inherent met elkaar verbonden zijn in dit warmtenet, is dit warmteplan automatisch van invloed op (de energie- en milieuprestaties van) koudelevering in dit gebied.

Ten behoeve van optimale benutting van de aanwezige bodemenergie en de beschikbare bronnen, geldt de aansluitplicht voor een periode van 10 jaar, tenzij eerder het in dit warmteplan geplande aantal woningen en geplande aantal maatschappelijk functies is aangesloten. Hiermee wordt de warmte en koudecapaciteit van het gebied optimaal benut. Het warmteplan bevat de eisen die van toepassing zijn voor het aantonen van de gelijkwaardigheid op gebied van energiezuinigheid, hernieuwbare energie en milieuparameters zoals NOx en fijnstof.

De gemeenteraad is bevoegd de looptijd van het warmteplan te vernieuwen indien nodig. Het vaststellingsbesluit van het warmteplan door de raad van gemeente Utrecht én de raad van gemeente Zuilense Vecht, betekent tevens dat de gemeenten gezamenlijk een openbare aanbestedingsprocedure gaan

houden voor de concessie aanbesteding van dit gemeentegrensoverschrijdende Net in het warmteplangebied Zuilense Vecht.

## Inhoudsopgave

### Samenvatting

#### Inhoudsopgave

- 1.1 Energietransitie Utrecht en Stichtse Vecht
  - 1.2 Het collectief warmtesysteem voor Zuilense Vecht
  - 1.3 Waarom is dit warmteplan nodig?
  - 2. Begripsbepalingen
  - 3. Reikwijdte van het warmteplan
    - 3.1 Gebiedsafbakening
    - 3.2 Aantal aansluitingen
    - 3.3 Geldigheidsduur van het warmteplan
  - 4. Het Warmtesysteem
    - 4.1 Principeschema van het Warmtesysteem
    - 4.2 Kenmerken van het Warmtesysteem
    - 4.3 Energetische prestatie van het Warmtesysteem vastgelegd in een BCRG-gecontroleerde verklaring
  - 5. Beoordeling gelijkwaardige alternatieven
    - 5.1 Uitgangspunt aansluitplicht
    - 5.2 Uitzondering op de aansluitplicht
    - 5.3 Uitgangspunt: meest duurzame alternatief wint
- Bijlage I Procedure aanvraag vervallen aansluitplicht op het Warmtesysteem op basis van gelijkwaardigheid

## 1. Inleiding

In het projectgebied Zuilense Vecht worden in de komende 10 jaar naar verwachting 475 nieuwe woningen gebouwd. Daarnaast zal in het Stichtse Vechtse deel een onderwijsvoorziening van maximaal 2.400 m<sup>2</sup> BVO worden gerealiseerd. In het Utrechtse deel zullen in de plinten van de appartementengebouwen max 1.500 m<sup>2</sup> BVO voor 10 aansluitingen voor maatschappelijke functies worden gerealiseerd.

Deze nieuwbouw wordt van warmte en koude voorzien met een collectief laagtemperatuur warmtesysteem dat bestaat uit een systeem van duurzame energiebronnen: een installatie om Thermische Energie uit Oppervlaktewater (TEO) te onttrekken, een grote Warmte en Koude Opslag (WKO) in het 2e watervoerende pakket en warmtepompen (of alternatieve systemen die dezelfde opwekcapaciteit hebben), leidingen en afgiftesets. Dit collectieve warmtesysteem wordt door de beide gemeenten gezamenlijk aanbesteed aan een warmtebedrijf dat de bronnen en het netwerk ontwerpt, financiert, realiseert en exploiteert.

### 1.1 Energietransitie Utrecht en Stichtse Vecht

Het Utrecht Energie Protocol en de Transitievisie Warmte Utrecht gaan uit van onderstaande uitgangspunten die van belang zijn voor de transitie naar duurzame en hernieuwbare energie.

#### Optimaal benutten van lokale duurzame bodemenergie

De transitie van aardgas als energiebron naar hernieuwbare energiebronnen, alsook duurzaamheid en milieukwaliteit zijn voor gemeente Utrecht belangrijke uitgangspunten bij de ontwikkeling van Zuilense Vecht. Maar de energie uit hernieuwbare bronnen is schaars. Dit betekent dat we de energie zo efficiënt mogelijk moeten gebruiken en verdelen over de stad. Nieuwbouw is goed te isoleren en kan zo ontworpen worden dat deze een lage temperatuur behoefte heeft. Daarom verwarmen we nieuwbouw bij voorkeur met duurzame lage temperatuur bronnen zoals warmte-koude opslag, aquathermie, of lage temperatuur restwarmte. In de ondergrond van Utrecht is in de bodem veel bruikbare duurzame energie beschikbaar. Deze energie willen we optimaal benutten.

Ook voor Zuilense Vecht geldt dat lokale duurzame bronnen optimaal benut moeten worden. Daarnaast draagt het warmteplan ook bij aan andere doelstellingen van de gemeente inzake duurzaamheid en milieu, zoals het verbeteren van de luchtkwaliteit en een evenwichtig en efficiënt gebruik van de bodem, zowel wat betreft ruimte als bodemenergiebenutting.

#### Duurzame warmte en koude voor zoveel mogelijk gebouwen

Om de aanwezige bodemenergiecapaciteit optimaal te benutten wordt er een collectief warmtenet gerealiseerd in het plangebied Zuilense Vecht. Zodat er een hoge energieprestatie behaald kan worden en zoveel mogelijk woningen hiervan gebruik kunnen maken voor een betaalbare prijs. Daarnaast heeft de gemeente Stichtse Vecht de ambitie om, in de wijk Op Buuren (gebouwd tussen 2007-2015), indien de woningeigenaren dat wensen, ook bestaande bouw de mogelijkheid te bieden om op het collectieve warmtesysteem aan te sluiten. Voor het grondgebied van de gemeente Utrecht, gebouwen gelegen aan de Amsterdamsestraatweg (vanaf Theo Thijssenplein richting Maarssen) krijgen eigenaren die dat wensen, eveneens de mogelijkheid bestaande bouw aan te sluiten op het collectieve net. In de regel heeft (vooral de oudere) bestaande bouw behoefte aan hogere temperaturen dan een laagtemperatuur warmtenet kan bieden. Echter, indien bestaande bouw zodanig wordt geïsoleerd en verduurzaamd dat de warmtevraag van het gebouw verlaagd wordt, kan ook bestaande bouw op een laagthermisch warmtenet worden aangesloten.

### **Hoogthermische warmte voor bestaande bouw, laagthermische warmte voor nieuwbouw**

Nieuwbouw heeft een veel lagere temperatuur verwarmingsbehoefte dan bestaande bouw. Om onnodig fossiel energieverbruik te voorkomen, krijgen nieuwbouw woningen en kleinverbruikers in Nederland sinds 2018 geen aansluiting op het aardgasnet meer. Bestaande bouw heeft een hoogthermische warmtevraag waar voor een deel het (bestaande) stadswarmtenet in kan voorzien. Echter, het stadswarmtenet wordt merendeels nog verwarmd door de gasgestookte warmtecentrale die CO<sub>2</sub>-uitstoot, waardoor stadswarmte niet kwalificeert als hernieuwbare bron.

Op de lange termijn wordt het stadswarmtenet steeds meer voorzien van duurzame bronnen, echter deze zijn net als laagthermische bronnetten ook beperkt in de maximale capaciteit per dag. Wanneer alle bestaande bouw in Utrecht van het gas af zou gaan en op het stadswarmtenet zou worden aangesloten, dan is er in de toekomst ook in het stadswarmtenet onvoldoende duurzame hoogthermische warmte beschikbaar voor de gehele stad. Daarom is het de visie van gemeente Utrecht om het stadswarmtenet in beginsel alleen in te zetten voor bestaande bouw met een hogere temperatuur verwarmingsbehoefte.

Om de lokaal aanwezige duurzame warmte- en koude in de bodem optimaal te benutten, wil de gemeente de nieuwbouw heel bewust niet (doen) aansluiten op hoogthermische warmtenetten. Anders zou de totale warmtevraag naar hoge temperatuurwarmte in de stad juist worden vergroot. Zo voert de gemeente regie op de energietransitie in de stad en draagt bij aan de aardgasvrije doelstellingen van Utrecht en het landelijk Klimaatakkoord.

### **1.2 Het collectief warmtesysteem voor Zuilense Vecht**

Om de energietransitie in Zuilense Vecht te realiseren, is gekozen voor een collectief warmtesysteem van één groot WKO systeem in het 2e watervoerende pakket. Het Warmtenet Zuilense Vecht wordt daarnaast gevoed met duurzame lage temperatuur warmte, met name afkomstig uit oppervlaktewater (aquathermie) uit het Amsterdam Rijn Kanaal (ARK). De lage temperatuur wordt gebruikt voor het leveren van koude in de zomer en door middel van warmtepompen wordt in de gebouwen warmte opgewekt voor ruimteverwarming in de winter en voor warm tapwater. De positie van de WKO is bepaald aan de hand van de provinciale beleidsregels waarin gesteld is in de dynamische zone WKO's alleen in het 1e watervoerende pakket mogen worden geplaatst. (Toelichting: De dynamische zone in Utrecht is een zone met een verhoogde concentratie van vervuilingen zoals VOCI vervuilingen.) Deze dynamische zone eindigt bij de gemeentegrens, waardoor een WKO in het 2e watervoerende pakket aan de zijde van Stichtse Vecht wel is toegestaan. In het eerste watervoerende pakket zit een veel lagere energieopwekcapaciteit waardoor bij gebruik van dit pakket veel meer WKO's nodig zijn en dit een kostenverhogend effect heeft waarbij de energie inefficiëntie ook lager is.

De posities van de WKO, de TEO en het leidingwerk liggen zo veel mogelijk onder openbaar gebied. Gemeenten Utrecht en Stichtse Vecht gaan een openbare aanbestedingsprocedure houden voor de concessieovereenkomst. De concessieovereenkomst bestaat uit het ontwerpen, financieren, realiseren en exploiteren (leveren, beheren en onderhouden) van de warmte- en koudelevering aan alle nieuwbouw in Zuilense Vecht. Daarbij heeft de gemeente Stichtse Vecht de wens om ook bestaande bouw in Op Buuren hierop aan te sluiten. Voor de gebouwen aan de Amsterdamsestraatweg (vanaf Theo Thijssenplein richting Maarssen), geldt deze mogelijkheid tot aansluiten ook.

De aansluitplicht die via dit warmteplan wordt opgelegd, is niet van toepassing op de bestaande gebouwen tenzij deze gaan verbouwen en de mogelijke (collectieve) zelfbouwers in Zuilense Vecht. (Toelichting: Bouwbesluit 2012 stelt dat een warmteplan kan worden toegepast bij nieuwbouw en bestaande bouw waarbij sprake is van verbouw of van het "gedeeltelijk vernieuwen van een installatie" (op grond van artikel 1.12 lid 3 Bouwbesluit). Het Bbl (besluit bouwwerken leefomgeving) is later van toepassing.) Collectieve zelfbouw vindt op beperkte schaal plaats in dit gebied. Deze woningen krijgen middels het Warmteplan geen aansluitplicht. Middels de concessie-aanbesteding wenst de gemeente de concessie-

houder wel te verplichten om mogelijke aansluitverzoeken van collectieve zelfbouwers (en bestaande woningen) uit te voeren.

### 1.3 Waarom is dit warmteplan nodig?

#### Ordering van de ondergrondse schaarse ruimte

In het Bouwbesluit 2012 is de aansluitplicht op warmtenetten geregeld. Gemeenten hebben de bevoegdheid een warmteplan vast stellen en daarmee de verplichting voor aansluiting op een warmtenet op te leggen voor nieuw te ontwikkelen en te vernieuwen bouwwerken (tot het geplande aantal aansluitingen is bereikt), met uitzondering van woningen die particulier worden ontwikkeld (door (collectieve) zelfbouw). (Toelichting: De verplichting voor aansluiting op een warmtenet geldt op grond van artikel 6.10 lid 3 Bouwbesluit voor 'bouwwerken met een of meer verblijfplaatsen', waarbij de aansluitafstand niet groter is dan 40 meter of groter is dan 40 meter en de aansluitkosten niet hoger zijn dan bij een aansluitafstand van 40 meter.)

#### Ruimte in de grond steeds schaarser

De verstedelijking neemt steeds meer toe en in centrale gebieden zien we steeds meer schaarste van ruimte zowel bovengronds als ondergronds. Het verlagen van de CO<sub>2</sub>-uitstoot in de energietransitie is van groot belang. Ten eerste door de vraag naar energie te verlagen, bijvoorbeeld door isolatie van gebouwen. Ten tweede door hernieuwbare energiebronnen en duurzame warmtenetten te realiseren. Duurzame warmtesystemen hebben ook ruimte in de ondergrond nodig. En deze ruimte is schaars, zowel in de diepere ondergrond waar WKO's geplaatst worden is er nog maar beperkt ruimte voor deze installaties, maar vooral in de ondiepe ondergrond is er een grote schaarste aan ruimte voor leidingwerk, kabels, riolering. Ondergrondse bouwwerken, bomen met diepe wortels, waterinfiltratie en andere stedelijke functies. De gemeente wil duurzame energievoorzieningen voor haar gebouwen en zal daarvoor de regie moeten voeren op de schaarse ruimte in de bodem.

#### Energieprestatie warmtesysteem vaststellen

In het warmteplan omschrijft de gemeente de energiezuinigheid en mate van milieubescherming door en van het netwerk en de energiebron. Alternatieve (warmte- (en koude)) oplossingen worden tegen deze omschrijving afgewogen. Het gemeentelijk beleidsuitgangspunt is hier een laagtemperatuur warmtesysteem dat maximaal gebruik maakt van lokale bronnen. Met een warmteplan voor het Warmtesysteem wordt deze norm uitgewerkt in rekeneenheden en wordt het bereiken van de gewenste energiezuinigheid en mate van milieubescherming bereikt. De geplande energiezuinigheid wordt beschreven door middel van de energieprestatie van het Warmtesysteem en omvat zowel de warmte- als koudeopwekking die technisch onlosmakelijk met elkaar verbonden zijn (zie hoofdstuk 4).

Een warmteplan bevat de ruimtelijke begrenzing van het gebied, het geplande aantal aansluitingen op het Warmtesysteem en de mate van energiezuinigheid en bescherming van het milieu. De energiezuinigheid van het Warmtesysteem is gebaseerd op de eindsituatie: het moment dat het geplande aantal aansluitingen is bereikt. Het warmteplan geldt voor een periode van ten hoogste tien jaar vanaf het moment dat het warmteplan is vastgesteld in de gemeenteraad. Het warmteplan is tevens een instrument waarmee de gemeente sturing kan geven aan het energiebeleid, waarbij voor een gebied de best passende duurzame energievoorziening gerealiseerd wordt (maatwerk).

#### Duurzame alternatieven zijn mogelijk

Warmteplannen bieden daarnaast een kader om te waarborgen dat de duurzame alternatieven (op basis van gelijkwaardigheid) kunnen worden toegepast. Duurzame alternatieven moeten ten minste dezelfde mate van energiezuinigheid en bescherming van het milieu realiseren als bij aansluiting van een gebouw op het Warmtesysteem. Als een duurzaam alternatief gelijkwaardig of beter scoort op de criteria die opgenomen zijn in het warmteplan (conform H5 Bouwbesluit 2012), dan vervalt de aansluitplicht op het Warmtesysteem.

## 2. Begripsbepalingen

De volgende begrippen worden gehanteerd in dit warmteplan.

**Warmtesysteem, het Warmtesysteem Zuilense Vecht** De energievoorziening die voorziet in transport van warmte en koude vanuit de bronnen en opslagsystemen naar de Bouwwerken. De technische scope van het Warmtesysteem reikt vanaf de thermische energieopwekking – inclusief de opwekinstallaties – en het collectief van WKO en TEO tot aan de aflevering in de woningen of utiliteitsbouw, waar de benodigde warmte voor ruimteverwarming – en tapwaterverwarming en tevens koude voor comfortkoeling (ruimtekoeling) wordt afgeleverd.

**Bouwwerken:** elke constructie van enige omvang van hout, steen, metaal of ander materiaal, die op de plaats van bestemming hetzij direct of indirect met de grond verbonden is, hetzij direct of indirect steun vindt in of op de grond, bedoeld om ter plaatse te functioneren..

**Bureau Controle en Registratie Gelijkwaardigheid (BCRG)** Deze onafhankelijke instantie controleert en publiceert gelijkwaardigheids- en kwaliteitsverklaringen van producten en systemen die in de bouw- en installatiesector worden toegepast. Ook verklaringen over de energieprestatie van maatregelen op gebiedsniveau, zoals een warmtenet, worden door BCRG gecontroleerd.

**NTA 8800** Bepalingsmethode voor het berekenen van de energieprestatie-indicatoren van een gebouw. Vanaf 1 januari 2021 is de NTA 8800 aangewezen via het Bouwbesluit, en vervangt daarmee de NEN 7120. De energieprestatie van gebouwen moet vanaf dat moment met de NTA 8800 bepaald worden. Ontwikkelaars van gebouwen moeten NTA 8800-berekeningen (laten) uitvoeren.

**NTA 8800 – bijlage P:** Voor de waardering van gebiedsmaatregelen (zoals het Zuilense Vecht warmtesysteem) wordt vanuit de NTA 8800 doorverwezen naar bijlage P van de NTA 8800 (voorheen NEN 7125). Bijlage P is de methode voor het bepalen van de energiefactoren van gebiedsmaatregelen. Met deze methode worden de primaire energiefactoren (maat voor de hoeveelheid fossiele brandstof) en de primaire hernieuwbare energiefactoren (maat voor de hoeveelheid hernieuwbare energie) van gebiedsmaatregelen bepaald. Dit zijn eigenschappen van het Warmtesysteem. De exploitant van het Warmtesysteem moet NTA 8800-bijlage P-berekeningen (laten) uitvoeren.

**Thermische energie uit oppervlaktewater /TEO:** Thermische Energie Oppervlaktewater (TEO) is een energieopweksysteem waarmee de temperatuur van het water gebruikt wordt als warmte- en/of koudebron voor het verwarmen en/of koelen van bouwwerken en woningen.

**Warmteplan** besluit van de gemeenteraad inzake de aanleg van een distributienet voor warmte in een bepaald gebied, waarin voor een periode van ten hoogste 10 jaar, uitgaande van het voor die periode geplande aantal aansluitingen op dat distributienet, de mate van energiezuinigheid en bescherming van het milieu, gebaseerd op de energiezuinigheid van dat distributienet en het opwekkingsrendement van de over dat distributienet getransporteerde warmte, bij aansluiting op dat distributienet is opgenomen ( artikel 1.1., eerste lid van het Bouwbesluit 2012).

### 3. Reikwijdte van het warmteplan

#### 3.1 Gebiedsafbakening

Het plangebied voor het Warmtesysteem waar dit Warmteplan betrekking op heeft, is het nieuwbouwproject Zuilense Vecht, dit project is gemeentegrensoverschrijdend. Een deel van de woningen (315) wordt in gemeente Utrecht gerealiseerd en een deel (160) in gemeente Stichtse Vecht (zie figuur 3.1). Het Warmtesysteem ligt zoveel in grondgebied van gemeente Utrecht als in gronden van gemeente Stichtse Vecht. De WKO positie ligt in de bodem van Stichtse Vecht en de TEO installaties ligt in de buurt van het Amsterdam Rijn Kanaal en kan in beide gemeentegronden geplaatst worden. Dit zal in een later stadium bepaald worden aan de hand van het ontwerp van het warmtesysteem in relatie tot de energie- en kostenefficiënte manier van opwek van warmte en koude en afstemming over de ondergrondse technische ruimte in het gebied.

Binnen de aangegeven grenzen liggen 2 clubhuizen van voetbalclubs, 1 clubhuis van een tennisclub en 1 kiosk. De nieuwbouw van deze voorzieningen is van dit warmteplan uitgesloten.

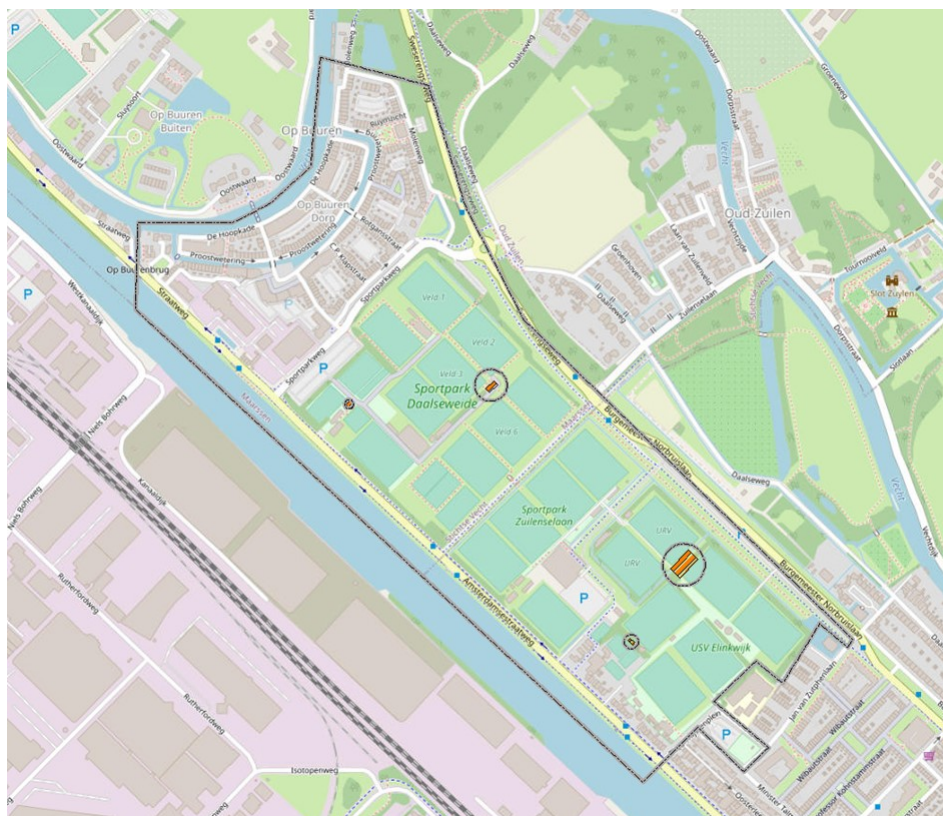

figuur 3.1 Warmteplangebied, met een kader aangegeven waar het Warmtesysteem gerealiseerd wordt voor de aansluitingen van de betreffende nieuwbouw in gemeente Utrecht en gemeente Stichtse Vecht. De 4 ( schetsmatig met een cirkel) aangegeven voorzieningen (3 Clubhuizen en 1 Kiosk) vallen buiten de reikwijdte van dit warmteplan.

### Bodemenergie analyse en inventarisatie warmte en koudevraag

IF Technology heeft een inventarisatie toepassing WKO en TEO Zuilense Vecht uitgevoerd waarbij de warmte en koude vraag van het project Zuilense Vecht is geïnventariseerd en de bodemenergieopwek- en opslagcapaciteit in combinatie met TEO is berekend.

Het project heeft een warmtebehoefte van ca. 2.280 MWh en een koudebehoefte van ca. 460 MWh. Het WKO-systeem zal de 460 MWh aan koude direct leveren. De warmtebehoefte wordt deels geleverd met warmte uit de WKO en een deel van de warmte wordt geleverd met elektriciteit van de warmtepomp. De verhouding tussen de warmte uit de grond en elektriciteit wordt bepaald door de COP (Coëfficiënt of Performance) van de warmtepomp. In dit project wordt een gemiddelde COP van de warmtepompen van 4 aangenomen. Dit wil zeggen dat drie gedeeltes van warmte uit de grond aangevuld moeten worden met één gedeelte elektriciteit. De warmtebehoefte bestaat dus voor 75% uit warmte uit het WKO-systeem. Afgerond komt dit neer op 1.710 MWh aan warmte.

De onbalans bedraagt: 1.710 MWh (warmte) – 460 MWh (koude) = 1.250 MWh (warmte). Hieruit wordt geconcludeerd dat het WKO-systeem op jaarbasis 1.250 MWh warmte te kort komt. Om deze onbalans recht te trekken is er behoefte aan regeneratie van warmte. Dit kan op verschillende manieren gebeuren. Voor dit project is gekozen om aquathermie als regeneratiemiddel in te zetten. Het dichtbijgelegen Amsterdam-Rijnkanaal lijkt daarbij een geschikte bron voor de toepassing van een systeem op basis van TEO.

### 3.2 Aantal aansluitingen

In het warmteplangebied zijn in totaal 475 woningaansluitingen gepland en 11 aansluitingen voor maatschappelijke functies. Verdeeld naar de 2 gemeenten spreken we van 160 woningaansluitingen in het Stichtse Vechtse deel als ook een aansluiting voor een onderwijsvoorziening van maximaal 2.400 m<sup>2</sup> BVO en in het Utrechtse deel zijn 315 woningaansluitingen gepland en 10 aansluitingen in de plinten van de appartementengebouwen voor maatschappelijke functies met een max van 1.500 m<sup>2</sup>.

### 3.3 Geldigheidsduur van het warmteplan

Het warmteplan Zuilense Vecht wordt door de gemeenteraden Stichtse Vecht en Utrecht vastgesteld voor zover dat betrekking heeft op het grondgebied van de eigen gemeente. Dit heeft te maken met de

omstandigheid dat bevoegdheden van de gemeenteraad territoriaal zijn begrensd (artikelen 123 en 124 Grondwet en 147 Gemeentewet). Daarom wordt het warmteplan voor het gemeentegrensoverschrijdend warmtenet 'Zuilense Vecht', enkel voor het "eigen" grondgebied van de gemeenten vastgesteld per gemeenteraad. Het warmteplan wordt pas gepubliceerd nadat beide gemeenteraden hetzelfde stuk ongewijzigd hebben vastgesteld (voor zover het betrekking heeft op het gemeentelijk grondgebied). Hiermee wordt geborgd dat een identiek warmteplan in werking treedt ter plaatse van de deelgebieden.

Het warmteplan heeft een geldigheidsduur van maximaal 10 jaar met de mogelijkheid van vernieuwing als het maximale aantal aansluitingen niet is gerealiseerd. Het warmteplan treedt in werking de dag na publicatie van de kennisgeving van de vaststelling van het warmteplan door de gemeenteraden van Utrecht en Stichtse Vecht in het Gemeentebleden en de daarbij geldende termijnen inzake referendumverordening en publicatie zijn verstreken.

Aangezien de energieprestatiewaarden van het Warmtesysteem sterk afhankelijk zijn van de hoeveelheid woningen die er op enig moment op aangesloten zijn wordt tenminste iedere 3 jaar een nieuwe Energieprestatieberekening (NTA 8800 bijlage P) opgesteld om als referentienorm te dienen voor de gelijkwaardigheidstoets die in dit Warmteplan is opgenomen. De raad stelt vast dat voor deze aanpassing geen nieuwe raadsbehandeling nodig is en dat het college van burgemeester en wethouders hiertoe mandaat verkrijgen.

## 4. Het Warmtesysteem

### 4.1 Principeschema van het Warmtesysteem

Het principeschema van een collectieve WKO en TEO voor de winter en de zomer is in figuur 4.1 weergegeven. In de winter is het TEO-systeem uitgeschakeld. In de zomer wordt het oppervlaktewater gebruikt als bron van warmte om de WKO te laden/regenereren. Het kan ook voorkomen dat er een warmtevraag in de gebouwen is en het TEO-systeem aan het laden is. In dat geval wordt de warmte uit oppervlaktewater direct ingezet om de gebouwen te verwarmen.

De technische scope van het Warmtesysteem reikt vanaf de thermische energieopwekking – inclusief de opwekinstallaties – en het collectief van WKO's tot en met de warmte- en koudelevering en warmtapwater aan de afleverset in de woningen en gebouwen. (Dus het Warmtesysteem is inclusief de in het gebouw opgestelde warmtepompen, de warmte-/koudedistributie van de warmtepompen naar de afleversets, en de afleversets in de woningen. De leidingen en installaties na de afleverset in de woning zijn geen onderdeel van het Warmtesysteem).

In figuur 4.1 is de demarcatie schematisch weergegeven. Het warmtebedrijf, wekt de warmte op en levert via het Warmtesysteem de warmte voor ruimteverwarming – en warmtapwater en tevens koude voor comfortkoeling (vloerkoeling).

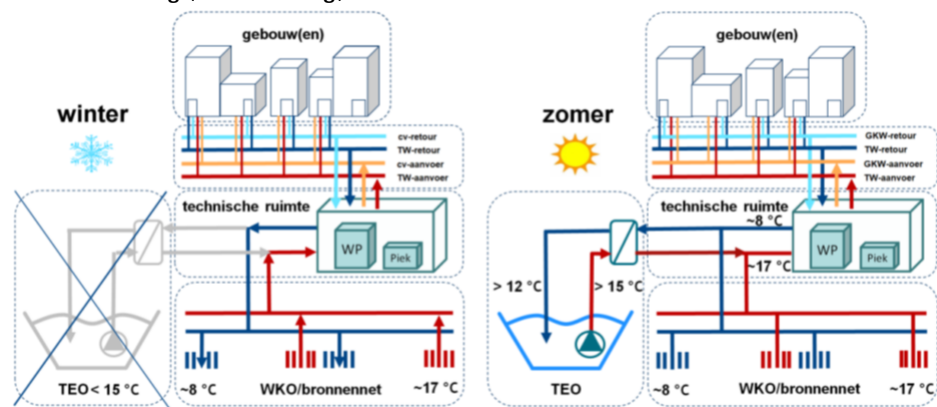

figuur 4.1 schematische weergave van het Warmtesysteem voor Zuilense Vecht

In bovenstaand schema is het Warmtesysteem conceptueel weergegeven. Links: het principeschema collectieve WKO en TEO in de winter en zomer (grijs = niet in bedrijf).

Winter: het TEO-systeem is uitgeschakeld, omdat het oppervlaktewater te koud is (< 15°C). Het WKO-systeem levert warmte uit de warme bron die door de warmtepomp wordt opgewaardeerd.

Zomer: het TEO-systeem is ingeschakeld, warmte kan aan de warmtepomp geleverd worden om de gebouwen van warmte en/of tapwater te voorzien, daarnaast wordt de warmte uit het oppervlaktewater gebruikt om de WKO te laden/regenereren. Vanuit de koude bron wordt rechtstreeks koude geleverd aan de woningen. In de technische ruimte wordt ook een piek/backup voorziening opgesteld. Op enkele

momenten in het jaar, waarbij de vraag naar warmte piekt, zal deze installatie bijspringen om te kunnen voldoen aan de warmtevraag.

WP = warmtepomp,  
 GKW = koude,  
 TW = tapwater,  
 CV = ruimteverwarming en  
 Piek = piek/backup voorziening



*Schetsontwerp collectieve WKO en TEO. Indicatief zijn zoeklocaties aangegeven voor de inlaat en uitlaat van het TEO-systeem (blauwe cirkel). Hetzelfde geldt voor de locaties van de WKO bronnen (paarse blokken). In de TR TEO wordt de warmte uit het oppervlaktewater overgedragen aan het WKO bronnet. Vanuit hier gaat het opgewarmde water naar de WKO bronnen of direct richting de technische ruimtes (groene cirkel). In de technische ruimtes wordt het water opgewaardeerd naar de gewenste temperatuur en gedistribueerd naar de woningen (rode leidingen). Voor een volledig beeld zijn ook twee bestaande bronnen in de projectomgeving weergegeven (kleine rode en blauwe rondje). Het figuur is slechts een voorbeeld van het systeem (haalbaarheidsniveau) en betreft geen ontwerp. In de engineeringfase wordt nadrukkelijk naar inpassing van de verschillende onderdelen gekeken.*

Hieronder zijn de verschillende onderdelen van het concept toegelicht:

1. TEO-systeem (blauw): de warmtebron is energie uit oppervlaktewater. De warmte wordt in de zomer onttrokken uit het oppervlaktewater. Het TEO-systeem bestaat onder andere uit een inlaat, een uitlaat, leidingwerk, pompen, filters, warmtewisselaars en regelkasten. Voor de componenten van het TEO-systeem in de TR is een minimale ruimte van enkele tientallen vierkante meters benodigd.
2. WKO (paars): het opslagsysteem is een WKO-systeem. De warmte uit het oppervlaktewater wordt in de zomer opgeslagen in de bodem. In de winter wordt deze warmte gebruikt om de gebouwen te verwarmen. Via de paarse leidingen wordt het warme en koude water naar de TR's gedistribueerd. Uit de huidige warmte- en koudevraag blijkt dat de capaciteit van één doublet in de gemeente Stichtse Vecht voldoende is. In de afbeelding zijn twee zoeklocaties weergegeven, voor respectievelijk een koude en een warme bron. De benodigde afstand tussen de warme bron en koude bron is circa 150 meter.
3. Technische ruimte (groen): In de technische ruimte wordt warmte geproduceerd voor het gebruik van ruimteverwarming en warmtapwater. In de winter komt de aanvoertemperatuur vanuit de WKO bronnen. In de zomer wordt de benodigde aanvoertemperatuur direct geleverd door het TEO-systeem (dit verloopt via het paarse WKO net). Op basis van het aantal woningen die zijn aangesloten op de TR's is de indicatieve omvang bepaald. De TR in de gemeente Stichtse Vecht (linkerkant afbeelding) heeft een verwachte omvang van circa 70-100 m<sup>2</sup>. De TR aan de Utrechtse zijde (rechterkant afbeelding) heeft een verwachte omvang van circa 100-150 m<sup>2</sup>.
4. 4-pijps distributienet (rood): Vanuit de TR's wordt een 4-pijps distributienet aangelegd naar de woningen toe. De woningen worden allemaal voorzien van een warmtewisselaar (afleverset) waarmee de warmte en koude kan worden afgenomen.

#### 4.2 Kenmerken van het Warmtesysteem

Kenmerken op gebied van energiezuinigheid:

- Warmte- en koudelevering zijn binnen een Warmtesysteem onlosmakelijk met elkaar verbonden (i.v.m. balans in de bodem). (Toelichting: Doordat gebruik wordt gemaakt van een balanssysteem van warmte-/koudeopslag (WKO) is de levering van koude noodzakelijk om het systeem voor warmtelevering goed te laten functioneren. De levering van koude is onlosmakelijk verbonden met de levering van warmte. Dit sluit aan op de regulering van warmte koude systemen conform



de Warmtewet, zoals beschreven in paragraaf 2.1.3 van de nota van toelichting op de wijziging van het Warmtebesluit, d.d. 26 maart 2019.) De bouwwerken die op het Warmtesysteem worden aangesloten nemen dus zowel warmte voor ruimteverwarming (en tapwater bij woningen) als koude voor ruimtekoeling af. Het is niet mogelijk om alleen warmte of alleen koude af te nemen.

- De energetische prestatie van het Warmtesysteem wordt vastgelegd in een door BCRG gecontroleerde kwaliteitsverklaring (zie hierna) waarin zowel de primaire energiefactor (maat voor de hoeveelheid fossiele brandstof) als de primaire hernieuwbare energiefactor (maat voor de hoeveelheid hernieuwbare energie binnen het Warmtesysteem) zijn vastgelegd.

Kenmerken op het gebied van milieubescherming:

- Er is geen sprake van NOx en/of fijnstof uitstoot van het Warmtesysteem binnen het warmteplan-gebied.

#### 4.3 Energetische prestatie van het Warmtesysteem vastgelegd in een BCRG-gecontroleerde verklaring

De energetische prestatie van het Warmtesysteem wordt uitgedrukt in een aantal indicatoren:

**tabel 1: voorlopige primaire factoren energiesysteem Zuilense Vecht**

Voorziening	Primaire energiefactor $f_{p,del}$	Hernieuwbare energiefactor $f_{p,ren}$
Verwarming	0,49	0,69
Warm tapwater	0,93	0,55
Koeling	0,11	0,91

Deze waarden zijn de voorlopige referentiewaarden van de energetische prestatie van het Warmtesysteem. De definitieve waarden worden bepaald door het energieconcept van het warmtebedrijf die aangewezen wordt in de Europese aanbesteding. De energieprestatie van dat energieconcept zal tenminste de referentie energieprestatie moeten betreffen, of beter zijn dan opgenomen in dit warmteplan. De energieprestatie van het Warmtesysteem wordt tenminste iedere 3 jaar vastgelegd in een door BCRG gecontroleerde kwaliteitsverklaring. Waarna deze door het college van burgemeester en wethouders op basis van een aan haar verleend mandaat, wordt toegevoegd aan het warmteplan Zuilense Vecht.

De primaire energiefactoren geven aan in welke mate het Warmtesysteem gebruik maakt van fossiele energiebronnen. Daarbij geldt hoe lager de primaire energiefactor is, hoe minder fossiele energie in het Warmtesysteem gebruikt wordt. De primaire hernieuwbare energiefactor geeft aan in welke mate in het Warmtesysteem gebruik gemaakt wordt van hernieuwbare energie of restwarmte. Een primaire hernieuwbare energiefactor van 0 betekent dat er geen hernieuwbare energie of restwarmte gebruikt wordt, een getal groter dan 0 geeft aan dat er wel sprake is van het gebruik van hernieuwbare energie en/of restwarmte.

De primaire energiefactoren en de primaire hernieuwbare energiefactoren zijn eigenschappen van het Warmtesysteem. De exploitant van het Warmtesysteem heeft op basis van berekeningen en/of metingen conform bijlage P van NTA 8800 bepaald wat de waarde is van deze factoren. Deze waarden worden na contracteren van de exploitant in het warmteplan opgenomen en daarmee wordt het warmteplan definitief vastgesteld.

De berekening van deze waarden wordt gecontroleerd door BCRG. Deze onafhankelijke instantie controleert en publiceert gelijkwaardigheids- en kwaliteitsverklaringen van producten en systemen die in de bouw- en installatiesector worden toegepast. Ook verklaringen over de energieprestatie van maatregelen op gebiedsniveau (EMG), zoals een warmtenet, worden door BCRG gecontroleerd.

De exploitant van het Warmtesysteem is ervoor verantwoordelijk dat er altijd een geldige verklaring in de database van BCRG opgenomen is. Een afgegeven verklaring heeft een beperkte geldigheidsduur (in de regel drie jaar).

## 5. Beoordeling gelijkwaardige alternatieven

### 5.1 Uitgangspunt aansluitplicht

Elk nieuw bouwwerk met één of meer verblijfsgebieden in Zuilense Vecht waarvoor een omgevingsvergunning wordt aangevraagd, dient aangesloten te worden op het Warmtesysteem.

### 5.2 Uitzondering op de aansluitplicht

Uitzondering op de aansluitplicht is wettelijk mogelijk indien ten minste aan één van de volgende voorwaarden is voldaan:

- het bouwwerk wordt via een (collectief) zelfbouwproject gerealiseerd;

- de aanvrager van de Omgevingsvergunning Bouw wenst een duurzaam alternatief te realiseren dat conform de criteria en richtlijnen gesteld in voorliggend hoofdstuk minimaal dezelfde mate van energiezuinigheid en bescherming van het milieu bereikt als wordt bereikt met aansluiting op het Warmtesysteem zoals omschreven in dit warmteplan;
- het in het warmteplan voor het eigen grondgebied van de gemeente geplande aantal aansluitingen voor woningen en het aantal m<sup>2</sup> BVO utilitaire voorzieningen is bereikt op het moment van indienen van de vergunningaanvraag voor de bouw;
- de afstand van het bouwwerk tot het Warmtesysteem (de aansluiting op het Warmtesysteem) is groter dan 40 meter én de aansluitkosten zijn hoger dan bij een aansluitafstand van 40 meter;
- de geldigheidsduur van dit warmteplan is verstreken, te weten 10 jaar na de inwerking treding. Het warmteplan treedt in werking op de dag volgend op de datum waarop het besluit tot vaststelling wordt gepubliceerd.  
Deze voorwaarden zijn niet cumulatief bedoeld. Voldoening aan één voorwaarde is voldoende voor uitzondering van de aansluitplicht.

### 5.3 Uitgangspunt: meest duurzame alternatief wint

Wanneer de aanvrager, niet zijnde (collectieve) zelfbouw, geen gebruik wenst te maken van een aansluiting op het Warmtesysteem, dient deze aan te tonen dat het bouwwerk of het gebruik daarvan voor wat betreft energiezuinigheid en bescherming van het milieu minimaal gelijkwaardig is aan een aansluiting van het bouwwerk op het Warmtesysteem.

Het uitgangspunt is hierbij dat met het alternatief hetzelfde thermisch comfortniveau binnen de gebouwen behaald kan worden. Concreet betekent dit dat in de berekening van het alternatief zowel de energieprestatie voor het leveren van warmte én koeling aan de gebouwen moet worden gemaakt, omdat bij een aansluiting op het Warmtesysteem ook altijd koeling geleverd zal worden en op deze wijze de vergelijkbaarheid compleet is. (Toelichting: In de NTA 8800 komen gebouwen/woningen die niet gekoeld worden per definitie op een betere energieprestatie uit dan gebouwen die wel gekoeld worden omdat er dan geen energiegebruik voor koeling in rekening gebracht wordt. Dit kan ertoe leiden dat partijen ervoor kiezen om een (woon)gebouw niet te koelen omdat dit in de energetische vergelijking beter scoort. Terwijl dit ook leidt tot een slechter thermisch comfort in de gebouwen. Daarom is het uitgangspunt dat ook bij de alternatieve oplossing de gebouwen voorzien moeten worden van koeling zodat de gebouwen qua comfort gelijkwaardig zijn.)

Het toetsingskader bij het beoordelen van gelijkwaardige alternatieven is als volgt:

**Stap 1:** stel een NTA 8800-berekening op voor het gebouw waarbij voor de energieopwekking uitgegaan wordt van de aansluiting op het Warmtesysteem. Gebruik hierbij de door de exploitant van het Warmtesysteem opgegeven waarden voor de primaire energiefactoren en primaire hernieuwbare energiefactoren voor verwarming, tapwater en koeling. Uit deze berekening volgen drie resultaten:

- De energiebehoefte-indicator:  $E_{weH+C;nd;ventsys}=C1$  in kWh/m<sup>2</sup>.jaar
- De primaire-fossiele-energieindicator:  $E_{wePTot}$  in kWh/m<sup>2</sup>.jaar
- Het aandeel hernieuwbare energie  $RER_{PrenTot}$  in %.

Deze drie indicatoren moeten voldoen aan de minimum vereisten uit het Bouwbesluit (artikel 5.2).

**Stap 2:** maak vervolgens een tweede NTA 8800-berekening voor hetzelfde gebouw (met dezelfde geometrische kenmerken en dezelfde indeling in gebruiksfuncties) waarbij uitgegaan wordt van de alternatieve energievoorziening voor warmte en koude, eventueel aangevuld met extra energiebesparende maatregelen. Daarbij moet als uitgangspunt genomen worden dat het gebouw gekoeld wordt. Het resultaat van deze tweede berekening moet ten minste gelijk of beter zijn dan het resultaat van de berekening in stap 1. Hierbij geldt dat voor alle drie de indicatoren uit stap 1 een gelijke of betere score behaald moet worden.

**Stap 3:** Aanvullend op bovenstaande toets op energiezuinigheid, moet het alternatief ook voldoen aan de volgende randvoorwaarden ten aanzien van de bescherming van het milieu:

- De NO<sub>x</sub>- en fijnstofuitstoot van het alternatief is (binnen het warmteplangebied) gelijk aan 0.

#### Ten slotte:

De procedure voor een aanvraag tot het laten vervallen van de aansluitplicht op het Warmtesysteem op basis van gelijkwaardigheid, is beschreven in bijlage I.

*Aldus besloten door de gemeenteraad voornoemd in zijn vergadering op 16 juni 2022.  
De burgemeester,  
Sharon A.M. Dijkma  
De griffer,  
Merel van Hall*

## Bezwaarclausule

### Hebt u vragen?

Hebt u vragen, dan kunt u contact opnemen met Myra Glaser, bereikbaar op 06 10940189.

### Vindt u het besluit om bepaalde redenen onjuist?

Als u vindt dat het besluit onjuist is, dan kunt u bezwaar maken. U kunt uw bezwaar digitaal indienen. Daarvoor kunt u alleen gebruik maken van het door de gemeente beschikbaar gestelde digitale formulier. Dit vindt u op [www.utrecht.nl/bezwaar](http://www.utrecht.nl/bezwaar). U kunt het bezwaar niet per e-mail insturen. Maakt u liever per brief bezwaar, dan kunt u uw bezwaarschrift sturen aan de gemeenteraad van Utrecht.

Het adres is:

Postbus 16200  
3500 CE Utrecht

Zorg ervoor dat u het bezwaarschrift indient binnen zes weken na de dag waarop het warmteplan is bekendgemaakt. Daarmee voorkomt u dat wij uw bezwaarschrift niet meer kunnen behandelen.

In het bezwaarschrift neemt u in ieder geval op:

- uw naam, adres, datum en handtekening; graag ook het telefoonnummer waarop u overdag te bereiken bent;
- een omschrijving van het besluit waartegen het bezwaarschrift is gericht; vermeld hierbij de verzenddatum en het kenmerk van dat besluit of stuur een kopie daarvan mee;
- de redenen waarom u vindt dat het besluit onjuist is.

## **Bijlage I Procedure aanvraag vervallen aansluitplicht op het Warmtesysteem op basis van gelijkwaardigheid**

Een aanvrager van een omgevingsvergunning die wil bouwen in een warmteplangebied en niet aangesloten wenst te worden op het Warmtesysteem maar een duurzamer of tenminste gelijkwaardig, alternatief wenst te realiseren, moet een aanvraag tot vervallen van de aansluitplicht indienen.

De procedure om te beoordelen of de aansluitplicht kan vervallen, verloopt volgens onderstaand stappenplan.

### **STAP 0: De aanvraag**

De Aanvrager doet een officiële aanvraag voor een omgevingsvergunning en geeft bij deze aanvraag aan dat hij een beroep doet op wettelijke bepalingen waardoor volgens hem geen aansluitplicht geldt. Voor onderbouwing van dit onderdeel van de aanvraag levert de aanvrager de volgende informatie aan:

- a. NTA 8800-berekening met aansluiting op het Warmtesysteem conform de gestelde eisen in dit warmteplan.
- b. NTA 8800-berekening van het toegepaste alternatief, zonder de aansluiting op het Warmtesysteem.
- c. Aanvullende documentatie zoals kwaliteitsverklaringen.
- d. Gegevens waaruit aantoonbaar blijkt dat de NOx- en fijnstofuitstoot van het voorgestelde alternatief gelijk aan 0 is.

### **STAP 1: toetsing van de aanvraag door de Gemeente**

Burgemeester en Wethouders controleren of aanvraag volledig en correct is (ontvankelijkheidstoets): Zijn alle documenten aangeleverd?

- a. Zijn juiste getallen uit NTA 8800 berekening overgenomen?
- b. Zijn juiste waarden uit de kwaliteitsverklaring(en) overgenomen?

Nee:

Aanvrager ontvangt aanschrijving dat aanvraag tot vervallen van de aansluitplicht nog niet in behandeling genomen kan worden. De aanvrager wordt op grond van het bepaalde in artikel 4:5 van de Algemene wet bestuursrecht in de gelegenheid gesteld om de benodigde aanvullende gegevens te verstrekken. Indien deze niet binnen de gestelde termijn worden geleverd, wordt de aanvraag omgevingsvergunning, wegens onvolledigheid van stukken, buiten behandeling gelaten.

Ja:

Burgemeester en Wethouders toetsen of de aansluitplicht kan vervallen door:

1. de NTA 8800-berekeningen te controleren
2. te controleren of de energetische prestatie, NOx- en fijnstofemissie van het duurzame alternatief gelijk of lager dan zijn dan bij aansluiting op het collectieve Warmtesysteem.

### **STAP 2: besluitvorming door Burgemeester en Wethouders**

Nee:

Indien het duurzame alternatief niet voldoet, ontvangt de Aanvrager een weigeringsbesluit van Burgemeester en Wethouders, wegens strijdigheid met het Bouwbesluit. De omgevingsvergunning wordt geweigerd.

Aanvrager kan een nieuwe aanvraag indienen voor omgevingsvergunning op basis van:

1. een aansluiting op het collectieve Warmtesysteem (volgens reguliere procedure voor omgevingsvergunning)
2. een aangepaste aanvraag met een duurzaam alternatief dat gelijkwaardig aan of beter scoort dan aansluiting op het collectieve Warmtesysteem met inachtneming van de overige eisen.

Ja:

Indien het duurzame alternatief wel voldoet aan de criteria: de aanvraag voldoet aan het Bouwbesluit door toepassing van het alternatief. Verdere toetsing vindt plaats aan het bestemmingsplan, Verordening Interferentiegebied en de overige toepasselijke regelgeving.

•