

## Nadere regels gemeentelijke begraafplaatsen Nijkerk 2021

Het college van de gemeente van Nijkerk;

gelet op

- De Wet op de lijkbezorging (Wlb).
- Artikel 10 van het Besluit op de lijkbezorging.
- Artikelen 4, 5, 7, 10, 11, 18, 20 en de toelichting van de Verordening beheer gemeentelijke begraafplaatsen Nijkerk 2021.

**b e s l u i t :**

vast te stellen de volgende **Nadere regels gemeentelijke begraafplaatsen Nijkerk 2021**.

### HOOFDSTUK 1 ALGEMENE BEPALINGEN

#### Artikel 1.1 Begripsomschrijvingen

Op dit besluit zijn de begripsomschrijvingen uit de Verordening beheer gemeentelijke begraafplaatsen Nijkerk 2021 van toepassing. Ter aanvulling wordt in deze nadere regels verstaan:

<b>Plantvak</b>	Het gedeelte van het graf zoals is aangegeven op het indelingsplan, zoals bedoeld in artikel 2.1 van deze nadere regels.
<b>Verordening</b>	Verordening beheer gemeentelijke begraafplaatsen Nijkerk 2021.

### HOOFDSTUK 2 BEHEER BEGRAAFPLAATSEN

#### Artikel 2.1 Indelingsplan

Het college stelt de indelingsplannen vast overeenkomstig bijlage I behorende bij deze nadere regels. Hierop zijn aangegeven: de vakken, de nummering van de uit te geven graven en urnenruimten, en eventuele andere voorzieningen op de begraafplaatsen.

#### Artikel 2.2 Afmetingen van de graven, urnenruimten en gedenkplaten

1. Het college stelt de afmetingen vast overeenkomstig bijlage II behorende bij deze nadere regels. Hierop zijn aangegeven: de afmetingen van graven, inclusief werkruimte en plantvak, urnenruimte en eventuele andere voorzieningen.
2. De afmetingen van een particulier en algemeen graf zijn: 200 cm x 100 cm (l x b).
3. De bovengrondse afmetingen voor het gebruik van een algemeen graf zijn: 100 cm x 100 cm (l x b).
4. De afmetingen van een particulier kindergraf voor een kind van de leeftijd van 4 tot 12 jaar zijn: 150 cm x 80 cm (l x b).
5. De afmetingen van een particulier kindergraf voor een kind tot de leeftijd van 4 jaar zijn: 100 cm x 60 cm (l x b).
6. De afmetingen van een urnenruimte zijn gemiddeld: 50 cm x 50 cm x 50 cm (l x b x h).
7. De afmetingen van een gedenkplaat op de herdenkingszuil bij het strooiveld zijn: 10 x 20 (l x b).
8. De gedenkplaat voor de gedenkboom ter nagedachtenis van prematuur geboren kinderen heeft de vorm van een enkel of een dubbel (linde)blad.
9. De afmetingen van een aantal graven of urnenruimten wijken af. Informeer bij de beheerder om welke graven of urnenruimten het gaat en wat hiervan de afmetingen zijn.

### HOOFDSTUK 3 OPENSTELLING, ORDE, EN RUST OP DE BEGRAAFPLAATSEN

#### Artikel 3.1 Openstelling begraafplaatsen

De begraafplaatsen zijn dagelijks van zonsopgang tot zonsondergang toegankelijk.

#### Artikel 3.2 Ordemaatregelen uitvoeringswerkzaamheden

1. Steenhouwers en andere personen die op de begraafplaatsen werkzaamheden verrichten dienen zich vooraf bij de beheerder te melden, en moeten zich houden aan de door de beheerder gegeven aanwijzingen.
2. Het is niet toegestaan om, zonder toestemming van de beheerder, te starten met uitvoeringswerkzaamheden, bijvoorbeeld voor het aanbrengen van gedenkteken(s) of herdenkingsplaten.

## HOOFDSTUK 4 SCHRIFTELIJKE KENNISGEVING

### Artikel 4.1 Model aanvraagformulier

Het college stelt het model aanvraagformulier vast overeenkomstig bijlage III behorende bij deze nadere regels.

## HOOFDSTUK 5 AANTAL OVERLEDENEN IN GRAVEN EN URNENRUIMTEN

### Artikel 5.1 Aantal overledenen in graven en urnenruimten

1. In een particulier graf mogen maximaal twee lichamen van overledenen worden begraven, de as van één overledene worden uitgestrooid en maximaal één asbus worden bijgezet.
2. In een particulier kindergraf tot 4 jaar mag één lichaam worden begraven.
3. In een particulier kindergraf 4 tot 12 jaar mag één lichaam worden begraven.
4. In een algemeen graf mogen geen asbussen worden bijgezet.
5. In een urnenruimte mogen maximaal twee asbussen worden bijgezet.
6. Op de herdenkingsplaatsen mogen meerdere overledenen herdacht worden.
7. Het is niet mogelijk om graven te schudden in vak L tot en met T van de begraafplaats in Nijkerk.

## HOOFDSTUK 6 VOORSCHRIFTEN VOOR GRAFBEDEKKING EN GEDENKTEKENS

### Artikel 6.1 Voorschriften melding of omgevingsvergunning

1. Bij de melding of de vergunning voor het houden en aanbrengen van een grafbedekking dient een werktekening te worden ingediend. Op deze werktekening dient tenminste voor te komen:
  - a. een boven-, voor-, en zijaanzicht met alle hoogte-, breedte-, dikte- en lengtematen;
  - b. de soort, kleur, bewerking van het te gebruiken materiaal;
  - c. de vermelding of de letters en/of tekens opliggend, inliggend, losse gedenkplaat of van metaal zijn;
  - d. de plaats van de tekens of letters, en woordindeling van het opschrift;
  - e. het materiaal van de fundering en de wijze van bevestiging van de grafbedekking.
2. Als het uitgevoerde of in uitvoering zijnde niet overeenkomt met de oorspronkelijk ingediende werktekening, dan moet een door de gemeente goedgekeurde tekening worden ingediend.

### Artikel 6.2 Algemene voorschriften grafbedekking, gedenkplaat en urnenruimten

1. De grafbedekking moet voldoen aan de voorschriften zoals vastgelegd in dit hoofdstuk.
2. De grafbedekking dient te passen binnen de afmetingen zoals vermeld in artikelen 2.1 en 2.2 van deze nadere regels. Overschrijding is niet toegestaan.
3. Een grafbedekking, inclusief gedenktekens, moet gedragen worden door een deugdelijke gewapende betonnen fundering.
4. De lengte en de breedte van de grafbedekking mag het plantvak niet overschrijden.
5. De onderdelen moeten vast aan het gedenkteken zijn verbonden.
6. Gedenkteken(s) moet(en) deugdelijk en in het lood worden geplaatst.
7. Voor de grafbedekking, bedekking van urnenruimten en gedenkplaat mogen alleen duurzame materialen worden gebruikt met een minimale levensduur van 10 tot 15 jaar, zoals natuursteen, metaal, keramiek, duurzame kunststoffen, gecertificeerd veiligheidsglas of een verduurzaamde houtsoort.
8. Het is toegestaan om voorwerpen op het graf te plaatsen.
9. Het plaatsen van een zwerfkei met maximale afmetingen van 60 cm x 60 cm x 60 cm (l x b x h) is toegestaan. Deze dient voorzien te zijn van een fundering.
10. Op particuliere graven is het aanbrengen van marmerslag en/of grind als grafbedekking toegestaan. Voorwaarde is dat deze is aangebracht op een gesloten fundering binnen de grenzen van het plantvak en omsloten wordt door een duurzame rand.
11. Het is niet toegestaan om buiten het plantvak grind aan te brengen.
12. Niet toegestaan is/zijn:
  - a. afbeeldingen, voorwerpen of teksten die aanstootgevend of kwetsend kunnen zijn voor anderen;
  - b. reclame-uitingen;
  - c. ijzeren hekwerk(en), palen of banden ter aanduiding van de grootte van het graf;
  - d. steenhouwwerk met opliggende letters of tekens, die minder dan 3 mm boven de oppervlakte van het gedenkteken uitsteken;
  - e. steenhouwwerk met een inliggende letters of tekens, die minder dan 3 mm onder de oppervlakte van het gedenkteken liggen;
  - f. voorwerpen die door licht, geluid of anderszins hinder kunnen veroorzaken;
  - g. voorwerpen die gevaar opleveren voor de omgeving.

13. Het college kan uitzonderingen maken op hetgeen in artikel 6.2 van het, eerste tot en met het twaalfde lid genoemd staat.

#### **Artikel 6.3 Specifieke voorschriften gedenktekens op algemene en particuliere graven, met uitzondering van graven in Hoevelaken in de vakken AO, HO, CN, EN, FN, GN, JN, LN, MN, RN en SN**

1. Op een particulier graf mag een staand gedenkteken worden aangebracht met maximale afmetingen: 100 cm x 100 cm (b x h).
2. Op een particulier graf mag een liggend gedenkteken worden geplaatst met maximale afmetingen: 200 cm x 100 cm (l x b).
3. Op een algemeen graf mag een (liggend) gedenkteken worden aangebracht met maximale afmetingen: 40 cm x 60 cm x 50 cm (l x b x h).

#### **Artikel 6.4 Specifieke voorschriften gedenktekens op de graven in Hoevelaken in de vakken AO, HO, CN, EN, FN, GN, JN, LN, MN, RN en SN**

1. Op een particulier graf mag een staande gedenkteken worden aangebracht met maximale afmetingen: 90 cm x 100 cm (b x h).
2. Liggende gedenktekens mogen uitsluitend worden aangebracht op het plantvak, met maximale afmetingen: 75 cm x 90 cm (l x b).
3. Overschrijding van het plantvak is niet toegestaan.
4. De afmetingen van een aantal graven wijken af. Informeer bij de beheerder om welke graven het gaat en wat hiervan de afmetingen zijn.

#### **Artikel 6.5 Specifieke voorschriften gedenktekens op kindergraven**

1. Op een particulier kindergraf is een combinatie van een staand en liggend gedenkteken, met inachtneming van de geldende voorschriften toegestaan.
2. Op een particulier kindergraf voor een kind tot 4 jaar mag een gedenkteken worden aangebracht met maximale afmetingen: 100 cm x 60 cm x 60 cm (l x b x h).
3. Op een particulier kindergraf voor een kind van 4 tot 12 jaar mag een gedenkteken worden aangebracht met maximale afmetingen: 150 cm x 80 cm x 90 cm (l x b x h).

#### **Artikel 6.6 Specifieke voorschriften urnenruimten**

1. Het is niet toegestaan om een biologisch afbreekbare asbus in een urnenruimte te plaatsen. Deze kan wel bijgezet worden in een particulier graf.
2. De beheerder dekt een urnennis af met een granieten dekplaat.
3. De beheerder dekt een urnengraf af met een schuinoplopend kunststof dekplaat, met afmetingen: 50 cm x 50 cm x 3 cm (l x b x h).
4. De rechthebbende mag de dekplaat, zoals genoemd in het tweede en derde lid, vervangen door een dekplaat van duurzaam materiaal. Deze voldoet aan de voorwaarden die in deze nadere regels zijn genoemd.
5. De rechthebbende mag op een urnenruimte een zuil of sculptuur aanbrengen. Deze dient te passen binnen de afmetingen van de urnenruimte waarop deze is aangebracht en heeft een maximale hoogte van 30 cm.

#### **Artikel 6.7 Specifieke voorschriften gedenkplaat bij herdenkingsplaats voor prematuur geboren kinderen en strooiveld**

1. De gedenkplaat dient te worden aangebracht op de daarvoor bestemde herdenkingsplaats.
2. Op de herdenkingszuil bij het strooiveld mag uitsluitend een door de beheerder ter beschikking gestelde gedenkplaat worden aangebracht.
3. Op de gedenkboom voor prematuur geboren kinderen mag uitsluitend een de door de beheerder ter beschikking gestelde gedenkplaat worden aangebracht.

#### **Artikel 6.8 Specifieke voorschriften grafbeplanting, losse bloemen en planten**

1. Het is toegestaan om binnen het plantvak van graven planten aan te brengen, losse bloemen te leggen, potplanten en bloemen in vazen te plaatsen.
2. De beplanting mag het plantvak niet overschrijden en geen grotere hoogte bereiken dan 100 cm.
3. Het is niet toegestaan om bij een urnenruimte bloemen en planten te plaatsen naast het gedenkteken, anders dan in de door de beheerder beschikbaar gestelde steekvazen.
4. Het is niet toegestaan om buiten het plantvak beplanting, zoals bollen, struiken en vaste planten, aan te brengen.

## HOOFDSTUK 7 SLOTBEPALINGEN

### **Artikel 7.1 Intrekken oude regeling**

De Nadere regels begraafplaatsen, laatst in werking getreden op 1 januari 2014, wordt ingetrokken.

### **Artikel 7.2 Inwerkingtreding**

Deze nadere regels treden in werking op achtste dag na die van de bekendmaking in het Elektronische Gemeentebblad.

### **Artikel 7.3 Citeertitel**

Deze nadere regels kunnen worden aangehaald als: "Nadere regels gemeentelijke begraafplaatsen Nijkerk 2021".

*Aldus besloten in de collegevergadering van 9 november 2021*

*Burgemeester en wethouders van Nijkerk,*

*de secretaris,*

*De heer D.J. van Huizen*

*de burgemeester,*

*de heer mr. drs. G.D. Renkema*

## **Toelichting bij de Nadere regels gemeentelijke begraafplaatsen Nijkerk 2021.**

### **Artikel 1.1 Begripsomschrijvingen**

Op deze regeling zijn de begripsomschrijvingen van toepassing zoals genoemd in de Verordening beheer gemeentelijke begraafplaatsen Nijkerk 2021. Deze zijn aangevuld door een aantal begripsomschrijvingen die specifiek in de nadere regels voorkomen.

Bij de begrippen en in het taalgebruik probeert de gemeente Nijkerk aanstootgevende woorden te vermijden. Desondanks kan het lezen van de tekst emoties of weerstand oproepen.

### **Artikel 2.1 Indelingsplan**

Een actueel indelingsplan van de begraafplaats staat weergegeven op de mededelingenborden bij de begraafplaatsen. Geïnteresseerden kunnen deze ook opvragen bij de gemeente Nijkerk.

### **Artikel 2.2 Afmetingen van de graven, urnenruimten en gedenkplaten**

In dit artikel worden de afmetingen vermeld van de graven, urnenruimten en gedenkplaten. Voor een aantal graven geldt een afwijkende afmeting. Deze liggen met name op het oude deel van de begraafplaatsen in Hoevelaken en Nijkerk. De beheerder weet welke afmetingen er gelden en wat de aandachtspunten zijn bij uitvoeringswerkzaamheden. Degene die (uitvoerings)werkzaamheden uitvoert, dient aanwijzingen van de beheerder op te volgen.

In het Besluit op de lijkbezorging zijn afspraken vastgelegd over de inrichting van een graf en de afstand tussen de graven onderling.

### **Artikel 3.1 Openstelling begraafplaatsen**

In de Verordening beheer gemeentelijke begraafplaatsen Nijkerk 2021 is vastgelegd dat het college tijden bekend maakt waarop de begraafplaatsen open zijn voor bezoekers.

De beheerder heeft de bevoegdheid om personen weg te sturen. De politie kan tegen ordeverstoring optreden en zo nodig een proces verbaal opmaken. Tegen overtreding van dit voorschrift is straf bedreigd.

### **Artikel 3.2 Ordemaatregelen uitvoeringswerkzaamheden**

In dit artikel gaat het om grotere werkzaamheden, zoals het (ver)plaatsen van een gedenkteken of ruimen van een graf. Het uitvoeren van deze werkzaamheden kan storend zijn voor de rust op de begraafplaats. Om deze reden dienen personen die werkzaamheden uitvoeren (zoals steenhouders) zich voor aanvang bij de beheerder te melden. Werkzaamheden mogen niet eerder starten dan na toestemming van de beheerder.

#### **Artikel 4.1 Model aanvraagformulier**

Het college stelt het model aanvraagformulier vast, conform de AVG-richtlijnen, Wet op de lijkbezorging en Besluit op de lijkbezorging. Op het aanvraagformulier worden ten minste de volgende gegevens gevraagd:

- de naam en voornamen van de overledene, en het registratienummer;
- de plaats van begraving of bijzetting inclusief grafnummer;
- afspraken met die betrekking hebben op het (onderhouds)termijn of machtigingen.
- naam en voornamen van de rechthebbende of gebruiker;
- adresgegevens van de rechthebbende of gebruiker;
- contactgegevens van de rechthebbende of gebruiker;
- geboortedatum of BSN-gegevens van de rechthebbende of gebruiker.

Deze informatie wordt bewaard in het register van de begraafplaatsen, en administratie van afspraken over de grafrechten op de begraafplaatsen. Een en ander conform de Verordening beheer gemeentelijke begraafplaatsen Nijkerk 2021 en de Wet op de lijkbezorging.

#### **Artikel 5.1 Aantal overledenen in graven en urnenruimten**

In het Besluit op de lijkbezorging zijn afspraken vastgelegd over de inrichting van een graf en de afstand tussen de graven onderling. Op basis van deze afspraken, en de lokale omstandigheden zoals de grondwaterstand, mogen in een graf maximaal twee lichamen van overledenen boven elkaar begraven worden. Dit geldt zowel voor een volwassenen- als kindergraf. In totaal kunnen er maximaal:

- twee lichamen van overledenen worden begraven en één asbus bijgezet;
- één lichaam begraven en twee asbussen bijgezet;
- drie asbussen bijgezet.

Voor particuliere keldergraven kunnen afwijkende regels gelden, één en ander afhankelijk van de afmetingen van de kelder en ter beoordeling van de beheerder.

Uitstrooien van crematie-as kan op het strooiveld of graf op de begraafplaats of buiten de begraafplaats. Voor uitstrooien van as buiten de begraafplaats heeft de gemeente in de APV regels opgenomen. Daarnaast kan een asbus of urn worden bijgezet in of op een graf dan wel op een afzonderlijke plaats, een urnennis of urnengraf. In een urnenruimte passen twee asbussen.

Wegens technische omstandigheden is het niet mogelijk om graven te schudden in vak L tot en met T van de begraafplaats in Nijkerk.

#### **Artikel 6.1 Voorschriften melding of omgevingsvergunning**

In dit artikel zijn de voorwaarden opgenomen waaraan de melding en omgevingsvergunning dient te voldoen en welke informatie de rechthebbende of gebruiker moet overleggen voor het aanbrenge van een grafbedekking. In de verordening is opgenomen dat in het algemeen een meldingsplicht geldt, mits de grafbedekking voldoet aan de in de nadere regels vastgestelde voorwaarden. Een melding wordt naar de gemeente gestuurd. In sommige gevallen kan de gemeente bepaalde voorwaarden aan de uitvoering van de werkzaamheden stellen. Na afronding van de werkzaamheden kan de gemeente controleren of een aanvrager zich aan deze voorwaarden heeft gehouden.

Een omgevingsvergunning is nodig als de grafbedekking niet voldoet aan de voorwaarden uit de nadere regels, of de grafbedekking wordt aangebracht op het monumentale gedeelte van de begraafplaats. Voor een omgevingsvergunning gelden twee termijnen waarbinnen het bevoegd gezag, de gemeente, een beslissing moet nemen op de aanvraag:

- Eenvoudige aanvragen verlopen via de reguliere procedure in maximaal acht weken. Binnen die acht weken kan het bevoegd gezag beslissen om de termijn eenmalig met zes weken te verlengen.
- Complexere aanvragen met een hoog risico voor de omgeving verlopen via de uitgebreide procedure in maximaal 6 maanden. Binnen de eerste acht weken kan het bevoegd gezag beslissen om de termijn eenmalig met zes weken te verlengen.

Het bevoegd gezag kan ook besluiten om de beslissing aan te houden. De beslistermijn wordt in dat geval opgeschort.

#### **Artikel 6.2 Algemene voorschriften grafbedekking**

De gemeente Nijkerk begrijpt dat herdenken een persoonlijke aangelegenheid is. Daarom geeft de gemeente de rechthebbende of gebruiker, binnen kaders, een vrije keuze voor het ontwerp van een grafbedekking.

De kaders zijn bedoeld om het aanzien van de begraafplaats te bewaren, en de veiligheid te borgen. Onder andere is opgenomen dat het niet toegestaan is om afbeeldingen, voorwerpen of teksten aan te brengen die aanstootgevend of kwetsend kunnen zijn voor anderen. Voorbeelden zijn: discriminerende

of beledigende leuzen of afbeeldingen. De grafbedekking moet aan deze voorwaarden voldoen. De beheerder en/of het college beoordelen of dit het geval is.

Kiest een rechthebbende of gebruiker voor een glazen grafbedekking, dan dient deze te bestaan uit een glasoort dat bij eventuele breuk geen scherven geeft. Voorbeelden zijn gehard of gelaagd glas.

**Artikel 6.3 Specifieke voorschriften gedenktekens op algemene en particuliere graven, met uitzondering van graven in Hoevelaken in de vakken AO, HO, CN, EN, FN, GN, JN, LN, MN, RN en SN**

De kaders zijn bedoeld om het aanzien van de begraafplaats te bewaren, en de veiligheid te borgen. De rechthebbende of gebruiker kan (on)mogelijkheden met de beheerder bespreken.

**Artikel 6.4 Specifieke voorschriften gedenktekens op de graven in Hoevelaken in de vakken AO, HO, CN, EN, FN, GN, JN, LN, MN, RN en SN**

De kaders zijn bedoeld om het aanzien van de begraafplaats te bewaren, en de veiligheid te borgen. Voor het oude en nieuwe gedeelte op de begraafplaats in Hoevelaken gelden alternatieve afmetingen en voorschriften. In de vakken AO en HO kunnen de afmetingen per graf verschillend zijn. De rechthebbende of gebruiker kan (on)mogelijkheden met de beheerder bespreken.

**Artikel 6.6 Specifieke voorschriften urnenruimten**

Biologisch afbreekbare asbussen zijn, om hygiënische redenen, niet toegestaan in urnenruimten. Het college kan de rechthebbende vragen om de urnenruimte na het aflopen van de grafrechten schoon op te leveren.

**Artikel 6.8 Specifieke grafbeplanting, losse bloemen en planten**

De kaders zijn bedoeld om het aanzien van de begraafplaats te bewaren, en de veiligheid te borgen. In de verordening staan regels genoemd over het verwijderen van verwaarloosde beplanting.

**Artikel 7.1 Intrekken oude regeling**

De datum waarop de oude regeling vervalt, is de datum waarop de nieuwe verordening in werking treedt.

**Artikel 7.2 Inwerkingtreding**

Hier geldt artikel 142 van de Gemeentewet.

**Artikel 7.3 Citeertitel**

Dit is de officiële naam die de gemeente gebruikt bij verwijzen naar deze verordening.





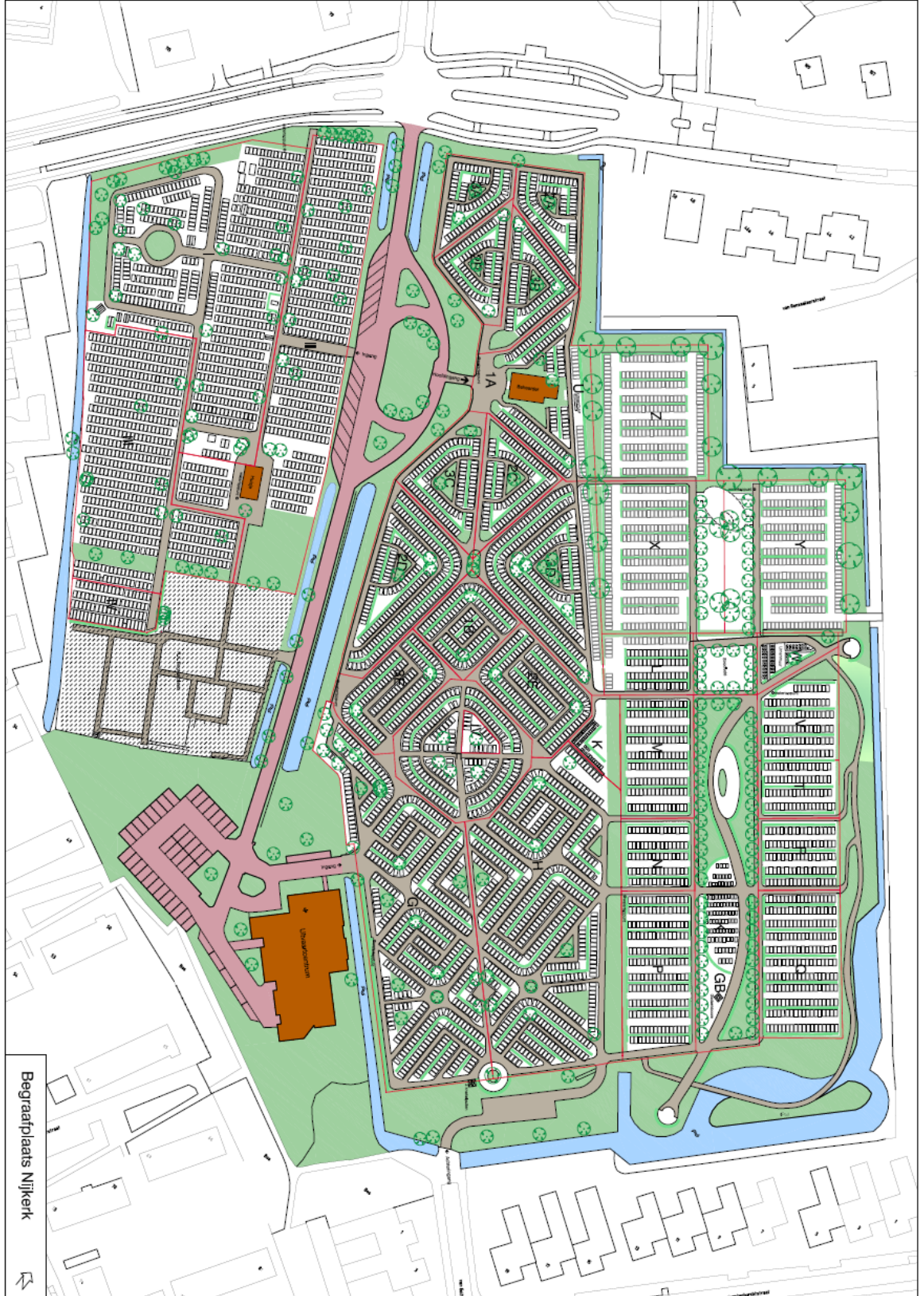



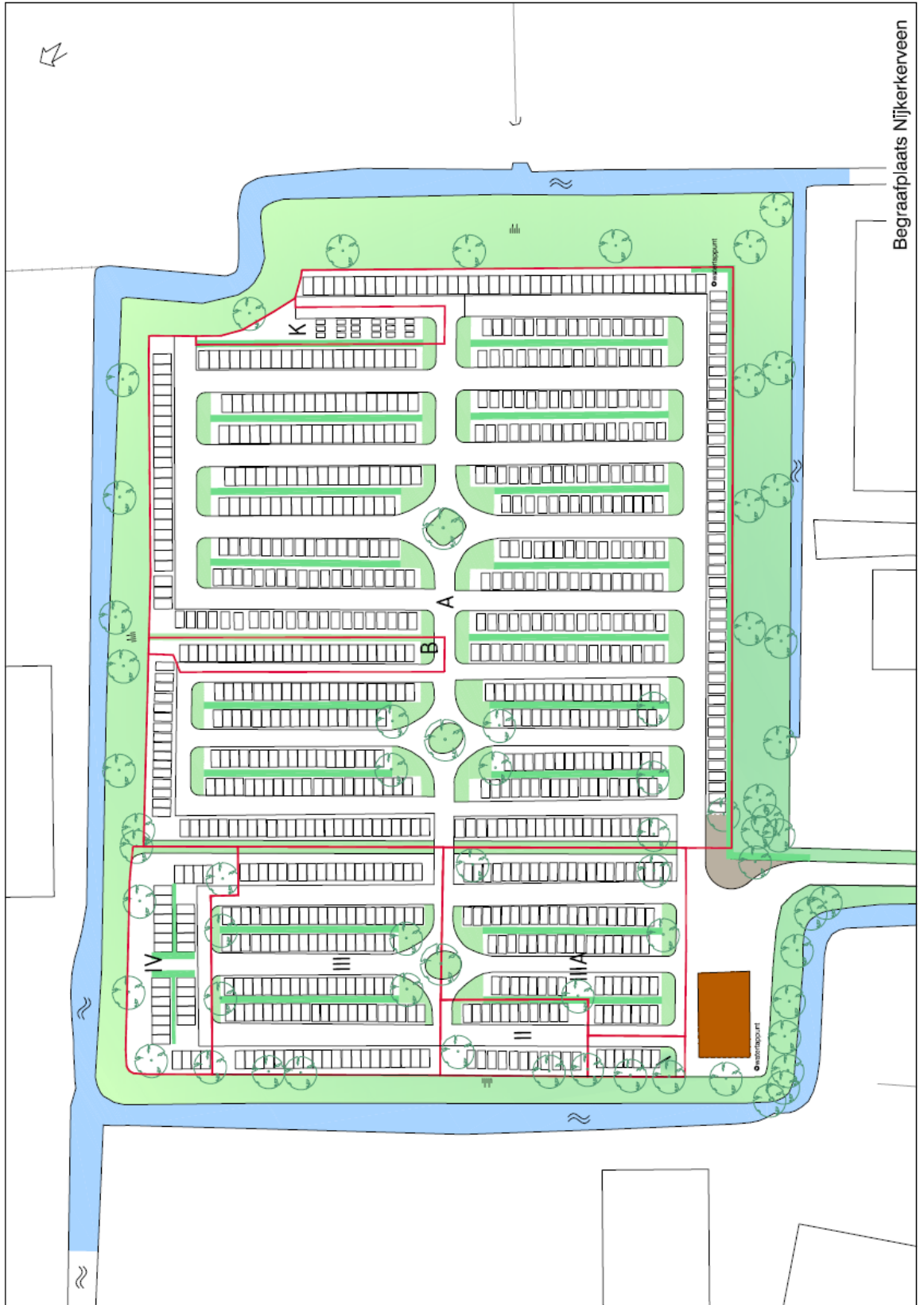

**Bijlage II: Afmetingen graven, urnenruimten en andere voorzieningen.**

Gedenkplaat herdenkingszuil  
Verstrooingsveld

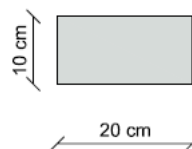

Gedenkplaat voor gedenkboom  
prematuur geboren  
Lindeblad enkel



Gedenkplaat voor gedenkboom  
prematuur geboren  
Lindeblad dubbel

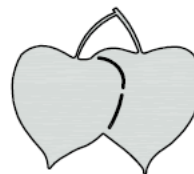

PROJECT: **BEGRAAFPLAATSEN**

ONDERDEEL: Gemeentelijke begraafplaatsen  
Afmeting gedenkplaten, behorend bij  
nadere regels gemeentelijke  
begraafplaatsen Nijkerk

datum: 05-01-2021	get.: MW	status:	bestek:
schaal:	formaat: A4		tek. nr.: ALTHBE-05-005

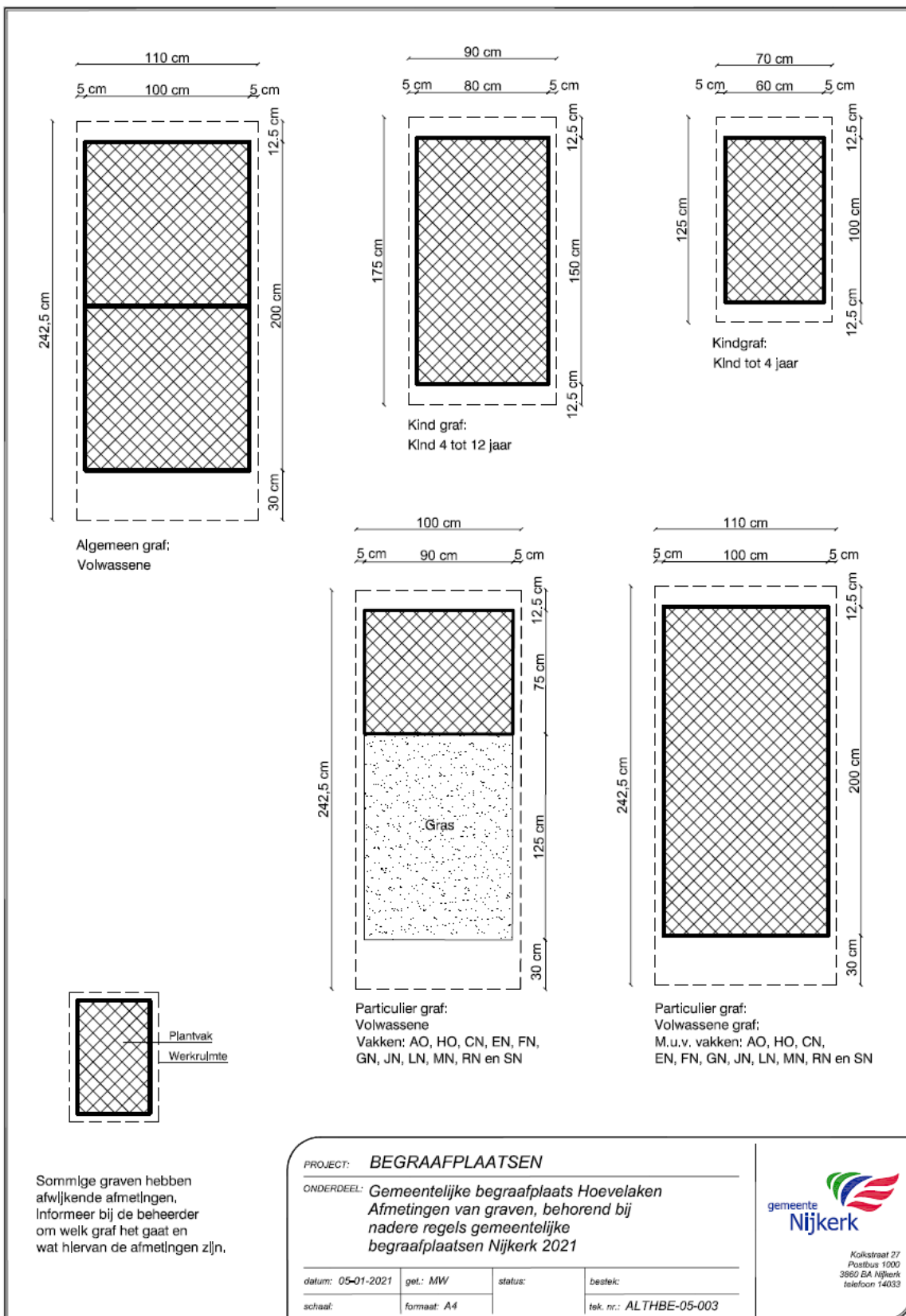

**Particulier graf: Volwassene**  
 Dimensions: 110 cm (total width), 5 cm (margin), 100 cm (inner width), 5 cm (margin), 242.5 cm (total height), 12.5 cm (margin), 200 cm (inner height), 30 cm (margin).

**Algemeen graf: Volwassene**  
 Dimensions: 110 cm (total width), 5 cm (margin), 100 cm (inner width), 5 cm (margin), 242.5 cm (total height), 12.5 cm (margin), 200 cm (inner height), 30 cm (margin).

**Kindgraf: Kind tot 4 jaar**  
 Dimensions: 70 cm (total width), 5 cm (margin), 60 cm (inner width), 5 cm (margin), 125 cm (total height), 12.5 cm (margin), 100 cm (inner height), 12.5 cm (margin).

**Kind graf: Kind 4 tot 12 jaar**  
 Dimensions: 90 cm (total width), 5 cm (margin), 80 cm (inner width), 5 cm (margin), 175 cm (total height), 12.5 cm (margin), 150 cm (inner height), 12.5 cm (margin).

**Legend:**  
 Plantvak (hatched area)  
 Werkruimte (margin)

Sommige graven hebben afwijkende afmetingen. Informeer bij de beheerder om welk graf het gaat en wat hiervan de afmetingen zijn.

<b>PROJECT: BEGRAAFPLAATSEN</b>			
<b>ONDERDEEL: Gemeentelijke begraafplaats Nijkerk</b>			
<b>Afmetingen van graven, behorend bij</b>			
<b>nadere regels gemeentelijke</b>			
<b>begraafplaatsen Nijkerk 2021</b>			
datum: 05-01-2021	get.: MW	status:	bestek:
schaal:	formaat: A4	tek. nr.: ALTHBE-05-001	

gemeente  
**Nijkerk**  
 Kolkstraat 27  
 Postbus 1000  
 3860 BA Nijkerk  
 telefoon 14033



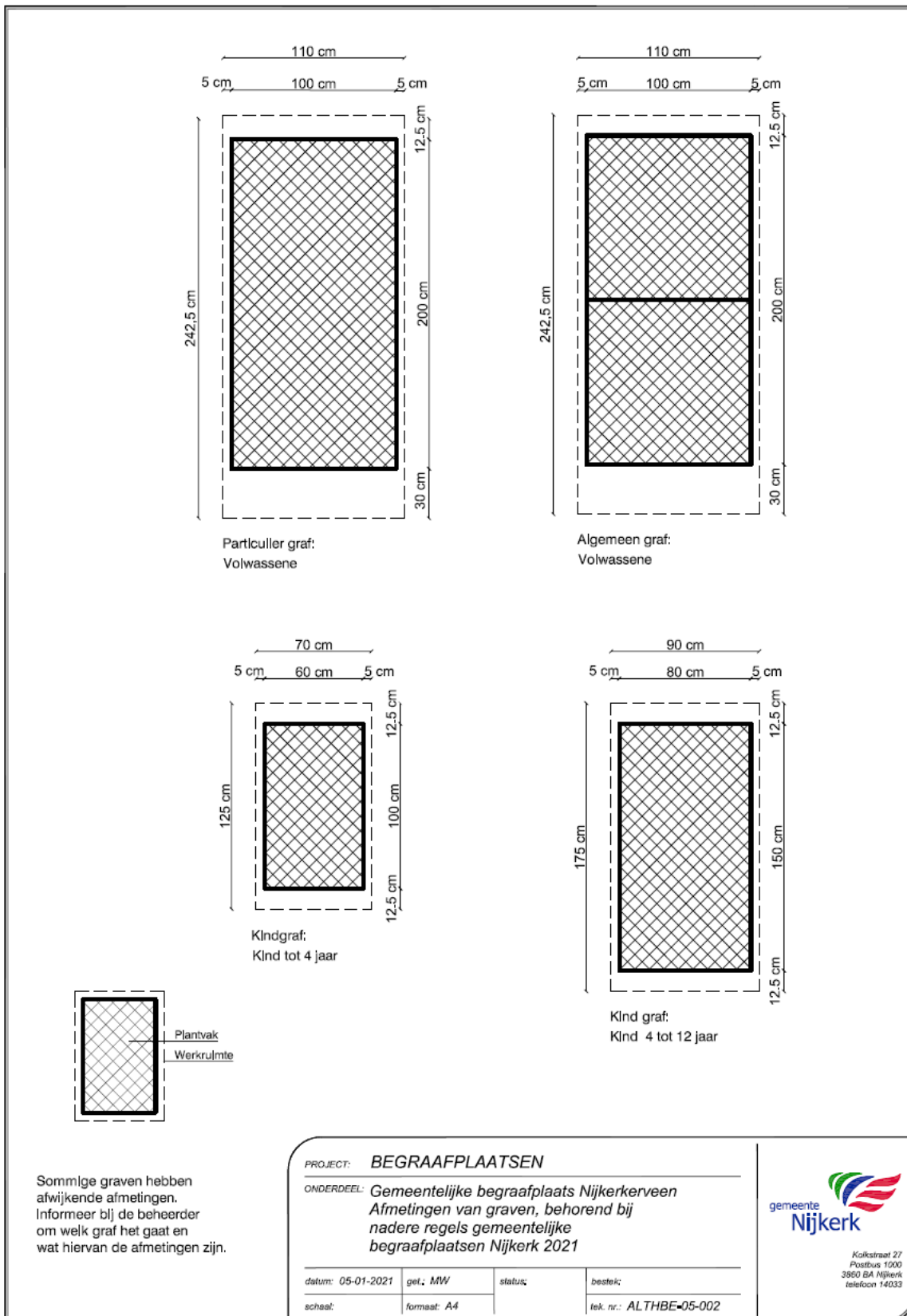

Urnennissen Nijkerk  
Achter de aula  
Steen glad afgewerkt

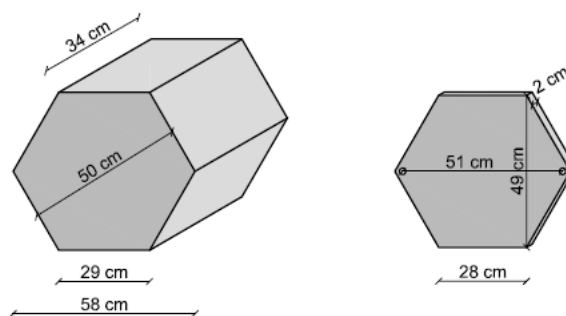

Deze urn bestaat uit twee zijden.  
Totaal afmeting 52,5 cm, beiden zijden ongeveer 25 cm diep

Urnennissen Nijkerk  
Uitbreiding  
Steen ruw afgewerkt

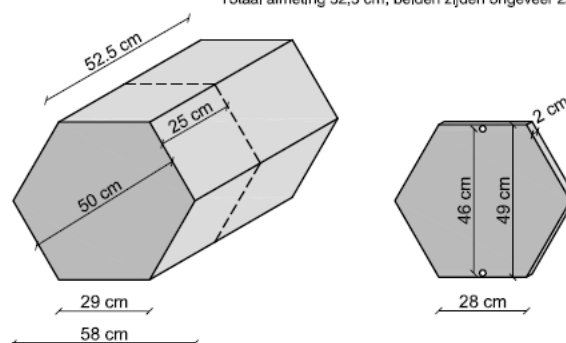

Urnennissen Hoevelaken  
Type Nijkerk uitbreiding  
Rechtop stand

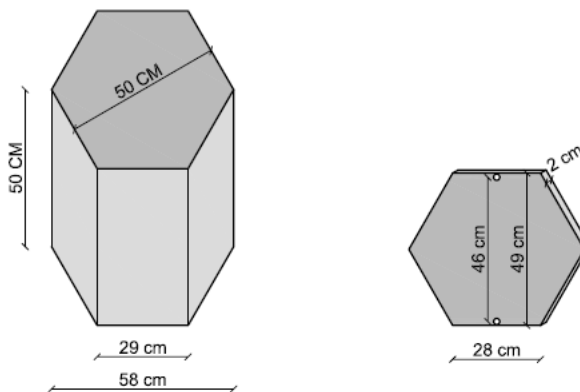

Sommige afmetingen kunnen afwijken.  
Informeel bij de beheerder om welke nis het gaat en wat hiervan de afmetingen zijn.

PROJECT: **BEGRAAFPLAATSEN**

ONDERDEEL: **Gemeentelijke begraafplaatsen  
Afmetingen urnennissen, behorend bij  
nadere regels gemeentelijke  
begraafplaatsen Nijkerk 2021**

datum: 05-01-2021	get.: MW	status:	bestek:
schaal:	formaat: A4	tek. nr.: ALTHBE-05-004	

### Bijlage III: Model aanvraagformulier.

Versie: 19-10-2021

#### Asbestemmingen

Het kan een fijne gedachte zijn om uw dierbare op een bijzondere plaats te herdenken. Op de gemeentelijke begraafplaats kunt u uw dierbare in één van de asbestemmingen bijzetten. Dit aanvraagformulier helpt u bij het aanvragen van een asbestemming op één van de gemeentelijke begraafplaatsen.

Heeft u het aanvraagformulier ingevuld dan stuurt u deze op naar [begraafplaats@nijkerk.eu](mailto:begraafplaats@nijkerk.eu). Onze beheerder neemt vervolgens contact met u op om uw wensen met u door te nemen.

#### De gemeentelijke begraafplaatsen in de gemeente Nijkerk

De gemeente Nijkerk houdt en beheert drie gemeentelijke begraafplaatsen. U vindt de begraafplaatsen op de volgende adressen:

- Begraafplaats Nijkerk, Frieswijkstraat 54, Nijkerk.
- Begraafplaats Hoevelaken, Kerkepad 1, Hoevelaken.
- Begraafplaats Nijkerkerveen, Van Dijkhuizenstraat 58b, Nijkerkerveen.

Wilt u vooraf komen kijken? U bent van harte welkom. U kunt onze begraafplaatsen dagelijks tussen zonsopgang en zonsondergang bezoeken.

#### Het beheer en de tarieven

Afspraken over de begraafplaatsen, zoals over de grafrechten, onderhoudsrechten en termijnen, zijn vastgelegd in de Verordening beheer gemeentelijke begraafplaatsen 2021 en de Nadere regels beheer gemeentelijke begraafplaatsen 2021. De gemeente stelt de tarieven jaarlijks vast in de zogenaamde Verordening lijkbezorgingsrechten. U vindt deze documenten op de website van de gemeente.

#### Heeft u nog vragen

Bel ons dan gerust op. U bereikt ons via het algemene telefoonnummer: 14-033. Wilt u direct met de beheerder spreken? Dan belt u 06-20002001. We helpen u graag verder.

#### Uw aanvraag

De gegevens van de overleden persoon zijn:	
Voor- en achternaam: <i>Geslachtsnaam zoals vermeld op het identiteitsbewijs.</i>	
Indien van toepassing voor- en achternaam partner: <i>Geslachtsnaam zoals vermeld op het identiteitsbewijs.</i>	
BSN-nummer:	Geslacht:
Geboortedatum:	Geboorteplaats:
Overlijdensdatum:	Overlijdensplaats:
Crematienummer:	
Afspraken asbestemming:	
Nummer asbestemming: <i>In te vullen door de gemeente.</i>	
Op begraaflocatie:	0 Nijkerk 0 Nijkerkerveen 0 Hoevelaken
Afspraken over:	0 Grafrecht en onderhoudstermijn urnennis - 10 jaar 0 Grafrecht en onderhoudstermijn urnengraf - 10 jaar 0 Uitstrooien van as, inclusief gedenkplaat - 10 jaar 0 Bijzetten in een urnenruimte of graf:
Verlengen bestaand recht:	0 10 jaar
Datum en tijd:	

<b>Invullen in overleg met de gemeente.</b>			
Datum plechtigheid:		Tijd plechtigheid:	
<b>Afspraken plechtigheid:</b> <b>Invullen in overleg met de gemeente.</b>			
Bijzonderheden plechtigheid:			
<b>De gegevens van de rechthebbende zijn:</b>			
Voornamen en achternaam: <i>Geslachtsnaam zoals vermeld op het identiteitsbewijs.</i>			
Straatnaam en huisnummer:			
Postcode:		Woonplaats:	
Telefoonnummer:		E-mail:	
BSN-nummer: <b>Of</b> geboortedatum en -plaats <sup>1</sup> :			
<b>De factuur mag naar:</b>			
0	Rechthebbende		
<b>Voor akkoord:</b>			
0	<p>Ondergetekende gaat akkoord met hetgeen dat is vastgelegd in dit formulier en de kosten die daarvoor in rekening worden gebracht.</p> <p><i>Wordt de overledene bijgezet in een bestaand graf of urnenruimte, dan gaat u tevens akkoord met het verwijderen en terugplaatsen van het monument en het openen van de urnen- of grafruimte.</i></p>		
Datum:			
Naam en handtekening:			
Ruimte voor aantekeningen:			

1.) Heeft u uw BSN-nummer ingevuld? Dan kan de gemeente een verbinding leggen met de Basis Registratie Personen. De gemeente is echter niet meer verplicht om dit te doen. Gaat u verhuizen of verandert uw naam? Stuur dan ook een adres- of naamswijziging naar de administratie van de begraafplaats: [begraafplaats@nijkerk.eu](mailto:begraafplaats@nijkerk.eu).





### Bijlage III: Model aanvraagformulier.

Versie: 19-10-2021

#### Begraven in een particulier of algemeen graf

Wij begrijpen dat het moment van afscheid een verdrietige en ook drukke periode is. Op dit moment moet er veel geregeld worden. Dit aanvraagformulier helpt u bij het aanvragen van grafrecht voor een particulier of algemeen graf op één van de gemeentelijke begraafplaatsen.

Heeft u het aanvraagformulier ingevuld dan stuurt u deze op naar [begraafplaats@nijkerk.eu](mailto:begraafplaats@nijkerk.eu). Onze beheerder neemt vervolgens contact met u op om uw wensen met u door te nemen.

#### De gemeentelijke begraafplaatsen in de gemeente Nijkerk

De gemeente Nijkerk houdt en beheert drie gemeentelijke begraafplaatsen. U vindt de begraafplaatsen op de volgende adressen:

- Begraafplaats Nijkerk, Frieswijkstraat 54, Nijkerk.
- Begraafplaats Hoevelaken, Kerkepad 1, Hoevelaken.
- Begraafplaats Nijkerkerveen, Van Dijkhuizenstraat 58b, Nijkerkerveen.

Wilt u vooraf komen kijken? U bent van harte welkom. U kunt onze begraafplaatsen dagelijks tussen zonsopgang en zonsondergang bezoeken.

#### Het beheer en de tarieven

Afspraken over de begraafplaatsen, zoals over de grafrechten, onderhoudsrechten en termijnen, zijn vastgelegd in de Verordening beheer gemeentelijke begraafplaatsen 2021 en de Nadere regels beheer gemeentelijke begraafplaatsen 2021. De gemeente stelt de tarieven jaarlijks vast in de zogenaamde Verordening lijkbezorgingsrechten. U vindt deze documenten op de website van de gemeente.

#### Heeft u nog vragen

Bel ons dan gerust op. U bereikt ons via het algemene telefoonnummer: 14-033. Wilt u direct met de beheerder spreken? Dan belt u 06-20002001. We helpen u graag verder.

#### Uw aanvraag

<b>De gegevens van de overleden persoon zijn:</b>			
Voor- en achternaam: <i>Geslachtsnaam zoals vermeld op het identiteitsbewijs.</i>			
Indien van toepassing voor- en achternaam partner: <i>Geslachtsnaam zoals vermeld op het identiteitsbewijs.</i>			
BSN-nummer:		Geslacht:	
Geboortedatum:		Geboorteplaats:	
Overlijdensdatum:		Overlijdensplaats:	
Registratienummer:			
<b>Afspraken graf:</b>			
Grafnummer: <i>In te vullen door de gemeente.</i>			
Op begraaflocatie:	<input type="checkbox"/> Nijkerk <input type="checkbox"/> Nijkerkerveen <input type="checkbox"/> Hoevelaken		
Soort:	<input type="checkbox"/> Particulier graf <input type="checkbox"/> Algemeen graf <input type="checkbox"/> Anders:		
Afspraken over:	<input type="checkbox"/> Grafrecht en onderhoudstermijn particulier graf - 20 jaar <input type="checkbox"/> Grafrecht en onderhoudstermijn particulier graf - 30 jaar <input type="checkbox"/> Grafrecht en onderhoudstermijn particulier graf - 40 jaar <input type="checkbox"/> Grafrecht en onderhoudstermijn particulier graf - 50 jaar		

	0 Grafrecht en onderhoudstermijn algemeen graf - 20 jaar 0 Bijzetten in een graf, grafnummer:		
Verlengen bestaand recht: Niet voor algemeen graf.	0 10 jaar 0 20 jaar 0 30 jaar		
<b>Datum en tijd:</b> <i>Invullen in overleg met de gemeente.</i>			
Datum uitvaart:		Tijd uitvaart:	
Locatie en tijd dienst: Optioneel.			
<b>Afspraken uitvaart:</b> <i>Invullen in overleg met de gemeente.</i>			
<i>Een medewerker van de gemeente Nijkerk loopt de uitvaart voor. Dit betekent dat we u en andere nabestaanden op de begraafplaats ontvangen en u gedurende de uitvaart begeleiden. Het voorlopen is een eerbetoon aan de overleden persoon.</i>			
Ingang:	0 voor 0 achter		
Extra werkzaamheden?	0 ja 0 nee	Aantal uur:	
Begraven buiten reguliere werktijden?	0 ja 0 nee		
Begraven buiten volgorde van ligging?	0 ja 0 nee		
Klok luiden:	0 ja 0 nee	Rijdende baar:	0 ja 0 nee
Kist dalen:	0 ja 0 nee	Maaiveld:	0 ja 0 nee
Afwijkende kist:	0 ja 0 nee	Afmetingen:	
Bijzonderheden plechtigheid:			
<b>De gegevens van de rechthebbende of gebruiker zijn:</b>			
Voornamen en achternaam: <i>Geslachtsnaam zoals vermeld op het identiteitsbewijs.</i>			
Straatnaam en huisnummer:			
Postcode:		Woonplaats:	
Telefoonnummer:		E-mail:	
BSN-nummer <b>Of</b> geboortedatum en -plaats <sup>1</sup> :			
<b>De gegevens van de uitvaartondernemer zijn:</b> <i>Indien van toepassing.</i>			
Uitvaartondernemer:			
Contactpersoon:			
Straatnaam en huisnummer:			
Postcode:		Plaats:	
Telefoonnummer:		E-mail:	
<b>De factuur mag naar:</b>			

1) Heeft u uw BSN-nummer ingevuld? Dan kan de gemeente een verbinding leggen met de Basis Registratie Personen. De gemeente is echter niet meer verplicht om dit te doen. Gaat u verhuizen of verandert uw naam? Stuur dan ook een adres- of naamswijziging naar de administratie van de begraafplaats: [begraafplaats@nijkerk.eu](mailto:begraafplaats@nijkerk.eu).

0	Rechthebbende of gebruiker Uitvaartondernemer
0	
<b>Voor akkoord:</b>	
0	Ondergetekende gaat akkoord met hetgeen dat is vastgelegd in dit formulier en de kosten die daarvoor in rekening worden gebracht.  <i>Wordt de overledene bijgezet in een bestaand graf, dan gaat u tevens akkoord met het verwijderen en terugplaatsen van het monument en het openen van het graf.</i>
Datum:	
Naam en handtekening:	
Ruimte voor aantekeningen:	



### Bijlage III: Model aanvraagformulier.

Versie: 19-10-2021

#### Herdenkingszuil of gedenkboom voor prematuur geboren kinderen

Het kan een fijne gedachte zijn om uw dierbare op een bijzondere plaats te herdenken. Dit aanvraagformulier helpt u bij het aanvragen van een grafrecht voor één van de herdenkingsmonumenten op de begraafplaats.

Heeft u het aanvraagformulier ingevuld dan stuurt u deze op naar [begraafplaats@nijkerk.eu](mailto:begraafplaats@nijkerk.eu). Onze beheerder neemt vervolgens contact met u op om uw wensen met u door te nemen.

#### De gemeentelijke begraafplaatsen in de gemeente Nijkerk

De gemeente Nijkerk houdt en beheert drie gemeentelijke begraafplaatsen. U vindt de begraafplaatsen op de volgende adressen:

- Begraafplaats Nijkerk, Frieswijkstraat 54, Nijkerk.
- Begraafplaats Hoevelaken, Kerkepad 1, Hoevelaken.
- Begraafplaats Nijkerkerveen, Van Dijkhuizenstraat 58b, Nijkerkerveen.

Wilt u vooraf komen kijken? Dat kan. U kunt deze dagelijks tussen zonsopgang en zonsondergang bezoeken.

#### Het beheer en de tarieven

Afspraken over de begraafplaatsen, zoals over de grafrechten, onderhoudsrechten en termijnen, zijn vastgelegd in de Verordening beheer gemeentelijke begraafplaatsen 2021 en de Nadere regels beheer gemeentelijke begraafplaatsen 2021. De gemeente stelt de tarieven jaarlijks vast in de zogenaamde Verordening lijkbezorgingsrechten. U vindt deze documenten op de website van de gemeente.

#### Heeft u nog vragen

Bel ons dan gerust op. U bereikt ons via het algemene telefoonnummer: 14-033. Wilt u direct met de beheerder spreken? Dan belt u 06-20002001. We helpen u graag verder.

#### Uw aanvraag

<b>De gegevens van de overleden persoon zijn:</b>			
Voornamen en achternaam:			
Indien van toepassing voor- en achternaam partner:			
Geboortedatum:		Geboorteplaats:	
Overlijdensdatum:		Overlijdensplaats:	
<b>Afspraken herdenkingsplaats:</b>			
Nummer: In te vullen door de gemeente.			
Op begraaflocatie:		<input type="checkbox"/> Nijkerk <input type="checkbox"/> Nijkerkerveen (op dit moment nog geen herdenkingsplaats beschikbaar) <input type="checkbox"/> Hoevelaken	
Ik wil afspraken maken over:		<input type="checkbox"/> Herdenken gedenkboom - 50 jaar <input type="checkbox"/> Herdenken herdenkingszuil - 10 jaar	
Verlengen bestaand recht:		<input type="checkbox"/> 10 jaar	
<b>Datum en tijd:</b> <i>Invullen in overleg met de gemeente.</i>			
Datum plechtigheid:		Tijd plechtigheid:	
<b>Afspraken plechtigheid:</b> <i>Invullen in overleg met de gemeente.</i>			
Bijzonderheden plechtigheid:			

<b>Contactgegevens:</b>	
Voornamen en achternaam: <i>Geslachtsnaam zoals vermeld op het identiteitsbewijs.</i>	
Straatnaam en huisnummer:	
Postcode:	Woonplaats:
Telefoonnummer:	E-mail:
BSN-nummer: Of geboortedatum en -plaats <sup>1</sup> :	
<b>De factuur mag naar:</b>	
0	Ondergetekende
<b>Voor akkoord:</b>	
0	Ondergetekende gaat akkoord met hetgeen dat is vastgelegd in dit formulier en eventuele kosten die daarvoor in rekening worden gebracht.
Datum:	
Naam en handtekening:	
Ruimte voor toelichting:	

1) Heeft u uw BSN-nummer ingevuld? Dan kan de gemeente een verbinding leggen met de Basis Registratie Personen. De gemeente is echter niet meer verplicht om dit te doen. Gaat u verhuizen of verandert uw naam? Stuur dan ook een adres- of naamswijziging naar de administratie van de begraafplaats: [begraafplaats@nijkerk.eu](mailto:begraafplaats@nijkerk.eu).