



Verordening van de gemeenteraad van de gemeente Zeewolde houdende regels omtrent bouwen Bouwverordening 2018

De raad van de gemeente Zeewolde,

gelezen het voorstel van burgemeester en wethouders d.d. 5 juni 2018;
gehoord het Beraad d.d. 11 september 2018;
gezien de ledenbrief van de vereniging van Nederlandse Gemeenten, kenmerk TLE/U201800234, d.d. 17 april 2018;

Besluit

Zeewolde

Vast te stellen de Bouwverordening 2018

HOOFDSTUK 1. INLEIDENDE BEPALINGEN

Artikel 1.1 Begripsomschrijvingen

1. In deze verordening wordt verstaan onder:
 - a. **bouwwerk**: elke constructie van enige omvang van hout, steen, metaal of ander materiaal, met inbegrip van een gedeelte daarvan, die op de plaats van bestemming hetzij direct hetzij indirect met de grond verbonden is, hetzij direct of indirect steun vindt in of op de grond, bedoeld om ter plaatse te functioneren;
 - b. **NEN**: een door de Stichting Nederlands Normalisatie-Instituut uitgegeven norm.
2. In deze verordening wordt verder verstaan onder:
 - a. **bevoegd gezag**: dat wat daaronder wordt verstaan in de Woningwet;
 - b. **omgevingsvergunning voor het bouwen**: dat wat daaronder wordt verstaan in de Wet algemene bepalingen omgevingsrecht.

Artikel 1.2 Termijnen

(vervallen)

Artikel 1.3 Indeling van het gebied van de gemeente

1. Voor de toepassing van deze verordening geldt als indeling van de gemeente:
 - a. het gebied binnen de bebouwde kom;
 - b. het gebied buiten de bebouwde kom.
2. Als gebieden, bedoeld in het vorige lid onder a tot en met b, gelden de gebieden die op de bij deze verordening behorende kaart als zodanig zijn aangegeven.

HOOFDSTUK 2. DE AANVRAAG OMGEVINGSVERGUNNING VOOR HET BOUWEN

Paragraaf 1. Gegevens en bescheiden

Artikel 2.1.1 Aanvraag bouwvergunning

(vervallen)

Artikel 2.1.2 In de aanvraag op te nemen gegevens

(vervallen)

Artikel 2.1.3 Aanvraag bouwvergunning

(vervallen)

Artikel 2.1.4 Gegevens met betrekking tot het coördineren van vergunningaanvragen

(vervallen)

Artikel 2.1.5 Bodemonderzoek

1. Het onderzoek betreffende de bodemgesteldheid als bedoeld in artikel 8, vierde lid, van de Woningwet bestaat uit:
 - a. de resultaten van een recent milieuhygiënisch bodemonderzoek verricht volgens NEN 5740, uitgave 2009, in overeenstemming met het onderzoeksprotocol dat volgt uit figuur 1;
 - b. (vervallen)
 - c. indien op basis van het vooronderzoek aanleiding bestaat te veronderstellen dat asbest, daaronder mede begrepen asbestvezels, -deeltjes of -stof, in de bodem aanwezig is, vindt het onderzoek mede plaats op de wijze als voorzien in NEN 5707, uitgave 2003.
2. De plicht tot het indienen van een onderzoeksrapport als bedoeld in artikel 2.4, onder d van de Regeling omgevingsrecht geldt niet indien het bouwen betrekking heeft op een bouwwerk dat naar aard en omvang gelijk is aan een bouwwerk als genoemd in het Besluit omgevingsrecht, artikel 2 en 3 van bijlage II. Deze verwijzing geldt niet voor de hoogtebepaling in het Besluit omgevingsrecht, artikel 2 en 3 van bijlage II.
3. Het bevoegd gezag staat een geheel of gedeeltelijk afwijken van de plicht tot het indienen van een onderzoeksrapport bedoeld in artikel 2.4, onder d, van de Regeling omgevingsrecht toe, indien voor toepassing van artikel 2.4.1 bij het bevoegd gezag reeds bruibare recente onderzoeksresultaten beschikbaar zijn.
4. Het bevoegd gezag kan een gedeeltelijk afwijken van de plicht tot het indienen van een onderzoeksrapport als bedoeld in artikel 2.5, onder d van de Regeling omgevingsrecht toestaan voor een bouwwerk met een beperkte instandhoudingstermijn, als bedoeld in artikel 2.23 Wet algemene bepalingen omgevingsrecht en artikel 5.16 van het Besluit omgevingsrecht, indien uit het in NEN 5725, uitgave 2009, bedoelde vooronderzoek naar het historisch gebruik en naar de bodemgesteldheid blijkt, dat de locatie onverdacht is dan wel de gerezen verdenkingen een volledig veldonderzoek volgens NEN 5740, uitgave 2009 niet rechtvaardigen.
5. Indien het bouwen pas kan plaatsvinden nadat de aanwezige bouwwerken zijn gesloopt, dient het bodemonderzoek plaats te vinden nadat is gesloopt en voordat met de bouw wordt begonnen.

Artikel 2.1.6 Overige gegevens en bescheiden behorende bij de aanvraag om bouwvergunning (vervallen)

Artikel 2.1.7 Bouwregistratie (vervallen)

Artikel 2.1.8 Bijzondere bepalingen omtrent de aanvraag om bouwvergunning woonwagens en standplaatsen

(vervallen)

Paragraaf 2. Behandeling van de aanvraag om bouwvergunning

(vervallen)

Paragraaf 3. Welstandstoetsing

(vervallen)

Paragraaf 4. Het tegengaan van bouwen op verontreinigde bodem

Artikel 2.4.1 Verbod tot bouwen op verontreinigde bodem

Op een bodem die zodanig is verontreinigd dat schade of gevaar is te verwachten voor de gezondheid van de gebruikers, mag niet worden gebouwd voorzover dat bouwen betrekking heeft op een bouwwerk:

- a. waarin voortdurend of nagenoeg voortdurend mensen zullen verblijven;
- b. voor het bouwen waarvan een omgevingsvergunning voor het bouwen is vereist; en
- c.1. dat de grond raakt, of
- c.2. waarvan het bestaande, niet-wederrechtelijke gebruik niet wordt gehandhaafd.

Artikel 2.4.2 Voorwaarden omgevingsvergunning voor het bouwen

In afwijking van het bepaalde in artikel 2.4.1 en onverminderd het bepaalde in artikel 2.4, onder d, van de Regeling omgevingsrecht, kan het bevoegd gezag voorwaarden verbinden aan de omgevingsvergunning voor het bouwen, in het geval zij op grond van het in de Regeling omgevingsrecht bedoelde onderzoeksrapport en/of andere bij hen bekende onderzoeksresultaten dan wel op grond van het overeenkomstig het tweede lid van artikel 39 van de Wet bodembescherming goedgekeurde saneringsplan bedoeld in artikel 39, eerste lid, van die Wet van oordeel zijn, dat de bodem niet geschikt is voor het beoogde doel maar door het stellen van voorwaarden alsnog geschikt kan worden gemaakt.

Paragraaf 5 Voorschriften van stedenbouwkundige aard en bereikbaarheidseisen

(vervallen)

Paragraaf 6. Voorschriften inzake brandveiligheidsinstallaties en vluchtroute-aanduidingen
(vervallen)

Paragraaf 7. Aansluitplicht op de nutsvoorzieningen
(vervallen)

HOOFDSTUK 3. DE MELDING

(Vervallen)

HOOFDSTUK 4. PLICHTEN TIJDENS EN BIJ VOLTOOIING VAN DE BOUW EN BIJ INGEBRUIK-NEMING VAN EEN BOUWWERK

(Vervallen)

HOOFDSTUK 5. STAAT VAN OPEN ERVEN EN TERREINEN, AANSLUITING OP DE NUTSVOOR-ZIENINGEN EN HET WEREN VAN SCHADELIJK EN HINDERLIJK GEDIERTE

(Vervallen)

HOOFDSTUK 6. BRANDVEILIG GEBRUIK

(Vervallen)

HOOFDSTUK 7. OVERIGE GEBRUIKSBEPALINGEN

Paragraaf 1. Overbevolking

(Vervallen)

Paragraaf 2. Staken van het gebruik

(Vervallen)

Paragraaf 3. Gebruik van bouwwerken, open erven en terreinen

Artikel 7.3.1 Bepaling aantal personen nachtverblijf

In afwijking van het bepaalde in artikel 2.2, eerste lid, van het Besluit omgevingsrecht, wordt het aantal personen bepaald op "aan meer dan 4 personen".

Artikel 7.3.2 Hinder

(Vervallen)

Paragraaf 4. Het weren van schadelijk of hinderlijk gedierte. Reinheid

(Vervallen)

Paragraaf 5. Watergebruik

(Vervallen)

Paragraaf 6. Installaties

(Vervallen)

HOOFDSTUK 8. SLOPEN

(Vervallen)

HOOFDSTUK 9. WELSTAND

Artikel 9.1 De advisering door de Welstandscommissie

De Welstandscommissie adviseert over de welstandsaspecten van aanvragen voor een omgevingsver-gunning voor het bouwen.

Artikel 9.2 Samenstelling van de Welstandscommissie

1. De Welstandscommissie bestaat ten minste uit een voorzitter en **2** leden, waarvan ten minste **3** leden (**inclusief voorzitter**) deskundig zijn op het gebied van architectuur, ruimtelijke kwaliteit dan wel cultuurhistorie.
2. Voor de voorzitter en leden worden **geen** plaatsvervangers aangewezen.
3. De Welstandscommissie kan slechts adviezen uitbrengen indien ten minste **2** deskundige leden aanwezig zijn.

4. De voorzitter en leden van de Welstandscommissie zijn onafhankelijk ten opzichte van het gemeentebestuur.
5. De Welstandscommissie wordt bijgestaan door een secretaris.

Artikel 9.3 Benoeming en zittingsduur

(Vervallen)

Artikel 9.4 Jaarlijkse verantwoording

De Welstandscommissie stelt jaarlijks een verslag op van haar werkzaamheden voor de gemeenteraad, waarin ten minste aan de orde komt:

- op welke wijze toepassing is gegeven aan de welstandscriteria uit de welstandsnota;
- de werkwijze van de Welstandscommissie;
- op welke wijze uitwerking is gegeven aan de openbaarheid van vergaderen;
- de aard van de beoordeelde plannen;
- de bijzondere projecten.

De Welstandscommissie kan in haar jaarverslag aanbevelingen doen ten aanzien van het gemeentelijk ruimtelijk kwaliteitsbeleid in het algemeen en de aanpassing van de gemeentelijke welstandsnota in het bijzonder.

Artikel 9.5 Termijn van advisering

1. De Welstandscommissie brengt het advies over de aanvraag om een omgevingsvergunning voor het bouwen uit binnen vier weken nadat door of namens het bevoegd gezag daarom is verzocht.
2. De Welstandscommissie brengt het advies over de aanvraag om een omgevingsvergunning voor het bouwen, indien deze vergunning betrekking heeft op een deel van een project of een gefaseerde aanvraag betreft uit binnen drie weken nadat door of namens het bevoegd gezag daarom is verzocht.
3. Het bevoegd gezag kan in hun verzoek om advies de Welstandscommissie een langere termijn dan genoemd in de bovengenoemde leden van dit artikel geven voor het uitbrengen van het welstandsadvies. Een langere termijn kan door het bevoegd gezag worden gegeven indien de termijn van afdoening van de aanvraag is verlengd met toepassing van artikel 3.9, tweede lid van de Wet algemene bepalingen omgevingsrecht.

Artikel 9.6 Openbaarheid van vergaderen en mondelinge toelichting

1. De behandeling van bouwplannen door of onder verantwoordelijkheid van de Welstandscommissie is openbaar. De agenda voor de vergadering van de Welstandscommissie wordt tijdig bekendgemaakt in een van overheidswege uitgegeven blad of een dag-, nieuws- of huis-aan-huisblad, dan wel op een andere geschikte wijze. Indien burgemeester en wethouders - al dan niet op verzoek van de aanvrager - een verzoek doen tot niet-openbare behandeling, dan dienen burgemeester en wethouders daaraan klemmende redenen op grond van artikel 10 van de Wet openbaarheid van bestuur ten grondslag te leggen. De openbaarheid geldt zowel voor de beraadslagingen, de beoordeling als de adviezen.
2. Indien de aanvrager van de omgevingsvergunning voor het bouwen hierom bij het indienen van de aanvraag om omgevingsvergunning voor het bouwen heeft verzocht, wordt deze door of namens de Welstandscommissie in staat gesteld tot het geven van een toelichting op het bouwplan.
3. In het geval dat het bouwplan in de vergadering van de commissie wordt behandeld en een verzoek tot het geven van een toelichting is gedaan, dient de aanvrager van de omgevingsvergunning voor het bouwen een uitnodiging te ontvangen voor de vergadering van de commissie, waarin de aanvraag wordt behandeld.
4. Er is geen spreekrecht.

Artikel 9.7 Afdoening onder verantwoordelijkheid

1. De welstandscommissie kan de advisering over een aanvraag om advies, in afwijking van artikel 9.2, onder verantwoordelijkheid van de commissie overlaten aan een of meerdere daartoe aangewezen leden. Het aangewezen lid of de aangewezen leden adviseren over bouwplannen waarvan volgens hen het oordeel van de welstandscommissie als bekend mag worden verondersteld.
2. In geval van twijfel wordt het bouwplan alsnog voorgelegd aan de welstandscommissie.

Artikel 9.8 Vorm waarin het advies wordt uitgebracht

1. De Welstandscommissie adviseert en motiveert haar advies schriftelijk.
2. Zodra het advies wordt uitgebracht, wordt het door of namens het bevoegd gezag gevoegd bij de aanvraag om een omgevingsvergunning voor het bouwen.

Artikel 9.9 Uitsluiting van gebieden en categorieën bouwwerken

(Vervallen)

HOOFDSTUK 10. OVERIGE ADMINISTRATIEVE BEPALINGEN

Artikel 10.1 De aanvraag om woonvergunning

(Vervallen)

Artikel 10.2 De aanvraag om vergunning tot hergebruik van een ontruimde onbewoonbaar verklaarde woning of woonwagen

(Vervallen)

Artikel 10.3 Overdragen vergunningen

(Vervallen)

Artikel 10.4 Overdragen mededeling

(Vervallen)

Artikel 10.5 Het kenteken voor onbewoonbaar verklaarde woningen en woonwagens alsmede onbruikbaar verklaarde standplaatsen

(Vervallen)

Artikel 10.6 Herziening en vervanging van aangewezen normen en andere voorschriften

Het bevoegd gezag is bevoegd om rekening te houden met de herziening en vervanging van de NEN-normen, voornormen, praktijkricht-lijnen en andere voorschriften waarnaar in deze verordening - of in de bij deze verordening behorende bijlagen - wordt verwezen, indien de bevoegde instantie de betrokken norm, voornorm, praktijkrichtlijn of het voorschrift heeft herzien of vervangen en die herziening of vervanging heeft gepubliceerd.

HOOFDSTUK 11. HANDHAVING

(Vervallen)

HOOFDSTUK 12. STRAF-, OVERGANGS- EN SLOTBEPALINGEN

Artikel 12.1 Strafbare feiten

(Vervallen)

Artikel 12.2 Overgangsbepaling bodemonderzoek

(Vervallen)

Artikel 12.3 Overgangsbepaling met betrekking tot de staat van open erven en terreinen

(Vervallen)

Artikel 12.4 Overgangsbepaling (aanvragen om) gebruiksvergunning

(Vervallen)

Artikel 12.5 Overgangsbepaling sloopmelding

(Vervallen)

Artikel 12.6 Slotbepaling

1. Deze verordening treedt met terugwerkende kracht in werking op 1 juli 2018.
2. Bij de inwerkingtreding van deze verordening vervalt de Bouwverordening 2012, vastgesteld bij raadsbesluit van 27 september 2012.
3. Deze verordening kan worden aangehaald als 'Bouwverordening 2018' (V216)
4. Overgangsbepalingen
Op een aanvraag om bouwvergunning, ontheffing of toestemming of een aanvraag om omgevingsvergunning, die is ingediend vóór 1 juli 2018 en waarop vóór de vaststelling van deze verordening nog niet is beschikt, zijn de bepalingen van de bouwverordening van toepassing, zoals die luiden voor deze wijziging, tenzij de aanvrager aangeeft dat de gewijzigde bepalingen worden toegepast.

Aldus besloten door de raad van de gemeente Zeewolde in zijn openbare vergadering van 27 september 2018,



*de griffier,
L. van Heezik*

*de voorzitter
G.J. Gorter*



Bijlage 1
(Vervallen)



Bijlage 2
(Vervallen)



Bijlage 3
(Vervallen)



Bijlage 4
(Vervallen)



Bijlage 5
(Vervallen)



Bijlage 6
(Vervallen)



Bijlage 7
(Vervallen)



Bijlage 8
(vervallen)

Bijlage 9. Reglement van orde van de Welstandscommissie

Artikel 1. Begripsomschrijving

In dit reglement wordt verstaan onder de commissie: de Welstands-commissie

Artikel 2. Taak commissie

1. De commissie heeft tot taak het uitbrengen van schriftelijk advies aan burgemeester en wethouders ten aanzien van:
 - a. de toepassing van de voorschriften omtrent welstand als bedoeld in de Woningwet en deze verordening;
 - b. aangelegenheden welke voor het uiterlijk aanzien van de omgeving, van belang zijn of kunnen worden, zoals het vaststellen, wijzigen of intrekken van stedenbouwkundige plannen;
 - c. het aanbrengen van reclames als bedoeld in de Algemene Plaatselijke Verordening
2. Bij de beoordeling zal de Welstandscommissie rekening houden met de vraag:
 - a. of voldaan wordt dan wel zal worden voldaan aan de welstandscriteria welke zijn opgenomen in de Bouwverordening;
 - b. of voldaan wordt dan wel voldaan zal worden aan het beleid voor de visuele kwaliteit van de omgeving wat de gemeenteraad heeft geformuleerd en openbaar gemaakt in planologische maatregelen, beleidsnota's of deelnotities.

Artikel 3. Voorzitterschap

De commissie wijst uit haar midden een voorzitter en een plaatsvervangend voorzitter aan. De aanwijzing behoeft de goedkeuring van burgemeester en wethouders.

Artikel 4. Taak van het secretariaat

1. De commissie wordt bijgestaan door een door burgemeester en wethouders aan te wijzen ambtenaar, die tevens als secretaris optreedt. Burgemeester en wethouders wijzen tevens één of meer plaatsvervangend secretaris(sen) aan.
2. Tot de taak van de secretaris behoort - naast hetgeen verder in dit reglement is bepaald - de zorg voor het verzamelen en verstrekken van die informatie die voor het goed functioneren van de commissie noodzakelijk is.

Artikel 5. Vergaderingen

1. De commissie komt naar behoefte, doch tenminste éénmaal per drie weken na een schriftelijke oproep daartoe door of namens de voorzitter, bijeen en ook:
 - a. op verzoek van tenminste twee leden en;
 - b. op verzoek van burgemeester en wethouders.
2. In de gevallen, bedoeld in lid 1 onder a en b belegt de voorzitter de vergadering binnen één week na de dag van het ontvangst van het verzoek

Artikel 6. Oproep en bekendmaking

1. Het tijdstip waarop de vergaderingen plaatsvinden wordt door de voorzitter vastgesteld;
2. De oproep tot de vergadering vermeldt, naast de dag, het uur en de plaats waar de vergadering gehouden wordt, ook de te behandelen onderwerpen;
3. Het tijdstip van de vergaderingen wordt door de voorzitter tenminste twee weken voor de vergadering op de in de gemeente gebruikelijke wijze openbaar gemaakt;
4. Op het gemeentehuis ligt minimaal twee dagen voor de vergadering een lijst ter inzage met de te behandelen onderwerpen;
5. Leden, die verhinderd zijn de vergadering bij te wonen, geven daarvan minimaal 48 uur voor de vergadering kennis aan de secretaris.

Artikel 7. Afwijkingen van de agenda

Onderwerpen welke niet op de agenda zijn vermeld, kunnen in spoedeisende gevallen niettemin punt van behandeling uitmaken, mits daartoe in een voltallige vergadering door de meerderheid van de leden wordt besloten.

Artikel 8. Deelnemen aan vergaderingen door derden

1. De commissie is bevoegd zich bij zijn beraadslagingen door andere personen, op uitnodiging van de voorzitter, te doen bijstaan;
2. Burgemeester en wethouders en door hen aan te wijzen ambtenaren hebben steeds de bevoegdheid aan vergaderingen deel te nemen.

Artikel 9. Besluitvorming

1. In de vergadering brengt ieder lid één stem uit;
2. De commissie besluit bij meerderheid van stemmen. Bij staking van stemmen heeft de voorzitter een beslissende stem.

Artikel 10. Aanvaardbaarheid van opdrachten

Leden van de Welstandscommissie mogen geen opdracht aanvaarden tot het verbeteren van een in de commissie, behandeld onderwerp of tot het maken van een nieuw ontwerp hiervan.

Artikel 11. Onthouding van deelneming aan beraadslagingen

Een lid van de commissie mag niet deelnemen aan beraadslagingen over een advies omtrent een ontwerp, bij de voorbereiding waarvan hij rechtstreeks of zijdelings betrokken is geweest.

Artikel 12. Vorm waarin een advies wordt uitgebracht

1. De commissie brengt schriftelijk advies uit aan burgemeester en wethouders.
2. Van het in lid 1 genoemde advies ontvangt de aanvrager van een omgevingsvergunning een afschrift, evenals de architect van het bouwplan;
3. Vooruitlopend op het in lid 1 genoemde advies kunnen de personen genoemd in lid 2, met ingang van de dag na de vergadering, bij de secretaris informatie krijgen over het uit te brengen advies.

Artikel 13. Ondertekening van de stukken

Tenzij bij of krachtens dit reglement anders is bepaald worden alle van de commissie uitgaande stukken door de secretaris ondertekend.

Artikel 14. Coördinatie

Voor zover het werk van de Welstandscommissie bepaalde gevolgen heeft of kan hebben ten aanzien van een materie of gebied dat niet tot haar werkterrein behoort. kan zij op eigen initiatief overleg plegen met de daarbij betrokken personen of organen.

Artikel 15. Geheimhouding

De leden alsmede de secretaris van de commissie en de ambtenaren genoemd in artikel 12 lid 2. zijn verplicht tot geheimhouding van hetgeen hen in de uitoefening van hun functie ter kennis is gekomen. voor zover die verplichting uit de aard der zaak volgt of hun uitdrukkelijk is opgelegd door of namens burgemeester en wethouders.

Artikel 16. Naam

De commissie draagt de naam "Welstandscommissie Zeewolde".



Bijlage 10
(vervallen)



Bijlage 11
(vervallen)

Bijlage 12 (vervallen)

Toelichting op de Bouwverordening 2018

Hoofdstuk 1 Inleidende bepalingen

Artikel 1.1 Begripsomschrijvingen

Bouwwerk en gebouw

De definitie van bouwen in artikel 1 van de Woningwet maakt gebruik van de als bekend veronderstelde term bouwwerk. De inhoud van de term bouwwerk wordt bepaald door de begripsomschrijving in de Bouwverordening 2018 en de jurisprudentie.

De Woningwet maakt op diverse plaatsen onderscheid tussen gebouwen en bouwwerken, niet zijnde een gebouw. Het begrip gebouw is bepaald in artikel 1 van de Woningwet.

Artikel 1.3 Indeling van het gebied van de gemeente

Algemeen

Sinds 1 juli 2008 geldt de Wet ruimtelijke ordening (Wro). In afwijking van de daarvoor geldende Wet op de Ruimtelijke Ordening (WRO) moet op grond van de nieuwe wet ook een bestemmingsplan worden vastgesteld voor de bebouwde kom.

Ook bestaat de mogelijkheid een beheersverordening vast te stellen, indien voor het betreffende gebied geen grote veranderingen worden verwacht. Een beheersverordening vervangt een bestemmingsplan. Op grond van overgangsrecht dient uiterlijk op 1 juli 2013 een bestemmingsplan nieuwe stijl of beheersverordening te gelden voor alle gebieden van de gemeente.

De bouwverordening voorziet in hoofdstuk 2 in de stedenbouwkundige bepalingen voor gebieden waar geen bestemmingsplan geldt. Artikel 9 van de Woningwet bevat een afstemmingsregeling tussen bestemmingsplan en bouwverordening. Zolang geen bestemmingsplan of beheersverordening voor de bebouwde kom van kracht is, kan het oude artikel 1.3 worden gehandhaafd. Het vaststellen van een bestemmingsplan voor de bebouwde kom kan gevolgen hebben voor dit artikel en de daarop gebaseerde kaartbijlagen. Wanneer voor de bebouwde kom een bestemmingsplan wordt vastgesteld, dient te worden bezien of en in hoeverre artikel 1.3 van de bouwverordening daarop moet worden afgestemd of wellicht overbodig is geworden.

Het is toegestaan op grond van artikel 1.3 voor verschillende gebieden binnen de gemeente een andere variant uit de Bouwverordening 2018 vast te stellen met voor elk gebied een eigen kaartbijlage. Zie hiervoor ook paragraaf 2.5 van deze toelichting.

Dit is bedoeld voor gemeenten waarin geen - al dan niet binnenstedelijke - zone is vastgesteld die geschikt is voor hoogbouw, en waarin ook geen gebied is vrijgesteld van welstandstoezicht.

Hoofdstuk 2 De aanvraag omgevingsvergunning voor het bouwen

Algemeen

Regeling omgevingsrecht

De indieningvereisten staan vermeld in artikel 7.2 van de Regeling omgevingsrecht (Mor). De Mor vervangt op dit punt het Besluit indieningvereisten aanvraag bouwvergunning.

De indiening van de in art. 7.2 Mor en andere voor de beoordeling van de aanvraag noodzakelijke gegevens kan het bevoegd gezag verlangen op grond van art. 4.2 Algemene wet bestuursrecht (Awb) juncto art. 4.4 Besluit omgevingsrecht (Bor).

Wet BIBOB

De Wet bevordering integriteitbeoordelingen door het openbaar bestuur (BIBOB), Stb. 2002, 347, en het daaraan gekoppelde Besluit BIBOB, Stb. 2003, 180 zijn per 1 juni 2003 in werking getreden (Stb. 2003, 216) en nadien gewijzigd, laatstelijk in 2011. Deze wet houdt in dat na ontvangst van een aanvraag om een omgevingsvergunning voor het bouwen, door het bevoegd gezag wordt beoordeeld of over de aanvrager een integriteitadvies wordt gevraagd bij het Bureau BIBOB. Dit bureau ressorteert onder het ministerie van Justitie en is bevoegd om onderzoek te doen naar de antecedenten van de aanvrager - zowel natuurlijke als rechtspersonen - en naar de herkomst van de gelden waarmee het bouwproject wordt gefinancierd. Een negatief advies kan voor het bevoegd gezag aanleiding zijn de omgevingsvergunning te weigeren.

Het vragen van een advies door het bevoegd gezag is facultatief. Indien een advies bij het Bureau BIBOB wordt gevraagd, schort de termijn voor de behandeling van de aanvraag om een omgevingsvergunning

voor het bouwen met maximaal acht weken op (4 weken + verlenging 4 weken); artikelen. 15 en 31 Wet Bibob).

Algemene wet bestuursrecht

De Algemene wet bestuursrecht (Awb) geeft algemene regels voor het rechtsverkeer tussen burger en overheid. Ook de rechtsbescherming tegen besluiten van de overheid is in de Awb opgenomen. De Awb is bij de voorbereiding van besluiten van belang voor de te volgen procedure. Dit geldt onder meer voor de gevallen waarin Afdeling 3.4 over de uniforme openbare voorbereidingsprocedure (uov) van toepassing is.

Wet ruimtelijke ordening

Op 1 juli 2008 trad de Wet ruimtelijke ordening (Wro) in werking ter vervanging van de Wet op de Ruimtelijke Ordening (WRO). Beoogd was om met de invoering van de Wro de stedenbouwkundige voorschriften uit de bouwverordening, inclusief de regeling betreffende het parkeren, geleidelijk zijn werkingskracht te laten verliezen. Met de Invoeringswet Wet ruimtelijke ordening (Stb. 2008, 180) werd aanvankelijk de mogelijkheid om stedenbouwkundige bepalingen op te nemen in de bouwverordening geschrapt. Hiervan werd in eerste instantie afgezien omdat destijds te veel vragen bestonden of en over de wijze waarop het parkeren in het bestemmingsplan zou kunnen worden geregeld. Dit betrof met name het parkeernormenartikel (2.5.30).

De betreffende bepaling uit de Invoeringswet is nooit inwerking getreden. Het geleidelijk laten verliezen van de werkingskracht van de stedenbouwkundige voorschriften uit de bouwverordening is echter op 29 november 2014 door de Reparatiewet BZK 2014 geregeld door een aantal wijzigingen in de Woningwet. Zie hiervoor de toelichting bij paragraaf 2.5.

Op 1 november 2014 is het 'Besluit tot wijziging diverse algemene maatregelen van bestuur in verband met permanent maken Crisis- en herstelwet' (Wijzigingsbesluit) in werking getreden (Stb.2014, 333) . Hierdoor werd het Besluit ruimtelijke ordening (Bro) gewijzigd. Daarin werd (de reeds bestaande mogelijkheid) expliciet vastgelegd om 'interpreterende' beleidsregels vast te stellen voor de uitoefening van een bevoegdheid in een bestemmingsplan. Deze mogelijkheid kan worden gebruikt bij het regelen van het 'parkeren' in het bestemmingsplan.

Artikel 3.1.2 Bro maakt duidelijk dat een bestemmingsplan regels kan bevatten waarvan de uitleg bij het gebruik van een bevoegdheid afhankelijk wordt gesteld van later vast te stellen beleidsregels. Deze bepaling is toegevoegd om buiten twijfel te stellen dat net als in een gewone verordening ook in een bestemmingsplan regels kunnen worden gesteld die een zekere interpretatieruimte laten die later aan de hand van beleidsregels kan worden ingevuld. Hierbij is echter wel de nodige voorzichtigheid geboden, gelet op de vereiste rechtszekerheid in de bestemmingsplanjurisprudentie: de bestemmingsplanregels moeten voldoende concreet zijn.

Met de wijziging van het Bro wordt tegemoet gekomen aan de wens uit de praktijk om de in een bestemmingsplan op te nemen parkeernorm via beleidsregels verder uit te werken en om te kunnen (blijven) werken met een parkeerfonds, net zoals dat nu gebeurt via de regeling in de bouwverordening. Bij het opnemen van een parkeernormenregeling in een bestemmingsplan kan gewerkt worden met de mogelijkheid om af te wijken van een parkeereis door het verlenen van een (binnenplanse) omgevingsvergunning. Dan wordt aan een voorwaardelijke verplichting een binnenplanse afwijkingsbevoegdheid verbonden waaraan voorwaarden worden verbonden. Bijvoorbeeld dat van een gestelde parkeereis op eigen terrein kan worden afgeweken indien de parkeerbehoefte elders kan worden opgevangen. Veel gemeenten werken al met een parkeerfonds. Die praktijk kan op deze wijze, ook bij een parkeernormenregeling die is opgenomen in een bestemmingsplan, worden gecontinueerd.

In het Wijzigingsbesluit is niet expliciet voorzien in de mogelijkheid zogenoemde voorwaardelijke verplichtingen in een bestemmingsplan op te nemen omdat het werken met voorwaardelijke verplichtingen in een bestemmingsplan inmiddels gemeengoed is geworden. De mogelijkheid om hiermee te werken is inmiddels in een ruime hoeveelheid jurisprudentie bevestigd.

Nu duidelijk is dat een regeling over het parkeren ook in het bestemmingsplan kan worden opgenomen, en de grondslag in de Woningwet voor de stedenbouwkundige bepalingen in de bouwverordening door de Reparatiewet BZK 2014 definitief is weggenomen (zie de toelichting bij paragraaf 2.5), zullen de stedenbouwkundige voorschriften uit de bouwverordening, net als andere delen van de bouwverordening, geleidelijk via overgangsrecht 'uitsterven'. Daarmee zal de bouwverordening als instrument op termijn verdwijnen.

Het is dan ook raadzaam voor gemeenten om ervoor te zorgen dat de stedenbouwkundige regelingen en dan met name de parkeernormenregeling uit uw bouwverordening voor 1 juli 2018 worden ondergebracht in de bestemmingsplannen binnen de gemeente. Informatie over de manier waarop dat kan kunt u vinden via Platform31 (<http://www.platform31.nl/>) of Rho (<http://www.rho.nl/>). Zie bijvoorbeeld het supplement Op Dezelfde leest: 'Parkeren en bestemmingsplan' van 2011/2.

Voor nieuwe bestemmingsplannen hebben gemeenten echter geen tijd tot 1 juli 2018 om dit te regelen. Hier moet nu meteen al een keuze in het bestemmingsplan gemaakt worden ten aanzien van de regeling van de nu vervallen onderwerpen in de bouwverordening. Voor op korte termijn vast te stellen bestemmingsplannen ontbreekt vaak de voorbereidingstijd daarvoor. Dit is met name het geval bij de regeling van het parkeren. Vandaar dat een modelbepaling is ontworpen, die vergelijkbaar is met de huidige

parkeernormenbepaling in de bouwverordening en die in het bestemmingsplan kan worden opgenomen. Deze is te vinden op de website van Rho adviseurs: <http://www.rho.nl/>. 'Parkeernormregelingen' zijn verder te vinden op <http://www.ruimtelijkeplannen.nl/web-roo/roo/>?. Zie bijvoorbeeld <http://www.ruimtelijkeplannen.nl/documents/NL.IMRO...> en [http://www.ruimtelijkeplannen.nl/docu-ments/NL.IMRO...](http://www.ruimtelijkeplannen.nl/documents/NL.IMRO...)

WOB en de openbaarheid van gegevens aanvraag omgevingsvergunning voor het bouwen

De aanvraag voor een omgevingsvergunning voor het bouwen ligt op grond van art. 3.8 Wabo voor een ieder ter inzage. Bij het indienen van een verzoek om een omgevingsvergunning voor het bouwen kan de aanvrager gemotiveerd verzoeken bepaalde gegevens niet openbaar ter inzage te leggen. De gegevens die op grond van de Wabo ter inzage liggen zijn de zakelijke gegevens die nodig zijn bij de beoordeling van het ingediende bouwplan.

De gegevens die de gemeente inwint op grond van de Wet BIBOB liggen niet ter inzage. Deze gegevens hebben een persoonlijk karakter. Zij betreffen de antecedenten van de aanvrager, van degene die bouwt en van degene die in het te bouwen bouwwerk bepaalde activiteiten onderneemt. Deze gegevens zijn gevoelig voor misbruik en liggen niet ter inzage.

Wet algemene bepalingen omgevingsrecht

De Wet algemene bepalingen omgevingsrecht (Wabo) introduceert de omgevingsvergunning. De bouwvergunning maakt deel uit van de omgevingsvergunning en wordt in de BOUWVERORDENING 2018 aangeduid als omgevingsvergunning voor het bouwen (art. 2.1 Wabo) De Wabo heeft gevolgen voor de vergunningen en ontheffingen van de bouwverordening. De BOUWVERORDENING 2018 is met de 13e serie van wijzigingen zgn. Wabo-proof gemaakt. De gefaseerde behandeling van een vergunningaanvraag en de vergunningverlening zoals bekend onder de Woningwet, is ook onder de Wabo mogelijk ten aanzien van de omgevingsvergunning.

Paragraaf 2.1 Gegevens en bescheiden

Artikel 2.1.5 Bodemonderzoek

Inleiding

De artikelen over het bodemonderzoek in de Bouwverordening 2018 hebben tot doel te bevorderen dat niet wordt gebouwd op verontreinigde grond. Artikel 2.4.1 bevat het verbod tot bouwen op verontreinigde grond. Bij dit artikel is een uitvoerige toelichting geplaatst waarin de hele route van een bodemonderzoek wordt beschreven, de van toepassing zijnde normen en de relatie wordt aangeduid met de voorschriften uit de Woningwet en de Regeling omgevingsrecht.

De hierna vermelde toelichting per artikellid is beknopt. Een uitvoeriger beschrijving van het hele proces staat vermeld in de toelichting bij artikel 2.4.1. Men gelieve beide toelichtingen in combinatie met elkaar te lezen.

Lid 1

Uit de systematiek van NEN 5740:2009+A1:2016nl volgt dat voorafgaand aan het milieuhygiënisch bodemonderzoek eerst een vooronderzoek volgens NEN 5725 wordt uitgevoerd - ook wel historisch onderzoek genoemd - ten behoeve van het formuleren van de onderzoekshypothese en een eventuele onderverdeling van het terrein. Indien het vooronderzoek naar de historie en de bodemgesteldheid uitwijst dat de locatie onverdacht is, kan het bevoegd gezag op basis van het derde lid besluiten af te wijken van de verplichting tot het uitvoeren van het verkennend onderzoek. Het bodemonderzoek volgens NEN 5740:2009+A1:2016nl is niet toereikend om asbest in grond te onderzoeken. Daartoe is de NEN 5707:2015nl ontwikkeld.

Lid 3

De mogelijkheid om geen onderzoeksgegevens op te vragen wordt geboden door artikel 4.4, lid 2 Bor. Er komt geen afzonderlijk besluit tot het afwijken, geen beschikking. De omgevingsvergunning van de Wet algemene bepalingen omgevingsrecht is er immers op gericht alles in één brede omgevingsvergunning te regelen.

Lid 4

Bouwwerken met een beperkte instandhoudingstermijn kunnen velerlei zijn, van klein tot groot en voor een zeer divers gebruik. Vermelding van deze categorie betekent niet dat in alle gevallen kan worden afgeweken van de plicht tot het indienen van een onderzoeksrapport. De gemeente kan hiervoor beleid ontwikkelen.

Lid 5

De strekking van dit lid is het tegengaan dat een bodemonderzoek plaatsvindt voordat de bestaande bebouwing wordt gesloopt en eventueel ten gevolge van deze werkzaamheden een bodemverontreiniging optreedt die dan niet wordt gesignaleerd.

Dit betekent dat het resultaat van een bodemonderzoek niet altijd kan worden overgelegd bij de aanvraag om een omgevingsvergunning voor het bouwen. Daarom behoort dit onderzoek tot de bescheiden die ook later kunnen worden ingediend.

Paragraaf 2.4 Het tegengaan van bouwen op verontreinigde bodem

Artikel 2.4.1 Verbod tot bouwen op verontreinigde grond

Algemeen

In het tweede lid, onder c, van artikel 8 van de Woningwet wordt aan de gemeenteraden de opdracht gegeven om in de bouwverordening voorschriften op te nemen over het tegengaan van bouwen op verontreinigde bodem. In het derde lid van genoemd artikel 8 is uitgewerkt op welke bouwwerken deze voorschriften betrekking dienen te hebben. Het woord 'uitsluitend' in de redactie van dit derde lid duidt erop dat aanvulling in de bouwverordening niet is toegestaan.

De indieningvereisten voor het in behandeling nemen van een aanvraag om een omgevingsvergunning voor het bouwen, waartoe het bodemonderzoek behoort, staan in de Regeling omgevingsrecht. De structuur is als volgt:

Bij de aanvraag om een omgevingsvergunning voor het bouwen moet een onderzoeksrapport betreffende de bodemgesteldheid worden overgelegd, aldus artikel 2.4 onder d. van de Regeling omgevingsrecht.

Artikel 4.4, lid 2 van het Bor bepaalt dat gegevens en bescheiden waarover het bevoegd gezag al beschikt, niet opnieuw behoeven te worden verstrekt. Dit geldt in beginsel ook voor gegevens die zijn verstrekt in de periode dat de Wabo nog niet in werking was getreden, en die als archiefbescheiden in bewaring worden gehouden als bedoeld in artikel 3 van de Archiefwet 1995. Uit het algemene bestuursrecht volgt dat het bevoegd gezag wel gehouden is de volledigheid en actualiteit te toetsen van de gegevens en bescheiden die de aanvrager niet bij de aanvraag verstrekt, omdat deze al in het bezit van het bevoegd gezag zijn.

Indien blijkt dat de ingediende bescheiden (waaronder het bodemonderzoeksrapport) onvoldoende zijn en dit gebrek niet kan worden opgelost door het stellen van een voorwaarde bij de vergunningverlening, wordt de aanvrager in overeenstemming met artikel 4:5 van de Awb in de gelegenheid gesteld de ontbrekende gegevens aan te vullen.

Indien de aard van het bouwplan daartoe aanleiding geeft, kan het bevoegd gezag in een voorwaarde bij de omgevingsvergunning bepalen dat de desbetreffende gegevens en bescheiden alsnog moeten worden verstrekt voordat met de bouw mag worden begonnen. Tevens wordt hierbij een termijn gesteld en een exacte aanduiding welke gegevens en bescheiden worden verlangd, aldus de Regeling omgevingsrecht.

De gezondheidsrisico's voor de mens bij het gebruik van het bouwwerk vormen in deze benadering het onderscheidend criterium. Veiligheid en gezondheid zijn immers sinds de invoering van de Woningwet in 1901 belangrijke grondslagen van de wet. Gelet op de uitgangspunten van de Woningwet, kan de schade voor het milieu geen motief zijn voor de voorschriften in de bouwverordening met betrekking tot het tegengaan van bouwen op verontreinigde grond. Dit in tegenstelling tot de Wet bodembescherming waarbij het herstel van de functionele eigenschappen van de bodem voor mens, plant en dier centraal staat.

Met de inwerkingtreding van de Wabo is dit onderscheid minder van belang. Deze wet verenigt in een overkoepelend vergunningstelsel milieueisen, bouw- en sloopeisen. Zie artikel 6.2, sub c van de Wabo.

Bouwwerken bestemd voor het verblijf van mensen

Het doel van het artikel is en blijft: Het doel van de voorschriften is dat niet wordt gebouwd op een bodem die dusdanig verontreinigd is, dat hierdoor gevaar voor de gezondheid van personen ontstaat. Wat verstaan moet worden onder 'bouwwerken waarin voortdurend of nagenoeg voortdurend mensen zullen verblijven' wordt in de Memorie van toelichting bij de Wet tot wijziging van de Woningwet inzake het tegengaan van bouwen op verontreinigde grond (TK 1995-1996, 24 809, nr. 3) nader omschreven. Het betreft hier bouwwerken waarin dagelijks gedurende enige tijd dezelfde mensen verblijven, bijvoorbeeld om te werken of onderwijs te geven of te genieten. Bij 'enige tijd' moet gedacht worden aan een verblijfsduur van twee of meer uren per (werk)dag. Het gaat dus niet om een enkele keer twee of meer uren, maar om een meer structureel (over een langere periode dan één dag) twee of meer uren verblijven van dezelfde mensen in het gebouw.

Gebouwen voor het opslaan van materialen of goederen, voor het telen of kweken van land- en tuinbouw producten evenals gebouwen ten behoeve van nutsvoorzieningen, zoals elektriciteitshuisjes en gebouwen voor de waterhuishouding of -zuivering, worden in de Memorie van toelichting genoemd als voorbeelden van bouwwerken waarin niet voortdurend of nagenoeg voortdurend mensen verblijven. De omstandigheid dat in deze bouwwerken wel eens mensen aanwezig zijn, bijvoorbeeld voor het verrichten van

over het algemeen kort durende werkzaamheden, zoals onderhoudswerkzaamheden, maakt die gebouwen nog niet tot gebouwen die feitelijk zijn bestemd voor het verblijven van mensen. In de Nota naar aanleiding van het verslag (TK, 1997-1996, 24809, nr. 5, p. 6) wordt naar aanleiding van Kamervragen verder opgemerkt dat een recreatiewoning (in termen van het Bouwbesluit een logiesverblijf) onder het begrip 'voortdurend of nagenoeg voortdurend verblijven van mensen' valt, terwijl dit niet geldt voor een schuur of garage bij een woning.

Bouwwerken die de grond niet raken

Hierbij moet gedacht worden aan dakkapellen en het realiseren van een extra verdieping op een gebouw. De Memorie van toelichting noemt in dit kader ook vergunningplichtige inpandige verbouwingen, werkzaamheden aan een fundering of het maken van een kelder als voorbeeld. Indien de bouwwerkzaamheden gepaard gaan met een functiewijziging kan echter onverminderd bodemonderzoek worden geëist.

Bevoegd gezag bij ernstig en niet-ernstig geval van bodemverontreiniging

Burgemeester en wethouders zijn het bevoegd gezag om te beslissen of bij niet-ernstige gevallen van bodemverontreiniging mag worden gebouwd.

Gedeputeerde staten of burgemeester en wethouders van de gemeenten, die daartoe zijn aangewezen, zijn het bevoegde gezag ten aanzien van de te nemen saneringsmaatregelen, indien sprake is van een ernstig geval van verontreinigde grond zijn.

Bij Besluit aanwijzing bevoegd gezag gemeenten Wet bodembescherming (Besluit van 12 december 2000) zijn gemeenten aangewezen die voor de toepassing van delen van deze wet worden gelijk gesteld met een provincie (art. 88, zevende lid Wet bodembescherming). Het gevolg is dat de provincie bevoegd gezag is en dat de vier grote steden op grond van de Wbb plus nog 25 aangewezen gemeenten bevoegd gezag zijn krachtens genoemd Besluit.

Met de invoering van de Waterwet is het waterbodembeheer van de Wet bodembescherming overgegaan naar de Waterwet.

Hoe werkt de verbodsbepaling in de praktijk

Indien noch uit een bodemonderzoek noch op basis van een redelijk vermoeden kan worden gesteld dat sprake is van een ernstig geval van verontreiniging geldt er voor de omgevingsvergunning voor het bouwen geen aanhoudingsverplichting en moet het bevoegd gezag beslissen op de bouw aanvraag. Het feit dat geen sprake is van een ernstig geval van verontreiniging neemt echter niet weg dat toch sprake kan zijn van een verontreinigingsgraad waarbij gevaar is te verwachten voor de gezondheid van de gebruikers van het bouwwerk. Hoewel het bevoegd gezag de omgevingsvergunning voor het bouwen in deze gevallen formeel kan weigeren, zal echter veelal volstaan kunnen worden met het stellen van aanvullende voorwaarden dat bepaalde voorzieningen worden getroffen. Zie hiervoor de toelichting onder artikel 2.4.2 van Bouwverordening 2018.

Voor gevallen met een ernstige bodemverontreiniging geldt een aanhoudingsverplichting totdat het bevoegd gezag als bedoeld in de Wet bodembescherming een saneringsplan heeft goedgekeurd. Zodra het saneringsplan is goedgekeurd dient een beslissing te worden genomen op de bouw aanvraag. Ook in deze gevallen zal de vergunning in de regel verleend kunnen worden onder de voorwaarde dat vooruitlopend op de aanvang van de bouwwerkzaamheden, de op grond van het goedgekeurde saneringsplan noodzakelijke voorzieningen worden getroffen.

Artikel 2.4.2 Voorwaarden omgevingsvergunning voor het bouwen

Niet ernstige gevallen van bodemverontreiniging, waarin naar het oordeel van het bevoegd gezag toch nog sprake is van een onaanvaardbare verontreinigingsgraad, zijn meestal overzichtelijke gevallen. Op korte termijn en zonder de noodzaak van saneringsonderzoek is aan te geven op welke wijze het verontreinigingsprobleem kan worden ondervangen.

In dit soort niet ernstige gevallen hoeft de conclusie, dat het terrein verontreinigd is, niet te leiden tot weigering van de omgevingsvergunning voor het bouwen.

In de voorwaarden van de omgevingsvergunning voor het bouwen kan aangegeven worden op welke wijze het terrein gesaneerd moet worden en - in relatie tot de bouw - op welk tijdstip. Als saneringsvoorwaarden valt te denken aan:

- de voorwaarde, dat onder het bouwwerk een isolerende en dampremmende laag wordt aangebracht;
- de voorwaarde, dat een bepaald deel van de bodem wordt afgegraven en afgevoerd, alsmede het aanbrengen van een schone bodemlaag;
- de voorwaarde, dat een pompinstallatie ter zuivering van het grondwater wordt aangebracht en gedurende een aantal jaren na de totstandkoming van het bouwwerk in stand wordt gehouden.

Er wordt op gewezen, dat sanering in deze gevallen in principe een verantwoordelijkheid van de aanvrager om omgevingsvergunning voor het bouwen is. Het kan in het belang van de aanvrager zijn, als

deze bij het overleggen van de aanvraag om omgevingsvergunning voor het bouwen voor het bouwen op een verontreinigde bodem tevens aangeeft hoe deze de sanering denkt te laten plaatsvinden. Ook bouw aanvragen waarbij sprake is van een ernstig geval van bodemverontreiniging kunnen op grond van dit artikel worden afgedaan.

Paragraaf 2.5 Voorschriften van stedenbouwkundige aard en bereikbaarheidseisen

Algemeen

Op 29 november 2014 is de zogenaamde 'Reparatiewet BZK 2014' in werking getreden (Stb. 2014, 458). De Reparatiewet nam onder meer de wettelijke grondslag weg voor de stedenbouwkundige bepalingen uit de bouwverordening (artikel 8 lid 5, 9 en 10 Woningwet en artikel 8.17 onder B IWro zijn komen te vervallen).

De Reparatiewet BZK 2014 regelde verder dat gemeenten de stedenbouwkundige bepalingen uit hun bouwverordening voor 1 juli 2018 moeten hebben opgenomen in bestemmingsplannen of beheersverordeningen (artikel 133 Woningwet werd toegevoegd). Dit betekent dat de stedenbouwkundige voorschriften uit de bouwverordening geleidelijk via overgangsrecht zullen 'uitsterven'. Daarmee zal de bouwverordening als instrument op termijn verdwijnen.

Overgangsregeling

Er geldt een overgangstermijn die loopt tot 1 juli 2018. Dat is geregeld in artikel 133 Woningwet. Vanaf die datum verliezen de stedenbouwkundige bepalingen in de bouwverordening van rechtswege hun (aanvullende) werking voor bestaande bestemmingsplannen en beheersverordeningen, kunnen deze niet meer als vangnet dienen en moeten deze (en met name de parkeernormenbepaling) zijn ondergebracht in het bestemmingsplan (of de beheersverordening).

Het nieuwe recht treedt echter al eerder in werking wanneer voor 1 juli 2018 een (nieuw) bestemmingsplan (of beheersverordening) wordt vastgesteld. Stedenbouwkundige bepalingen uit de bouwverordening zijn namelijk (ook van rechtswege) niet meer van toepassing wanneer ontwerpbestemmingsplannen na 29 november 2014 (definitief) worden vastgesteld door de gemeenteraad.

Artikel 133 Woningwet regelt ook dat op een aanvraag om een omgevingsvergunning voor het bouwen van een bouwwerk, als bedoeld in artikel 2.1, eerste lid, onder a, van de Wabo, ingediend voor 29 november 2014, alsmede op enig bezwaar of beroep, ingesteld tegen een besluit over een dergelijke aanvraag, de artikelen 1, eerste lid, onderdeel g, 7b, eerste lid, 8, vijfde en zevende lid, 9, 10 en 12, derde lid, zoals deze luiden op het tijdstip waarop de aanvraag werd ingediend, van toepassing blijven.

Overigens

Het laten vervallen van de stedenbouwkundige bepalingen uit de bouwverordening is steeds de bedoeling van de wetgever geweest. Beoogd was om met de invoering van de Wet ruimtelijk ordening (Wro) in 2008 de stedenbouwkundige voorschriften uit de bouwverordening, inclusief de regeling betreffende het parkeren, geleidelijk zijn werkingskracht te laten verliezen. Met de Invoeringswet Wet ruimtelijke ordening (IWro) werd aanvankelijk de mogelijkheid om stedenbouwkundige bepalingen op te nemen in de bouwverordening geschrapt. Uiteindelijk werd hiervan afgezien omdat te veel vragen bestonden of en over de wijze waarop het parkeren in het bestemmingsplan zou kunnen worden geregeld. De betreffende bepaling is nooit inwerking getreden. De Reparatiewet 2014 regelde dit dus alsnog op een iets andere manier.

Wat betekent dit voor de gemeente?

- Er is een overgangstermijn voor bestaande bestemmingsplannen tot 1 juli 2018. Na die datum verliezen de stedenbouwkundige bepalingen in de bouwverordening van rechtswege hun (aanvullende) werking voor bestaande bestemmingsplannen, kunnen deze niet meer als vangnet dienen en moeten deze (en met name de parkeernormenbepaling) zijn ondergebracht in het bestemmingsplan. Dit kan bijvoorbeeld door een paraplu bestemmingsplan.
- Wanneer de gemeenteraad een nieuw bestemmingsplan vaststelt, treedt de nieuwe regeling in werking. Op dat moment zijn de stedenbouwkundige bepalingen uit de bouwverordening niet meer van toepassing. Dat kan dus al (ruim) eerder dan 1 juli 2018 het geval zijn.
- Tussen 29 november 2014 en 1 juli 2018 kunnen er dus twee regimes naast elkaar bestaan: de regeling in de bouwverordening en (steeds meer) bestemmingsplanregelingen. Het is zaak daar bij de beoordeling van aanvragen omgevingsvergunningen goed rekening mee te houden. Dit blijkt immers niet uit de tekst van deze regelingen zelf. Het verdient verder aanbeveling hierover in de communicatie helderheid te geven.

Relatie stedenbouwkundige bepalingen en het bestemmingsplan

Artikel 9 Woningwet is op 29 november 2014 komen te vervallen. De overgangsregeling uit artikel 133 Woningwet regelt dat deze bepaling tot 1 juli 2018 onder bepaalde condities van toepassing kan blijven. Daarom wordt daar hier kort op ingegaan.

Artikel 9 van de Woningwet luidde tot 29 november 2014 als volgt:

Artikel 9

1. Voor zover de voorschriften van de bouwverordening niet overeenstemmen met de voorschriften van het desbetreffende bestemmingsplan blijven eerstbedoelde voorschriften buiten toepassing.
2. De voorschriften van de bouwverordening blijven van toepassing indien het desbetreffende bestemmingsplan geen voorschriften bevat, die hetzelfde onderwerp regelen, tenzij het desbetreffende bestemmingsplan anders bepaalt.

Deze paragraaf van de Bouwverordening 2018 geldt tot 1 juli 2018 en alleen dan als er na 29 november 2014 geen bestemmingsplan is vastgesteld en indien er geen bestemmingsplan voorhanden is, of indien het desbetreffende bestemmingsplan niet-vergelijkbare voorschriften van stedenbouwkundige aard bevat. Gedacht kan worden aan een slechts ten dele goedgekeurd bestemmingsplan, een globaal eindplan, een heel oud bestemmingsplan of een bestemmingsplan met een aantal gebreken. Soms is het moeilijk te bepalen of het desbetreffende bestemmingsplan exclusief wil zijn ten opzichte van de Bouwverordening 2018. De Woningwet geeft wel enige duidelijkheid in art. 9, lid 2 (slot): '...', tenzij het desbetreffende bestemmingsplan anders bepaalt.' Het primaat ligt bij het bestemmingsplan. De Woningwet gaat er echter eenvoudigweg van uit dat bestemmingsplannen voor wat dit onderwerp betreft volstrekt duidelijk zijn. Dit is echter niet altijd het geval. Indien er sprake is van onduidelijkheid zal een en ander van geval tot geval bekeken moeten worden. Is een van deze gevallen aan de orde, dan vullen de stedenbouwkundige bepalingen (inclusief het afwijken hiervan) uit de bouwverordening het bestemmingsplan aan.

Zie in dit kader ook de uitspraak ABRvS 24 december 2014, ECLI:NL:RVS:2014:4647 (Zandvoort). Hierin wordt bepaald dat de bouwverordening slechts een aanvullende werking heeft indien het bestemmingsplan geen voorschriften bevat die hetzelfde onderwerp regelen. Het is niet zo dat de voorschriften van de bouwverordening alleen buiten toepassing blijven indien het bestemmingsplan dat uitdrukkelijk bepaalt.

Alvorens in een concreet geval tot aanvullende werking van de bouwverordening wordt geconcludeerd, dient een driedelige toets te worden uitgevoerd:

- a. bevat het bestemmingsplan voorschriften over een onderwerp dat ook in de bouwverordening wordt gereguleerd? Luidt het antwoord ontkennend, dan dient vervolgens de vraag te worden gesteld,
- b. of het bestemmingsplan aanvullende werking van de bouwverordening ten aanzien van het desbetreffende, niet in het bestemmingsplan gereguleerde, onderwerp expliciet uitsluit. Luidt ook het antwoord op deze vraag ontkennend, dan dient ten slotte te worden bezien of,
- c. de voorschriften van de bouwverordening niet overeenstemmen met de voorschriften van het bestemmingsplan, in die zin dat aanvullende werking van de bouwverordening tot gevolg heeft dat de gebruiksmogelijkheden die het bestemmingsplan biedt, geheel of nagenoeg geheel teniet worden gedaan. Is dit het geval, dan dient aanvullende werking van de bouwverordening alsnog op grond van artikel 9, eerste lid van de Woningwet te worden afgewezen.

Wet ruimtelijke ordening

De Wro en het Bro hebben gevolgen voor paragraaf 2.5. van de bouwverordening. In de algemene toelichting bij hoofdstuk 2 onder Wro is hierop ingegaan..

Hieronder wordt apart ingegaan op de verschillende stedenbouwkundige bepalingen. Zoals gezegd, gelden deze bepalingen in steeds minder gevallen. Ze vervallen namelijk van rechtswege wanneer een nieuw bestemmingsplan wordt vastgesteld of (als dat niet gebeurt) per 1 juli 2018.

Artikel 2.5.2 Anti-cumulatiebepaling tot en met Artikel 2.5.30 Parkeergelegenheid en laad- en losmogelijkheden bij of in gebouwen (Vervallen)

Hoofdstuk 7 Overige gebruiksbepalingen

Paragraaf 7.3 Gebruik van bouwwerken, open erven en terreinen

Artikel 7.3.1 Vergunningsplicht nachtverblijf

Artikel 2.2, eerste lid van het Bor geeft de raad de mogelijkheid om van het in artikel 2.11.1 eerste lid, onderdeel a, genoemde aantal personen af te wijken. De raad kan indien afwijking van dit artikel is gewenst, een nieuw artikel 7.3.1 Vergunningsplicht nachtverblijf in de bouwverordening vaststellen.

Hoofdstuk 9 Welstand

Algemeen

In hoofdstuk 9 van de Bouwverordening 2018 zijn zowel procedurele als inhoudelijke artikelen met betrekking tot het welstandstoezicht opgenomen. Op grond van artikel 8, zesde lid van de Woningwet bevat de bouwverordening voorschriften over de samenstelling, inrichting en werkwijze van de welstandscommissie.

De werkwijze van de welstandscommissie is in de Bouwverordening 2018 niet concreet uitgewerkt vanwege de diversiteit in lokale invulling. Gemeenten dienen nadrukkelijk zelf een keuze te maken ten aanzien van de werkwijze, ook indien een gemeente werkt met een provinciale welstandscommissie. De gemeentelijke keuze dient ook door te klinken in de werkwijze van de provinciale welstandscommissie. Daartoe dient de gemeente het initiatief te nemen en is het aan de provinciale welstandscommissie om deze keuze te onderschrijven.

Het is noodzakelijk om een huishoudelijk reglement toegesneden op de lokale situatie of een reglement van orde voor de lokale welstandscommissie vast te stellen als bijlage bij deze verordening. Juridisch gezien behoeft een dergelijk reglement niet in de bouwverordening zelf te worden opgenomen, maar dient wel dezelfde procedure te worden doorlopen als de gemeentelijke bouwverordening.

Welstandscriteria en welstandsnota

Alleen als in een welstandsnota aan de hand van criteria is aangegeven wat verstaan wordt onder redelijke eisen van welstand kan het bevoegd gezag een vergunningplichtig bouwwerk beoordelen op aspecten van welstand en kan de welstandscommissie hierover adviseren. Ook bouwwerken waarvoor geen omgevingsvergunning voor het bouwen is vereist, moeten aan minimale welstandseisen voldoen. Volgens artikel 13a van de Woningwet kunnen burgemeester en wethouders de eigenaar van een bouwwerk dat in ernstige mate 'in strijd is met redelijke eisen van welstand' aanschrijven om die strijdigheid op te heffen. De criteria hiervoor moeten in de welstandsnota zijn opgenomen. Zonder nota met criteria is geen welstandstoezicht mogelijk.

De welstandsbeoordeling c.q. -advisering dient gebaseerd te worden op de in de nota opgenomen criteria. In artikel 12a van de Woningwet wordt bepaald dat deze criteria 'zo veel mogelijk zijn toegesneden op de onderscheidene categorieën bouwwerken en dat de criteria kunnen verschillen naargelang de plaats waar een bouwwerk is gelegen'. Dit biedt mogelijkheden om de criteria per samenhangend deel van de gemeente uit te werken. Zowel binnen als buiten de bebouwde kom verschillen gebieden ten aanzien van de bestaande kwaliteiten en ten aanzien van de verwachte en/of beoogde ruimtelijke ontwikkelingen, die vastliggen in een bestemmingsplan of specifieke beleidsdocumenten, bijvoorbeeld in het kader van landschapsverbetering, stedelijke vernieuwing of architectuurbeleid. De bestaande situatie en de beleidsdoelen voor de toekomst zullen in de meeste gevallen de basis vormen voor een passend welstandsbeleid. In het ene gebied is aanleiding om een behoudend beleid te voeren, in een ander gebied is juist verandering en vernieuwing aan de orde. In het ene gebied is nauwelijks sprake van ruimtelijke dynamiek en kan een terughoudend welstandsregime acceptabel zijn, in een ander gebied gaat juist alles op de schop en is een intensieve beïnvloeding van de ruimtelijke kwaliteit vereist.

De welstandsnota is derhalve een dynamisch document. Steeds als er nieuwe gebieden worden ontwikkeld, vormen de beleidsregels voor het betreffende gebied een toevoeging aan de nota, mits telkens opnieuw de vaststellingsprocedure wordt gevolgd.

Indien het bevoegd gezag de welstandscriteria in bijzondere gevallen buiten toepassing laat als bedoeld in artikel 4:84 Awb (inherente afwijkingsbevoegdheid), dient dit wel per concreet geval deugdelijk door het bevoegd gezag te worden gemotiveerd.

Relatie bestemmingsplan en welstand

De jurisprudentie op basis van de Woningwet gaat uit van de voorrangsregel uit artikel 9 Woningwet, inhoudende dat de welstandstoets zich dient te richten naar de bouwmogelijkheden die het geldende bestemmingsplan biedt.

Het welstandscriterium is in artikel 2.10 sub d (voorheen artikel 44 van de Woningwet) omschreven als zelfstandige toetsingsgrond voor bouwaanvragen. De voorrangsregeling van artikel 9 was daardoor niet rechtstreeks van toepassing. De jurisprudentie heeft uit dit stelsel van de wet afgeleid dat die voorrang is blijven bestaan (ABRS 25 april 1995, BR 1995, 579, ABRS 16 maart 1999, AB 1999, 356 en ABRS 18 februari 2000, Gst.2000, 7119).

In lijn met artikel 9 Woningwet is de voorrang van het bestemmingsplan op de welstandseisen geregeld in artikel 12, derde lid van de Woningwet. Daarin is tevens bepaald dat ook de stedenbouwkundige voorschriften van de bouwverordening boven de welstandseisen prevaleren. In artikel 12b, eerste lid van de Woningwet is bovendien expliciet vastgelegd dat óók de welstandscommissie deze voorrangsregeling moet betrekking bij de advisering. Het bestemmingsplan is immers het wettelijk instrument waarmee, langs de in de Wet ruimtelijke ordening aangegeven en met bijzondere waarborgen omklede weg, aan gronden een bestemming is gegeven en de daarbij behorende bebouwings- en gebruiksmogelijkheden worden aangegeven. Dit betekent dat de welstandstoets niet mag leiden tot beperkingen die een reële verwezenlijking van de aan de grond toegekende bouwmogelijkheden die het bestemmingsplan biedt, belemmeren (vgl. ABRS 16 maart 1999, AB 1999, 356 m.n. A.G.A. Nijmeijer). De kans dat die situatie zich voordoet is kleiner naarmate het bestemmingsplan meer mogelijkheden biedt de toegekende bestemming te realiseren.

Naar valt aan te nemen is de voorrangregel (artikel 12, derde lid Woningwet) naar analogie van toepassing op de relatie toekomstig bestemmingsplan en welstand.

Artikel 9.1 De advisering door de welstandscommissie

Onder het regime van de Woningwet is inschakeling van een welstandscommissie bij een aanvraag om een omgevingsvergunning voor het bouwen verplicht indien een welstandsnota is vastgesteld en aan de hand van criteria is aangegeven wat verstaan wordt onder redelijke eisen van welstand. De commissie adviseert, het bevoegd gezag beslist.

De gemeenteraad kan er voor kiezen om in plaats van een welstandscommissie een stadsbouwmeester te benoemen. In dat geval dient de bouwverordening voorschriften te bevatten over de rol en de functie van de stadsbouwmeester.

De adviespraktijk varieert per gemeente. Er wordt gewerkt met lokale dan wel provinciale welstandscommissies. De gemeenteraad kan er voor kiezen om voor de welstandsadviesing gebruik te maken van een provinciale welstandsorganisatie, die het resultaat is van een gemeenschappelijke regeling of een privaatrechtelijke samenwerkingsvorm. Indien gebruik wordt gemaakt van een provinciale welstandsorganisatie dient de gemeenteraad de leden van de welstandscommissie eveneens nadrukkelijk te benoemen; zie toelichting bij artikel 9.2.

Er is sprake van een lokale welstandscommissie, die adviseert over alle vergunningplichtige bouwwerken.

Artikel 9.2 Samenstelling van de welstandscommissie

Onafhankelijkheid

Voor elk afzonderlijk lid van deze commissie geldt het onafhankelijkheidsvereiste. Daaraan wordt in elk geval voldaan indien de leden van de commissie niet ondergeschikt zijn aan het gemeentebestuur. Ook is het raadzaam bij de selectie van de leden van de welstandscommissie alert te zijn op mogelijk tegenstrijdige belangen. Deelneming van leden van het college van burgemeester en wethouders of van het bevoegd gezag dat besluiten neemt over een aanvraag voor een omgevingsvergunning voor het bouwen aan de welstandscommissie voor de eigen gemeente of voor de gemeente waarover het bevoegd gezag besluiten neemt, is in dit verband uitgesloten.

Deskundigen en burgers

In de welstandscommissie behoeven niet uitsluitend 'deskundigen' zitting te hebben. Deskundige leden zijn leden die zich door ervaring en opleiding kwalificeren om zitting te nemen in de welstandscommissie. Van deskundige commissieleden mag worden verwacht dat zij vanuit een eigen, actieve beroepspraktijk kunnen oordelen over plannen van collega's. Onder niet-deskundige leden worden vertegenwoordigers van de plaatselijke bevolking verstaan, geen architecten of anderszins beroepsmatig bij de kwaliteit van de gebouwde omgeving betrokken zijnde, die door het gemeentebestuur in de welstandscommissie kunnen worden benoemd. De gemeenteraad beslist over de benoeming van niet-deskundige leden. Er is geen wettelijke verplichting om niet-deskundige leden op te nemen in de welstandscommissie.

De welstandscommissie bestaat slechts uit deskundige leden. De secretaris is geen lid van de welstandscommissie.

Artikel 9.4 Jaarlijkse verantwoording

Jaarverslag welstandscommissie

Een jaarverslag is bij uitstek geschikt om te signaleren waar de welstandsnota als beleidskader onvoldoende houvast heeft kunnen bieden bij de welstandsbeoordeling en kan tevens dienen ter verantwoording waarom in specifieke gevallen is afgeweken van het vastgestelde beleid. De jaarlijkse verslagverplichting van de welstandscommissie vloeit voort uit artikel 12b, derde lid van de Woningwet.

Het jaarverslag kan voor de gemeenteraad aanleiding zijn voor bijstelling van het gemeentelijk welstandsbeleid door aanpassing van de gemeentelijke welstandsnota. Om die reden is het zinvol te streven naar het uitbrengen van het jaarverslag tijdig vóór de beleids- en begrotingscyclus in de gemeente. Ervan uitgaande dat de gemeentelijke begroting doorgaans in september/oktober wordt behandeld, zou het 'verslagjaar' van de welstandscommissie kunnen lopen van juni tot juni.

Jaarverslag burgemeester en wethouders

Teneinde de politieke verantwoordelijkheid voor de uitoefening van het welstandstoezicht te verstevigen en de betrokkenheid van de raad bij de welstandszorg te vergroten, is ook aan burgemeester en wethouders ingevolge artikel 12c van de Woningwet de verplichting opgelegd jaarverslagen omtrent de toepassing van het welstandsbeleid voor te leggen aan de gemeenteraad. In dit jaarverslag zou ten minste aan de orde dienen te komen:

- op welke wijze burgemeester en wethouders zijn omgegaan met de welstandsadviezen;
- op welke wijze uitwerking is gegeven aan de openbaarheid van vergaderen;
- in welke gevallen burgemeester en wethouders een besluit hebben genomen tot toepassing van bestuursdwang of oplegging van een last onder dwangsom op grond van ernstige strijdigheid met redelijke eisen van welstand als bedoeld in artikel 13a van de Woningwet en na dat besluit tot uitvoering daarvan zijn overgegaan.

Vornoemd verslag kan tevens deel uitmaken van een algemeen jaarverslag over ruimtelijke ordening en bouwregelgeving.

Samen met het jaarverslag van de welstandscommissie wordt hierdoor het gemeentelijk welstandstoezicht inzichtelijk gemaakt en het publieke debat bevorderd.

In de Woningwet is een algemene verslagverplichting voor burgemeester en wethouders opgenomen ten aanzien van ruimtelijke ordening en bouwregelgeving.

Artikel 9.5 Termijn van advisering

De termijnen voor de behandeling van bouwplannen ter verkrijging van een omgevingsvergunning voor het bouwen staan in de Wabo. Deze termijnen zijn beduidend korter dan voorheen in de Woningwet. Hierdoor ontstaat voor de welstandsadviesering een korte periode. In dit artikel is de advisering binnen de Wabo-termijn vastgelegd in een voorschrift. Een verlenging van de adviestermijn is slechts mogelijk indien op grond van de Wabo de beslistermijn voor de vergunningverlening is verlengd.

De mogelijkheid van beoordeling van een zgn. schetsplan in een informele voorprocedure blijft mogelijk, omdat de termijnen pas aanvangen bij de ontvangst van verzoek om vergunning.

Indien een aanvraag om een omgevingsvergunning wordt ingediend, ten aanzien waarvan een discussie over alternatieven kan worden verwacht, is het raadzaam gebruik te maken van de mogelijkheid tot verlenging van de beslistermijn.

Artikel 9.6 Openbaarheid van vergaderen en mondelinge toelichting

Openbaar vergaderen

Openbaar vergaderen is een fundamenteel beginsel van het openbaar bestuur, dat nu voor de welstandscommissie expliciet is vastgelegd in artikel 12b van de Woningwet. De wettelijke taken van de welstandscommissie worden uitgevoerd in openbaarheid. Daarvan kan slechts worden afgeweken als de belanghebbende een beroep doet op artikel 10 van de Wet openbaarheid van bestuur, als er dusdanige aangelegenheden aan de orde zijn dat daarmee de aanvrager in zijn recht staat openbaarheid te weigeren.

Het verdient aanbeveling om niet alleen de agenda voor de welstandsvergadering bekend te maken, maar ook de stukken die betrekking hebben op de geagendeerde aanvragen voor een omgevingsvergunning voor het bouwen ter inzage te leggen bij de agenda en daarvan melding te maken in de bekendmaking.

De openbaarheid van welstandsvergaderingen zal bijdragen aan de vermaatschappelijking van het welstandstoezicht. Daarbij speelt mede een rol van betekenis de algemene wens voor het transparanter maken van de advisering op het terrein van de ruimtelijke kwaliteit. Bovendien zal de openbaarheid van welstandsvergaderingen bijdragen aan het begrip voor en kennis over het welstandstoezicht van de zijde van de burger/bouwer.

Belanghebbenden

Met betrekking tot de openbaarheid van welstandsvergaderingen dient een onderscheid te worden gemaakt tussen openbaarheid voor enerzijds de aanvrager van de omgevingsvergunning en anderzijds andere belanghebbenden.

Uit artikel 4:7 Awb volgt de beperkte verplichting dat de mogelijkheid tot toelichting van het bouwplan ten overstaan van de welstandscommissie dient te worden geboden aan de aanvrager van de omgevingsvergunning voor het bouwen.

Desondanks is het inbouwen van een moment voor de aanvrager om zijn aanvraag toe te lichten zeer zinvol. Bij de aanwezigheid van de aanvrager kan - indien nodig - wellicht eerder tot alternatieve bouwoplossingen worden gekomen, waardoor de noodzaak om een hernieuwde adviesaanvraag te doen kan worden verkleind.

Spreekrecht

Indien er in het kader van de openbaarheid van vergadering spreekrecht wordt geboden aan anderen dan de aanvrager, is het zinvol de kring van spreekgerechtigden te beperken tot belanghebbenden (als bedoeld in artikel 1:2 Awb). Daarmee wordt voorkomen dat allerlei personen tijdens de vergadering van de welstandscommissie kunnen inspreken, terwijl die in een eventuele rechterlijke procedure tegen de omgevingsvergunning voor het bouwen geen 'recht van spreken' hebben omdat zij geen belanghebbenden zijn.

De keuze voor spreekrecht is voorts van invloed op het tijdstip waarop de vergadering van de welstandscommissie wordt aangekondigd. Dat tijdstip moet dan zodanig worden gekozen dat eventuele sprekers voldoende tijd hebben om zich op de vergadering voor te bereiden. Wordt geen spreekrecht toegekend, dan kan de termijn korter zijn, aangezien in dat geval van enige voorbereiding door eventuele sprekers geen sprake is.

De verplichting tot openbaar vergaderen heeft betrekking op de vergaderingen waarin het welstandsadvies formeel wordt vastgesteld. Het is niet verplicht voor informeel vooroverleg over een principeaanvraag of een schetsplan, dat meestal door een of meer daartoe gemandateerde leden van de commissie wordt uitgevoerd. De potentiële bouwer kan in het stadium van vooroverleg gebaat zijn met beslotenheid. Openbaarheid zou dan remmend op het vooroverleg kunnen werken, terwijl uit oogpunt van de korte bouwplanprocedure vooroverleg stimulering verdient.

Behandeling van aanvragen onder verantwoordelijkheid welstandscommissie

Behandeling van aanvragen voor een omgevingsvergunning voor het bouwen waarbij onder verantwoordelijkheid van de welstandscommissie wordt gewerkt (art 9.7 Bouwverordening 2018), vraagt voor de openbaarheid enige aandacht. In geval van veelvoorkomende omgevingsvergunningen voor het bouwen van kleine bouwwerken (als deze al niet vergunningvrij zijn) zal er geringe belangstelling zijn om de behandeling van bouwplannen bij te wonen. Het verdient in dat geval aanbeveling om per bouwplan slechts vijf minuten te agenderen, zodat aan de openbaarheid kan worden voldaan en er geen ongebruikte (vergader)tijd verloren hoeft te gaan.

Artikel 9.7 Afdoening onder verantwoordelijkheid

In de praktijk kan, gelet op de korte beslistermijnen, behoefte bestaan aan het onder verantwoordelijkheid van de welstandscommissie afdoen van het welstandadvies.

De meest voorkomende vorm van het 'onder verantwoordelijkheid afdoen', komt neer op de afdoening van een welstandsadvies bij plannen waarvan de mening van de welstandscommissie als bekend mag worden verondersteld.

Daarnaast kunnen burgemeester en wethouders ook kiezen voor afdoening onder verantwoordelijkheid met betrekking tot bepaalde categorieën bouwwerken

Negatief adviseren wordt in dit geval meestal uitgesloten.

Voordat de Wabo in werking trad, regelde artikel 48 Woningwet (oud) de aanvraag welstandsadvies van het college aan de welstandscommissie. Daarbij werd onderscheid gemaakt tussen de reguliere bouwvergunning en de lichte bouwvergunning. In het eerste geval was het vragen van welstandsadvies verplicht, in het tweede geval niet. ('Een aanvraag voor een lichte bouwvergunning kunnen zij voor advies aan de welstandscommissie (..) voorleggen).

Verder bood het Besluit bouwvergunningvrij en licht-bouwvergunningplichtige bouwwerken (Bblb) de mogelijkheid om zgn. loket- of sneltoetscriteria vast te stellen.

De combinatie van deze mogelijkheden werd door veel gemeenten gebruikt om de beoordeling van aanvragen voor een licht- bouwvergunningplichtig bouwwerk over te laten aan een niet tot de welstandscommissie behorende ambtenaar.

Op 1-10-2010 zijn de Wabo en het Bor in werking getreden. Dit heeft gevolgen gehad voor deze werkwijze.

De welstandscommissie is de door de gemeenteraad benoemde onafhankelijke commissie die aan burgemeester en wethouders advies uitbrengt ten aanzien van de vraag of het uiterlijk of de plaatsing van een bouwwerk, waarvoor een aanvraag omgevingsvergunning is ingediend, in strijd is met redelijke eisen van welstand (art. 1, onder n. Woningwet).

Op basis van artikel 2.10, lid 1 onder d Wabo moet de aanvraag om een omgevingsvergunning voor het bouwen in beginsel worden geweigerd indien het uiterlijk of de plaatsing van het bouwwerk waarop de aanvraag betrekking heeft om strijd is met de redelijke eisen van welstand, beoordeeld naar de criteria zoals vermeld in de welstandsnota, bedoeld in art. 12a, eerste lid, onder a van de Woningwet.

Het college van burgemeester en wethouders is verplicht om een aanvraag om een omgevingsvergunning voor het bouwen ter advisering voor te leggen aan de welstandscommissie of de stadsbouwmeester (art. 2.26, lid 3 in samenhang met art. 6.2 Bor). Dit hoeft niet wanneer er voor het desbetreffende bouwwerk geen redelijke eisen van welstand gelden (omdat de gemeenteraad op basis van art. 12, lid 2 Woningwet heeft bepaald dat geen redelijke eisen van welstand van toepassing zijn) of bij voorbaat vaststaat dat de omgevingsvergunning reeds op een andere grond moet worden geweigerd.

Met de inwerkingtreding van de Wabo zijn artikel 48 Woningwet en het Bblb komen te vervallen. Onder de Wabo is een bouwwerk omgevingsvergunningplichtig of vergunningvrij; een tussencategorie bestaat niet meer. Dit betekent dat iedere aanvraag voor een omgevingsvergunningplichtig bouwwerk door het college ter advisering aan de welstandscommissie moet worden voorgelegd.

Dit betekent ook dat het college geen ambtenaar (meer) kan mandateren om te toetsen aan zgn. loket-criteria.

De (model-)bouwverordening biedt in artikel 9.7 de mogelijkheid voor de welstandscommissie om de advisering over een aanvraag om welstandsadvies onder verantwoordelijkheid van de commissie over te laten aan een of meerdere daartoe aangewezen leden van die commissie. Het aangewezen lid of de aangewezen leden kunnen alleen adviseren over bouwplannen waarvan volgens hen het oordeel van de welstandscommissie als bekend mag worden verondersteld.

Geen mandatering

Hierbij is overigens geen sprake van mandatering in de zin van de Awb. Art. 10:1 Awb definieert mandaat immers als: de bevoegdheid om in naam van een bestuursorgaan besluiten te nemen. De welstandscommissie is geen bestuursorgaan. Bovendien neemt het geen besluiten (in de zin van de Awb) maar adviseert de commissie het college. Om misverstanden te voorkomen, passen wij art. 9.7 van de modelbouwverordening bij de eerstvolgende wijziging aan.

Samengevat:

Sinds de inwerkingtreding van de Wabo is "flitsen" alleen mogelijk als:

- voor het betreffende bouwplan geen welstandscriteria gelden of,
- het daartoe aangewezen lid van de welstandscommissie aanwezig is, en
- het oordeel van de welstandscommissie over het betreffende bouwplan als bekend mag worden verondersteld.

Artikel 9.8 Vorm waarin het advies wordt uitgebracht

Lid 1

Het eerste lid van artikel 9.8 legt een algemeen bestuursrechtelijk uitgangspunt vast, namelijk het motiveringsbeginsel dat in artikel 12b, eerste lid van de Woningwet is opgenomen. In de praktijk is het niet ongebruikelijk dat bij positieve welstandsadvies een expliciete motivering achterwege blijft. Volgens vaste jurisprudentie verandert dit direct zodra bezwaar tegen de (voorheen) bouwvergunning wordt ingediend.

Artikel 9.9 Uitsluiting van gebieden en categorieën bouwwerken

(Vervallen)

Hoofdstuk 10 Overige administratieve bepalingen

Artikel 10.6 Herziening en vervanging van aangewezen normen en andere voorschriften

Het onderhavige artikel heeft betrekking op de door het Nederlands Normalisatie-instituut (NNI) uitgegeven normen (NEN's), voornormen (NVN's) en praktijkrichtlijnen (NPR's).

Hoofdstuk 11 Handhaving

Algemeen

Het niet naleven van de voorschriften van het Bouwbesluit 2012, de bouwverordening of de criteria uit de Welstandsnota voor bestaande bouwwerken vormt een overtreding waartegen direct met toepassing van bestuursdwang of oplegging van een last onder dwangsom kan worden opgetreden, zonder dat daartoe nog (de tussenstap van) een specifieke aanschrijving vereist is. Het Bouwbesluit 2012 geldt voor alle bouwwerken (artikel 1b Woningwet), voor de bouwverordening krijgt deze systematiek vormt in artikel 7b Woningwet en voor het welstandsvereiste voor bestaande bouw volgt dit uit artikel 13a Woningwet. Met het generieke handhavinginstrumentarium op grond van de Gemeentewet en de Awb kan worden afgedwongen dat het bouwen of de staat van een gebouw of ander bouwwerk gaat voldoen aan de betreffende voorschriften van het Bouwbesluit 2012, dat het gebruik ervan of de staat of het gebruik van een open erf of terrein in overeenstemming is met de bouwverordening en dat het uiterlijk van een bouwwerk niet in ernstige mate strijdig is met redelijke eisen van welstand, beoordeeld naar de criteria die zijn vastgelegd in de welstandsnota.

Tenzij sprake is van spoedeisende omstandigheden brengt artikel 4:8 van de Awb met zich mee dat een belanghebbende, die naar verwachting bedenkingen zal hebben tegen een voorgenomen handhavingbesluit, vooraf in de gelegenheid wordt gesteld zijn zienswijze naar voren te brengen. In het

handhavingbesluit dient vervolgens zorgvuldig te worden omschreven met welke voorschriften van het Bouwbesluit 2012 het bouwen of de staat van een gebouw of ander bouwwerk in strijd is en met welke voorzieningen het bouwen of de staat van dat gebouw of ander bouwwerk weer in overeenstemming met die voorschriften kan worden gebracht. Door zelf binnen de daartoe gestelde termijn maatregelen te nemen kunnen belanghebbenden de toepassing van bestuursdwang voorkomen (artikel 5:24 Awb) dan wel overeenkomstig artikel 5:32b van de Awb het verbeuren van een dwangsom voorkomen. Tegen een handhavingbesluit staan de normale rechtsmiddelen open die de Awb in samenhang met de Wet op de Raad van State biedt (bezwaar, beroep, hoger beroep en daarnaast de mogelijkheid om een voorlopige voorziening te vragen).

Op grond van artikel 125 van de Gemeentewet blijft de mogelijkheid bestaan om met toepassing van bestuursdwang of op grond van artikel 5:32 van de Awb met een last onder dwangsom, handhavend op te treden tegen illegale bouw- en sloopwerkzaamheden door middel van het stilleggen van deze werkzaamheden. Daarbij is het feit dat zonder of in afwijking van een vereiste vergunning wordt gebouwd of gesloopt op zichzelf in beginsel voldoende aanleiding om spoedshalve bestuursdwang toe te passen overeenkomstig artikel 5:24 Awb. Het direct met bestuursdwang optreden tegen illegale bouw- of sloopwerkzaamheden is er immers op gericht te voorkomen dat de illegale situatie verder in omvang toeneemt, waardoor burgemeester en wethouders mogelijk voor voldongen feiten worden geplaatst. In dit verband kan onder meer worden verwezen naar de uitspraken van ABRvS van 14 november 2001 (JG 020026) en 11 juni 2003 (BR 2003, 893).

Hoofdstuk 12 Straf-, overgangs- en slotbepalingen

Algemeen

Alle artikelen van deze verordening op overtreding waarvan straf is gesteld steunen op artikel 7b van de Woningwet juncto artikel 1a, onder 2o van de Wet op de economische delicten.

Bijlage 13

Toelichting verordening

Figuren 1 t/m 19, behorende bij de stedenbouwkundige bepalingen.

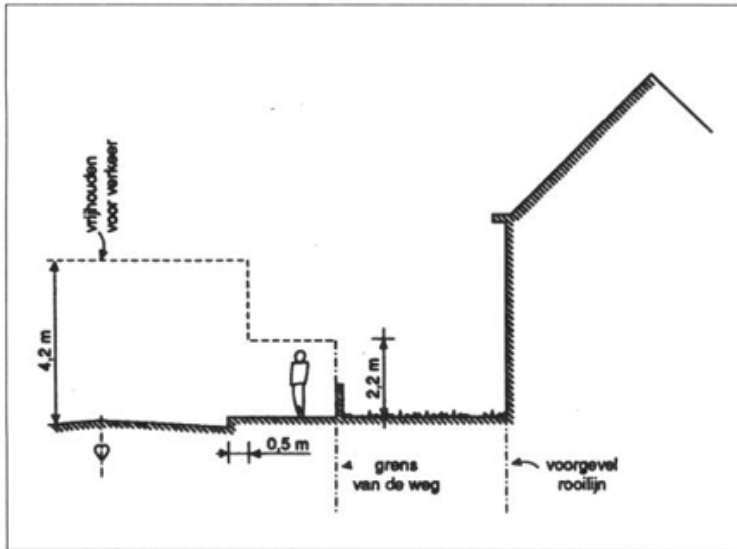

Figuur 1 Voor verkeer vrij te houden hoogten (artikelen 2.5.7 en 2.5.8)

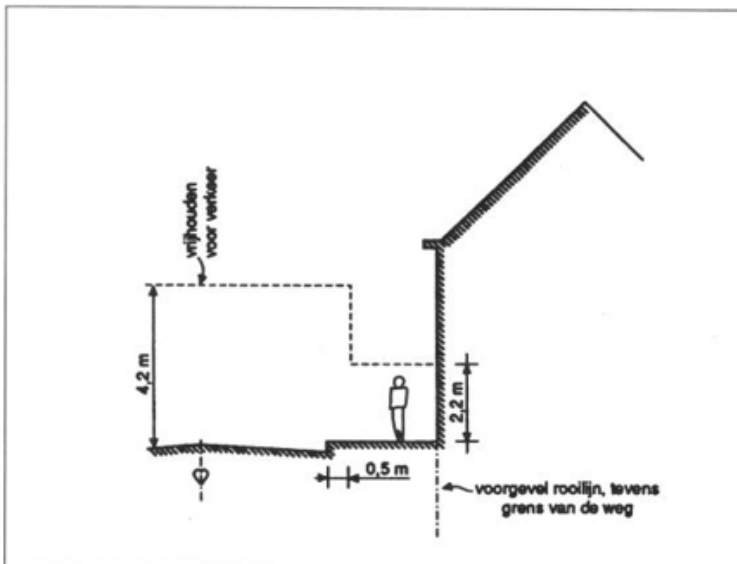

Figuur 2 Voor verkeer vrij te houden hoogten (artikelen 2.5.7 en 2.5.8)

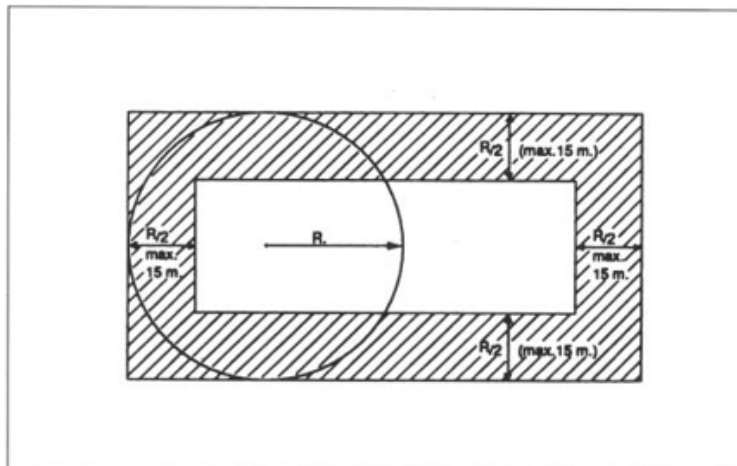

Figuur 3 Ligging van de achtergevelrooilijn (artikel 2.5.11, eerste lid, onder a)

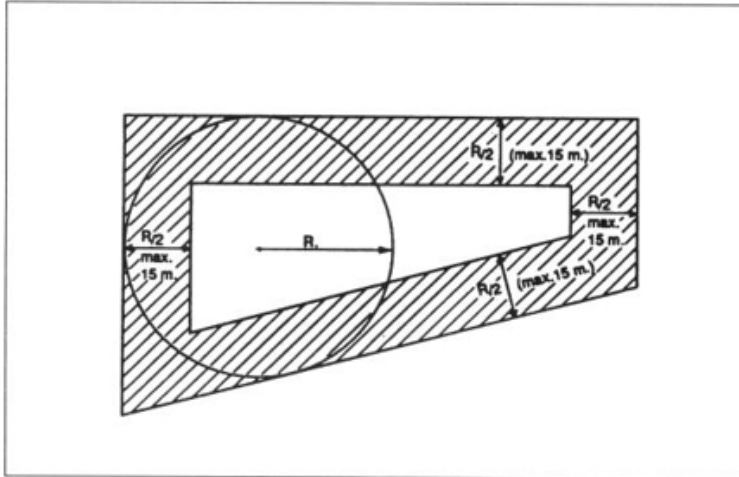

Figuur 4 Ligging van de achtergevelrooilijn (artikel 2.5.11, eerste lid, onder a)

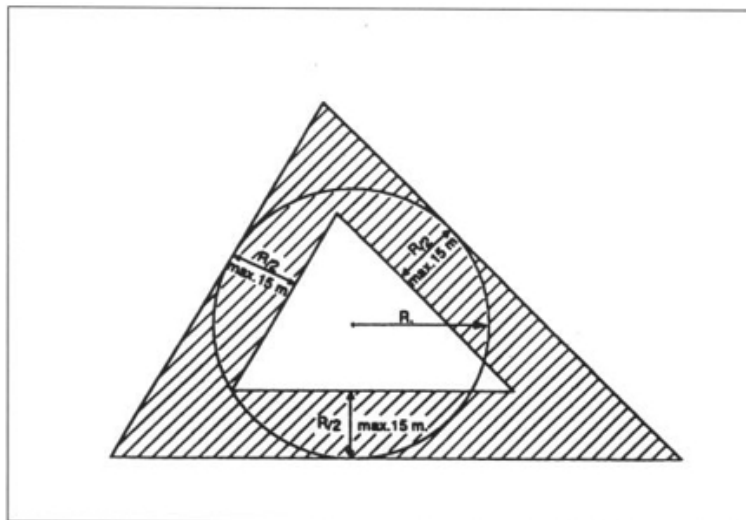

Figuur 5 Ligging van de achtergevelrooilijn (artikel 2.5.11, eerste lid, onder a)

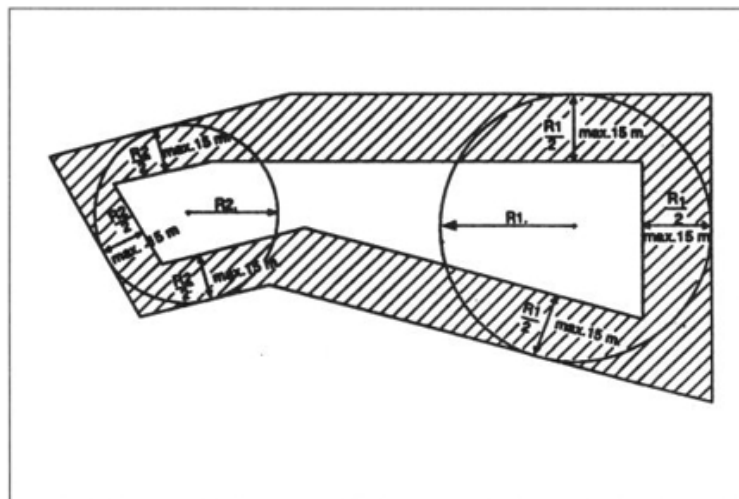

Figuur 6 Ligging van de achtergevelrooilijn (artikel 2.5.11, eerste lid, onder b)

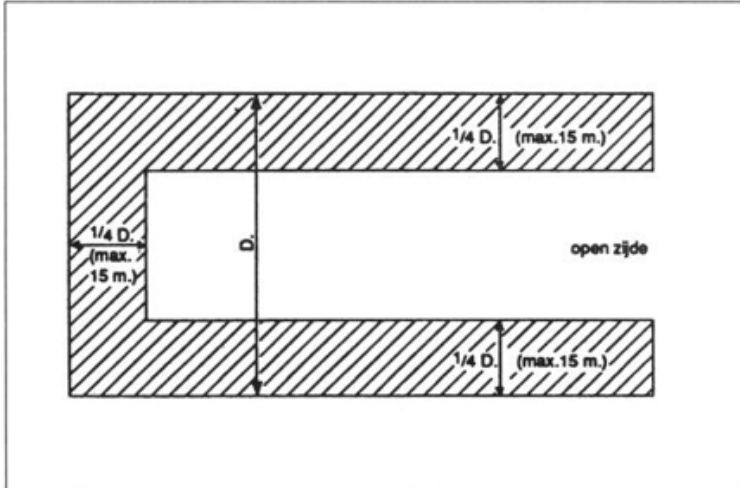

Figuur 7 Ligging van de achtergevelrooilijn (artikel 2.5.11, eerste lid, onder c)

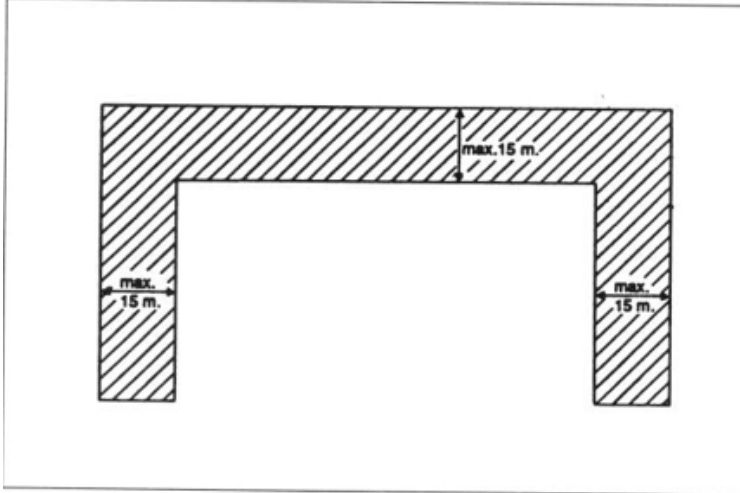

Figuur 8 Ligging van de achtergevelrooilijn (artikel 2.5.11, eerste lid, onder c)

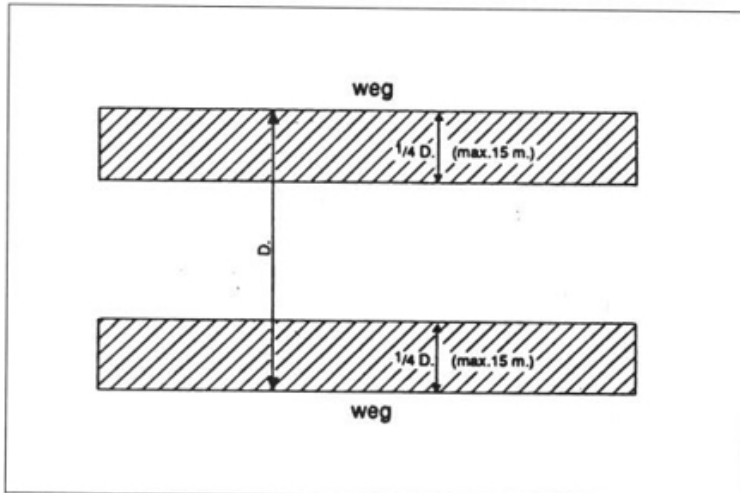

Figuur 9 Ligging van de achtergevelrooilijn (artikel 2.5.11, eerste lid, onder d)

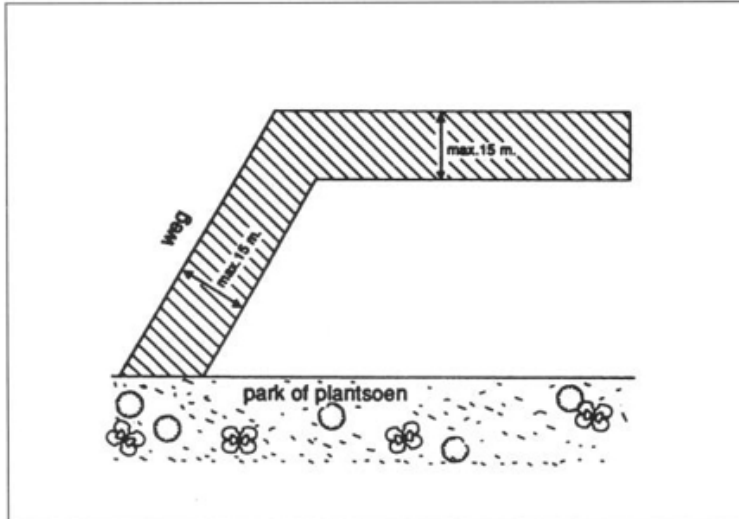

Figuur 10 Ligging van de achtergevelrooilijn (artikel 2.5.11, eerste lid, onder e)

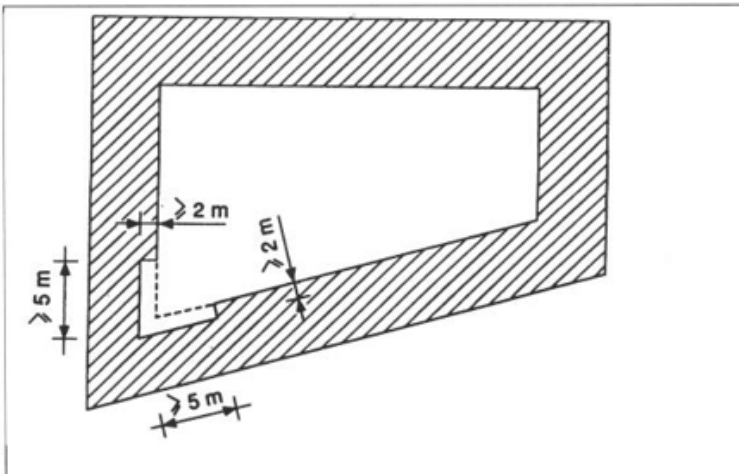

Figuur 11 Teruglegging met het oog op het daglicht toetreding van achtergevelrooilijn die een scherpe hoek met elkaar vormen (ingevolge artikel 2.5.11, lid 2)

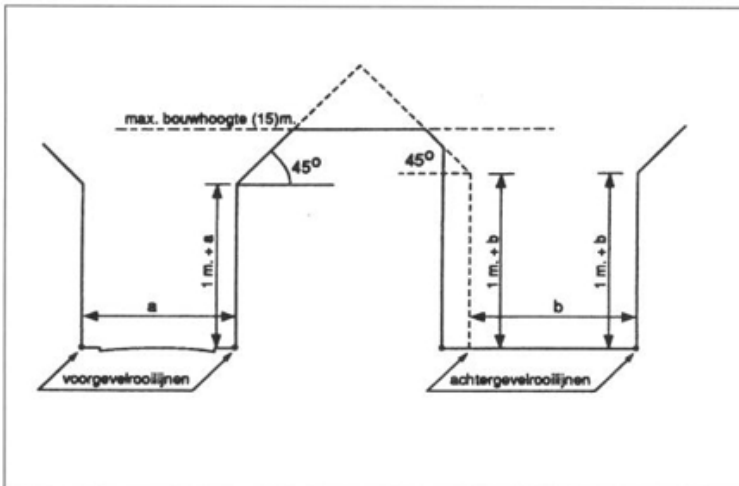

Figuur 12 Bouwhoogte in voor- en achtergevelrooilijn en daartussen. Maximum bouwhoogte (artikelen 2.5.20, 2.5.21, 2.5.23 en 2.5.25). Binnen de bebouwde kom

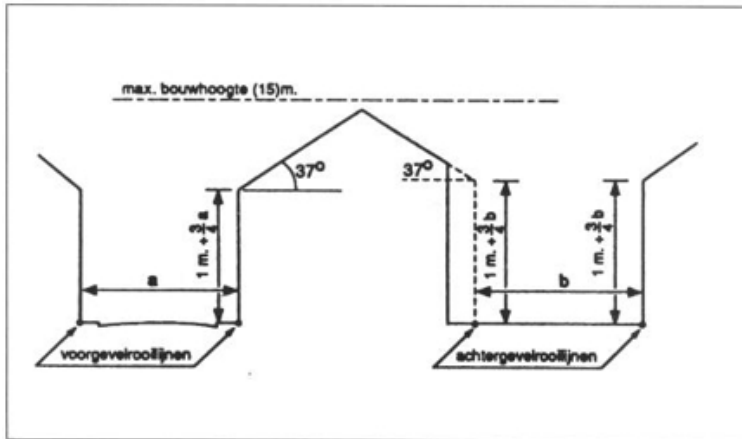

Figuur 13 Bouwhoogte in voor- en achtergevelrooilijn en daartussen. Maximum bouwhoogte (artikelen 2.5.20, 2.5.21, 2.5.23 en 2.5.25). Buiten de bebouwde kom

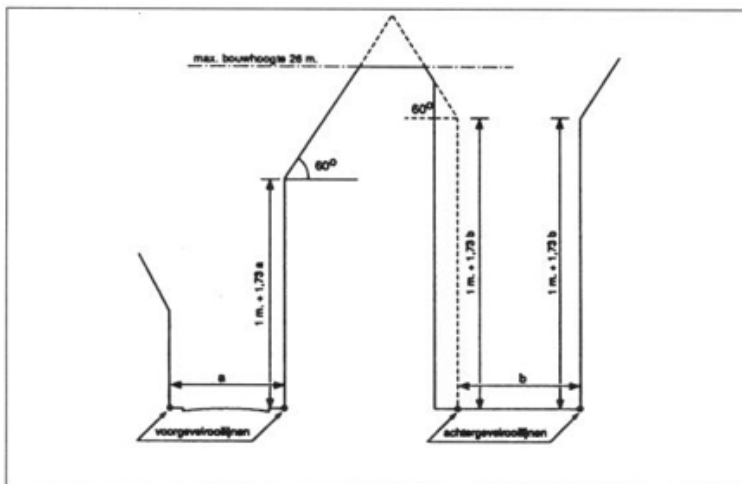

Figuur 14 Bouwhoogte in voor- en achtergevelrooilijn en daartussen. Maximum bouwhoogte (artikelen 2.5.20, 2.5.21, 2.5.23 en 2.5.24, alternatief 2). Binnen grootstedelijke delen van de bebouwde kom

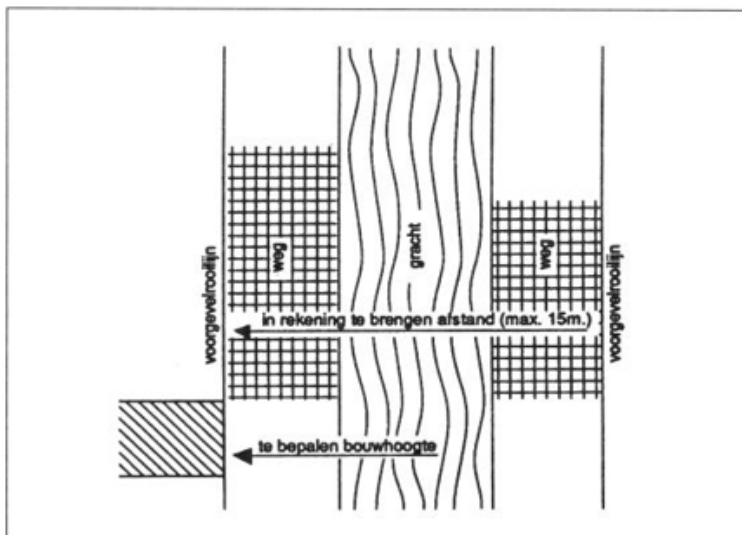

Figuur 15 Bouwhoogte in de voorgevelrooilijn (artikelen 2.5.20, derde lid, eerste alinea)

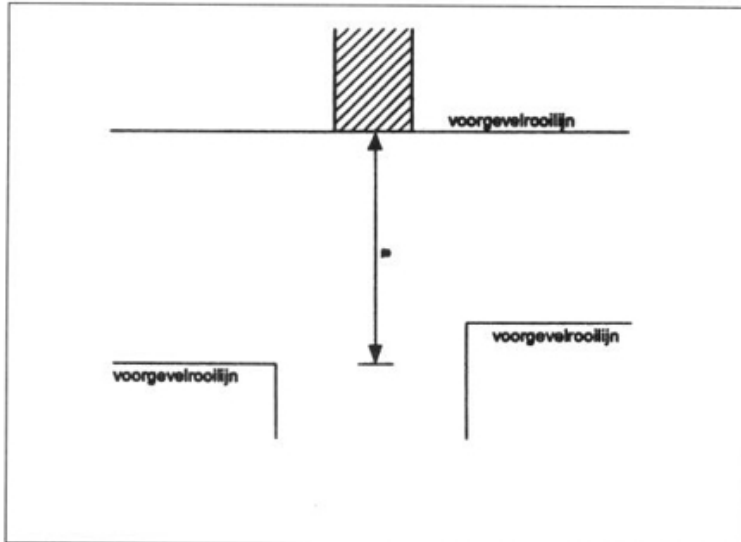

Figuur 16 Bouwhoogte in de voorgevelrooilijn (artikelen 2.5.20, derde lid, tweede alinea)

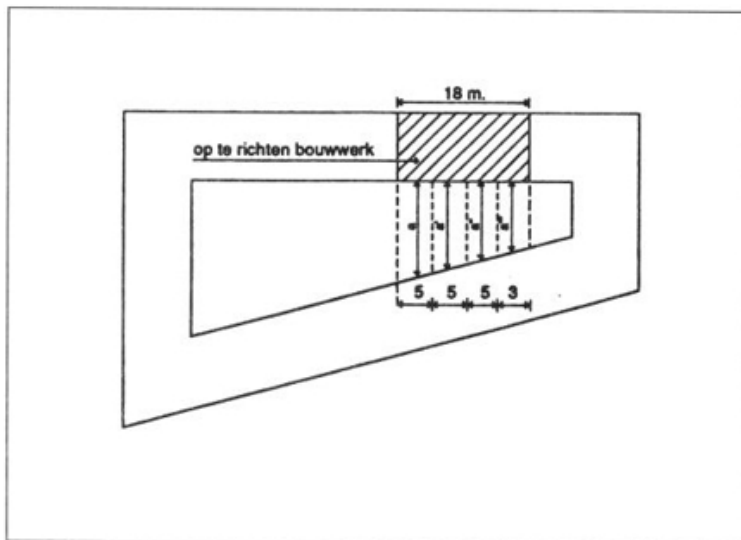

Figuur 17 Bouwhoogte in de achtergevelrooilijn (artikelen 2.5.21, tweede lid, eerste alinea)

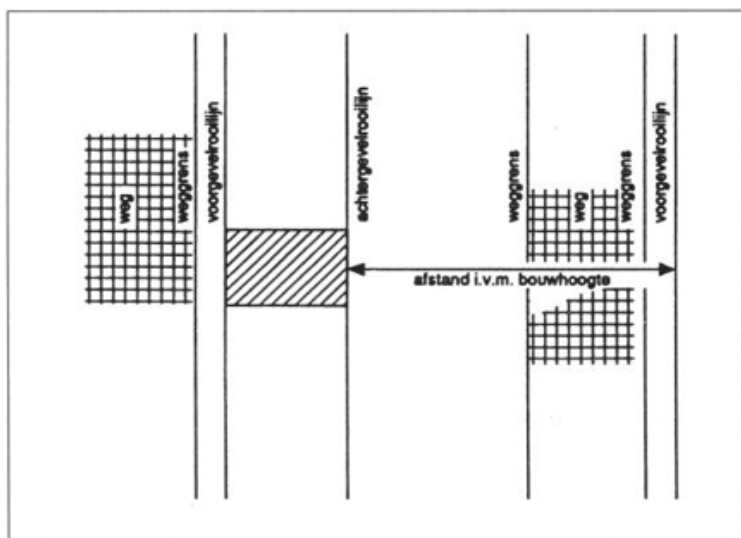

Figuur 18 Bouwhoogte in de achtergevelrooilijn (artikelen 2.5.20, tweede lid, tweede alinea)

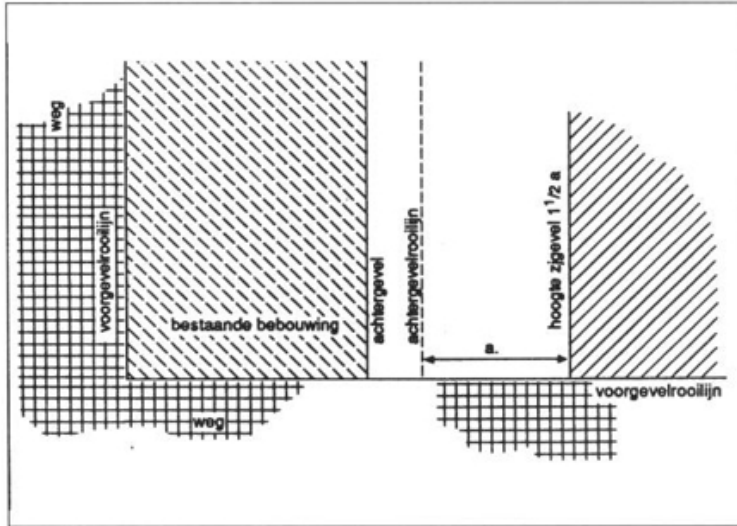

Figuur 19 Hoogte van een zijgevel tegenover een achtergevelrooilijn (artikelen 2.5.22)