

Bouwverordening gemeente Ermelo 2016

Nr. 15049405

Casnr. 2015-09790

Hoofdstuk 1 Inleidende bepalingen

Artikel 1.1 Begripsomschrijvingen

1. In deze verordening wordt verstaan onder:
 - bevoegd gezag: bestuursorgaan, als bedoeld in de Woningwet, artikel 1, eerste lid, onderdeel e, dan wel, bij het ontbreken van een bestuursorgaan als bedoeld in dit artikellid, burgemeester en wethouders;
 - bouwbesluit: de algemene maatregel van bestuur als bedoeld in artikel 2 van de Woningwet;
 - bouwtoezicht: degene die ingevolge artikel 92, tweede lid, van de Woningwet in samenhang met artikel 5.10 van de Wet algemene bepalingen omgevingsrecht belast is met het bouwen woningtoezicht;
 - bouwwerk: elke constructie van enige omvang van hout, steen, metaal of ander materiaal, die op de plaats van bestemming hetzij direct hetzij indirect met de grond verbonden is, hetzij direct of indirect steun vindt in of op de grond, bedoeld om ter plaatse te functioneren;
 - gebruiksoppervlakte: de gebruiksoppervlakte als bedoeld in het Bouwbesluit;
 - hoogte van de weg: de hoogte van de weg zoals die door of namens burgemeester en wethouders is vastgesteld;
 - NEN: een door de Stichting Nederlands Normalisatie-Instituut uitgegeven norm;
 - NVN: een door de Stichting Nederlands Normalisatie-Instituut uitgegeven voornorm;
 - Omgevingsvergunning voor het bouwen: vergunning voor een bouwactiviteit als bedoeld in artikel 2.1, eerste lid, onder a, van de Wet algemene bepalingen omgevingsrecht;
 - straatpeil:
 - a. voor een bouwwerk, waarvan de hoofdtoegang direct aan de weg grenst de hoogte van de weg ter plaatse van die hoofdtoegang;
 - b. voor een bouwwerk, waarvan de hoofdtoegang niet direct aan de weg grenst de hoogte van het terrein ter plaatse van die hoofdtoegang bij voltooiing van de bouw;
 - weg: alle voor het openbaar rij- of ander verkeer openstaande wegen of paden daaronder begrepen de daarin gelegen bruggen en duikers, de tot de wegen of paden behorende bermen en zijkanten, alsmede de aan de wegen liggende en als zodanig aangeduide parkeerterreinen.
- b. In deze verordening wordt mede verstaan onder:
 - bouwwerk: een gedeelte van een bouwwerk;
 - gebouw: een gedeelte van een gebouw.

Artikel 1.2 Indeling van het gebied van de gemeente

1. Voor de toepassing van deze verordening geldt als indeling van de gemeente:
 - a. het gebied binnen de bebouwde kom;
 - b. het gebied buiten de bebouwde kom.
2. Als gebied binnen de bebouwde kom geldt het gebied, dat op de bij deze verordening behorende kaart als zodanig is aangegeven.

Hoofdstuk 2 De aanvraag omgevingsvergunning voor het bouwen

Paragraaf 1 Gegevens en bescheiden

Artikel 2.1.1 Bodemonderzoek

1. Het onderzoek betreffende de bodemgesteldheid als bedoeld in artikel 8, vierde lid, van de Woningwet bestaat uit:
 - a. de resultaten van een recent milieuhygiënisch bodemonderzoek verricht volgens NEN 5740, uitgave 2009, in overeenstemming met het onderzoeksprotocol dat volgt uit figuur 1.
 - b. indien op basis van het vooronderzoek aanleiding bestaat te veronderstellen dat asbest, daaronder mede begrepen asbestvezels, -deeltjes of -stof, in de bodem aanwezig is, vindt het onderzoek mede plaats op de wijze als voorzien in NEN 5707, uitgave 2003.

2. De plicht tot het indienen van een onderzoeksrapport als bedoeld in artikel 2.4, onder d van de Regeling omgevingsrecht geldt niet indien het bouwen betrekking heeft op een bouwwerk dat naar aard en omvang gelijk is aan een bouwwerk als genoemd in het Besluit omgevingsrecht, artikelen 2 en 3 van bijlage II. Deze verwijzing geldt niet voor de hoogtebepalingen in het Besluit omgevingsrecht, artikelen 2 en 3 van bijlage II.
3. Het bevoegd gezag staat een geheel of gedeeltelijk afwijken van de plicht tot het indienen van een onderzoeksrapport bedoeld in artikel 2.4, onder d, van de Regeling omgevingsrecht toe, indien voor toepassing van artikel 2.2.1 bij het bevoegd gezag reeds bruikbare recente onderzoeksresultaten beschikbaar zijn.
4. Het bevoegd gezag kan een gedeeltelijk afwijken van de plicht tot het indienen van een onderzoeksrapport als bedoeld in artikel 2.5, onder d van de Regeling omgevingsrecht toestaan voor een bouwwerk met een beperkte instandhoudingstermijn, als bedoeld in artikel 2.23 Wet algemene bepalingen omgevingsrecht en artikel 5.16 van het Besluit omgevingsrecht, indien uit het in NEN 5725, uitgave 2009, bedoelde vooronderzoek naar het historisch gebruik en naar de bodemgesteldheid blijkt, dat de locatie onverdacht is dan wel de gerezen verdenkingen een volledig veldonderzoek volgens NEN 5740, uitgave 2009 niet rechtvaardigen.

Paragraaf 2 Het tegengaan van bouwen op verontreinigde bodem

Artikel 2.2.1 Verbod tot bouwen op verontreinigde bodem

Op een bodem die zodanig is verontreinigd dat schade of gevaar is te verwachten voor de gezondheid van de gebruikers, mag niet worden gebouwd voor zover dat bouwen betrekking heeft op een bouwwerk:

- a. waarin voortdurend of nagenoeg voortdurend mensen zullen verblijven;
- b. voor het bouwen waarvan een omgevingsvergunning voor het bouwen is vereist; en
 1. dat de grond raakt, of
 2. waarvan het bestaande, niet-wederrechtelijke gebruik niet wordt gehandhaafd.

Artikel 2.2.2 Voorwaarden omgevingsvergunning voor het bouwen

In afwijking van het bepaalde in artikel 2.2.1 en onverminderd het bepaalde in artikel 2.4, onder d, van de Regeling omgevingsrecht, kan het bevoegd gezag voorwaarden verbinden aan de omgevingsvergunning voor het bouwen, in het geval zij op grond van het in het de Regeling omgevingsrecht bedoelde onderzoeksrapport en/of andere bij hen bekende onderzoeksresultaten dan wel op grond van het overeenkomstig het tweede lid van artikel 39 van de Wet bodembescherming goedgekeurde saneringsplan bedoeld in artikel 39, eerste lid, van die Wet van oordeel zijn, dat de bodem niet geschikt is voor het beoogde doel maar door het stellen van voorwaarden alsnog geschikt kan worden gemaakt.

Paragraaf 3 Voorschriften van stedenbouwkundige aard en bereikbaarheidseisen

Artikel 2.3.1 Anti-cumulatiebepaling

Terrein dat voor het verlenen van een omgevingsvergunning voor het bouwen in aanmerking moet worden genomen mag niet nog eens bij de verlening van een omgevingsvergunning voor het bouwen voor een ander bouwwerk in aanmerking worden genomen.

Artikel 2.3.2 Ligging van de voorgevelrooilijn

De voorgevelrooilijn is:

- a. langs een wegzijde met een regelmatige of nagenoeg regelmatige ligging van de voorgevels van de bestaande bebouwing: de evenwijdig aan de as van de weg gelegen lijn, welke, zoveel mogelijk aansluitend aan de ligging van de voorgevels van de bestaande bebouwing, een zoveel mogelijk gelijkmatig beloop van de rooilijn overeenkomstig de richting van de weg geeft;
- b. langs een wegzijde waarlangs geen bebouwing als onder a bedoeld aanwezig is en waarlangs mag worden gebouwd: bij een wegbreedte van ten minste 10 meter, de lijn gelegen op 15 meter uit de as van de weg; bij een wegbreedte geringer dan 10 meter, de lijn gelegen op 10 meter uit de as van de weg.

Artikel 2.3.3 Verbod tot bouwen met overschrijding van de voorgevelrooilijn

Onverminderd het bepaalde in artikel 2.3.4 is het verboden een bouwwerk, voor het bouwen waarvan een omgevingsvergunning is vereist, te bouwen met overschrijding van de voorgevelrooilijn.

Artikel 2.3.4 Toegelaten overschrijding van de voorgevelrooilijn

Het verbod tot bouwen met overschrijding van de voorgevelrooilijn is niet van toepassing op:

- a. onderdelen van een bouwwerk, voor het bouwen waarvan een omgevingsvergunning is vereist, die bij het afzonderlijk realiseren opgevat zouden moeten worden als het aanbrengen van veranderingen bedoeld in artikel 3, onderdeel 7 van bijlage II bij het Besluit omgevingsrecht;

- b. andere onderdelen van een bouwwerk voor het bouwen waarvan een omgevingsvergunning is vereist, die bij het afzonderlijk realiseren niet vallen onder de werking van de veranderingen bedoeld in artikel 3, onderdeel 7, van bijlage II van het Besluit omgevingsrecht, te weten:
 1. ondergrondse uitsteeksels, zoals funderingsonderdelen, rioolleidingen en rioolputten;
 2. stoepen, stoeptreden en toegangsbruggen, mits zij de grens van de weg met niet meer dan 0,3 m overschrijden.

Artikel 2.3.5 Vergunningverlening in afwijking van het verbod tot overschrijding van de voorgevelrooilijn

1. In afwijking van het verbod tot het bouwen met overschrijding van de voorgevelrooilijn kan het bevoegd gezag de omgevingsvergunning voor het bouwen verlenen voor:
 - a. ondergrondse bouwwerken zoals kelders, kelderkoekoeken en kelderingangen, mits de bovenzijde daarvan niet hoger gelegen is dan het straatpeil;
 - b. bouwwerken, geen gebouw zijnde, anders dan bedoeld in artikel 2, onderdeel 9, 16 en 18 van bijlage II bij het Besluit omgevingsrecht, die naar hun aard en bestemming op een voor de voorgevelrooilijn gelegen erf toelaatbaar zijn;
 - c. laadperrons, stoepen en stoeptreden, die de grens van de weg overschrijden;
 - d. erkers, serres en andere uitbouwen, alsmede balkons en galerijen, die de voorgevelrooilijn met niet meer dan 1,50 m overschrijden;
 - e. trappenhuisen, buitentrappen en liftschachten, hijsinrichtingen en stortbuizen, alsmede andere luifels, dakoverstekken, uitspringende schoorsteenwanden, reclametoestellen en draagconstructies voor reclames dan bedoeld zijn in artikel 2.3.4;
 - f. overbouwingen ten dienste van de verbinding tussen twee bouwwerken;
 - g. bouwwerken aan of bij een monument - als bedoeld in de Monumentenwet 1988 dan wel in de provinciale of gemeentelijke monumentenverordening - voor zover zulks niet bezwaarlijk is met het oog op de in historisch-esthetisch opzicht gewenste aansluiting bij het karakter van de bestaande omgeving.
2. Voor het bouwen boven een weg kan alleen afwijking worden toegestaan, indien niet lager gebouwd wordt dan:
 - 4,20 m boven de hoogte van de rijweg, met inbegrip van een strook van 0,50 m breedte ter weerszijden van die rijweg;
 - 2,20 m boven de hoogte van een ander deel van de weg;en dan nog voor zover de veiligheid van de gebruikers van de weg niet in gevaar komt.

Artikel 2.3.6 Bouwen op de weg

- In afwijking van het verbod tot het bouwen met overschrijding van de voorgevelrooilijn kan het bevoegd gezag de omgevingsvergunning voor het bouwen verlenen voor:
- a. gebouwen ten behoeve van een op het openbaar net aangesloten nutsvoorziening, het telecommunicatieverkeer, het openbaar vervoer of het wegverkeer, anders dan bedoeld in artikel 2, onderdeel 18, sub a van bijlage II bij het Besluit omgevingsrecht;
 - b. bouwwerken, geen gebouw zijnde, ten dienste van het verkeer, de waterhuishouding, de energievoorziening of het telecommunicatieverkeer, alsmede straatmeubilair, anders dan bedoeld in artikel 2, onderdeel 18, sub b, c en d, van bijlage II bij het Besluit omgevingsrecht;
 - c. vrijstaande winkel- of reclamevitruines;
 - d. reclametoestellen en draagconstructies voor reclame;
 - e. andere bouwwerken, voor het bouwen waarvan een omgevingsvergunning is vereist, die naar hun aard en bestemming op de weg toelaatbaar zijn.

Artikel 2.3.7 Plaatsing van de voorgevel ten opzichte van de voorgevelrooilijn. Afschuining van straathoeken

1. Een naar de weg gekeerd gevelvlak van een gebouw moet in de voorgevelrooilijn zijn geplaatst.
2. Het bepaalde in het eerste lid is niet van toepassing in:
 - a. de gevallen genoemd in artikel 2.3.4 en in die waarin de afwijking genoemd in de artikelen 2.3.5 en 2.3.6 is verleend;
 - b. in de gevallen genoemd in artikel 2.3.10 en in die waarin de afwijking genoemd in artikel 2.3.11 is verleend, voor zover het bouwwerk geheel achter de achtergevelrooilijn is geplaatst;
 - c. in de gevallen, bedoeld in het derde lid.
3. Indien van wegen die elkaar kruisen of van een weg die een knik maakt van 90 graden of minder, de tegenover elkaar liggende voorgevelrooilijnen zich in beide wegen of zich vóór en na de knik op onderlinge tussenafstanden van minder dan 3 meter bevinden, moet de bebouwing op de

hoeken – over een hoogte op een dergelijke hoek van niet meer dan 4,2 meter boven straatpeil – worden afgerond of afgeschuind, met dien verstande dat de daardoor onbebouwd blijvende oppervlakte niet groter dan 2 m² behoeft te zijn.

4. Het bevoegd gezag kan de omgevingsvergunning verlenen in afwijking van het bepaalde in het eerste lid voor:
 - a. gebouwen behorende tot een complex van gebouwen;
 - b. gebouwen op handels- en industrieterreinen;
 - c. vrijstaande enkele of dubbele eengezinshuizen;
 - d. bijgebouwen, anders dan de in artikel 2, onderdeel 3, of artikel 3, onderdeel 1, van bijlage II bij het Besluit omgevingsrecht bedoelde gebouwen;
 - e. gebouwen ten dienste van bodemcultuur en veeteelt, pluimveeteelt daaronder begrepen, en de daarbij behorende woningen;
 - f. gedeelten van naar de weg gekeerde gevels;
 - g. gevallen, waarin de welstand bij het toestaan van de afwijking is gebaat.

Artikel 2.3.8 Ligging achtergevelrooilijn

1. De achtergevelrooilijn is evenwijdig aan de voorgevelrooilijn en bevindt zich:
 - a. in een aan alle zijden bebouwd of te bebouwen driehoekig, vierhoekig of regelmatig veelhoekig bouwblok op een afstand van de voorgevelrooilijn gelijk aan de helft van de straal van de ingeschreven cirkel binnen de voorgevelrooilijnen, doch op geen grotere afstand van de voorgevelrooilijn dan 15 meter. Indien meer dan één ingeschreven cirkel binnen de voorgevelrooilijnen kan worden beschreven, geldt de grootste;
 - b. in een aan alle zijden bebouwd of te bebouwen bouwblok van een andere dan onder a genoemde vorm op zodanige afstand van de voorgevelrooilijn, bepaald op de wijze als onder a bepaald, na herleiding van de vorm van het bouwblok tot een of meer der onder a genoemde vormen, voor zover zij op zich zelf of gezamenlijk de vorm van het bouwblok het meest nabijkomen, doch op geen grotere afstand van de voorgevelrooilijn dan 15 meter;
 - c. in een slechts aan drie zijden bebouwd of te bebouwen rechthoekig bouwblok, langs deze drie zijden op een afstand van de voorgevelrooilijn gelijk aan 1/4 van de afstand tussen de voorgevelrooilijnen van de beide zich tegenover elkaar bevindende bebouwde of te bebouwen zijden van het bouwblok, doch op geen grotere afstand van de voorgevelrooilijn dan 15 meter;
 - d. in een slechts aan twee tegenover elkaar gelegen zijden bebouwd of te bebouwen rechthoekig bouwblok, langs deze twee zijden op een afstand van de voorgevelrooilijn gelijk aan 1/4 van de afstand tussen de voorgevelrooilijnen van de beide zich tegenover elkaar bevindende bebouwde of te bebouwen zijden van het bouwblok, doch op geen grotere afstand van de voorgevelrooilijn dan 15 meter;
 - e. in alle niet onder a tot en met d genoemde gevallen op een afstand die wordt bepaald met inachtneming van de beginselen, welke zijn neergelegd in a tot en met d van dit lid, doch op geen grotere afstand van de voorgevelrooilijn dan 15 meter.
2. Indien in een hoekbebouwing de elkaar snijdende achtergevelrooilijnen een scherpe hoek vormen moeten de achterzijden van die bebouwing - in het belang van de toetreding van daglicht - over een afstand van ten minste 5 meter ter weerszijden van bedoeld snijpunt ten minste 2 meter terugliggen ten opzichte van beide achtergevelrooilijnen.
3. Het bevoegd gezag kan de omgevingsvergunning verlenen in afwijking van het bepaalde in het tweede lid, voor zover de aard, de indeling en het gebruik van de gebouwen in de hoekbebouwing dit toelaten.

Artikel 2.3.9 Verbod tot bouwen met overschrijding van de achtergevelrooilijn

Onverminderd het bepaalde in artikel 2.3.10 is het verboden bouwen, voor het bouwen waarvan een vergunning is vereist, te bouwen met overschrijding van de achtergevelrooilijn.

Artikel 2.3.10 Toegelaten overschrijding van de achtergevelrooilijn

Het verbod tot bouwen met overschrijding van de achtergevelrooilijn is niet van toepassing op:

- a. buiten de bebouwde kom gelegen kassen en bouwwerken, geen gebouwen zijnde, voor doeleinden van bodemcultuur en veeteelt, pluimveeteelt daaronder begrepen;
- b. buiten de bebouwde kom gelegen gebouwen, geen kassen zijnde, voor doeleinden van bodemcultuur en veeteelt, pluimveeteelt daaronder begrepen, indien de afstand tot de zijdelingse grens van het erf ten minste 20 meter bedraagt;
- c. onderdelen van een bouwwerk, voor het bouwen waarvan een omgevingsvergunning is vereist, die bij het afzonderlijk realiseren opgevat zouden moeten worden als een aan- of uitbouw, voor

- het bouwen waarvan op grond van artikel 2, onderdeel 3, of artikel 3, onderdeel 1 van bijlage II bij het Besluit omgevingsrecht geen vergunning is vereist;
- d. onderdelen van een bouwwerk, voor het bouwen waarvan een omgevingsvergunning is vereist, die bij het afzonderlijk realiseren opgevat zouden moeten worden als het aanbrengen van veranderingen, als bedoeld in artikel 3, onderdeel 7 van bijlage II bij het Besluit omgevingsrecht;
 - e. andere onderdelen van een bouwwerk, voor het bouwen waarvan een omgevingsvergunning is vereist, die bij het afzonderlijk realiseren niet vallen onder de werking van artikel 3, onderdeel 7 van bijlage II bij het Besluit omgevingsrecht, te weten:
 - 1. ondergrondse uitsteeksels, zoals funderingsonderdelen, rioolleidingen en rioolputten;
 - 2. terrassen, bordessen en bordestreden;
 - f. antennes, anders dan bedoeld in artikel 2, onderdeel 15 en 17 van bijlage II bij het Besluit omgevingsrecht.

Artikel 2.3.11 Vergunningverlening in afwijking van het verbod tot overschrijding van de achtergevelrooilijn

In afwijking van het verbod tot het bouwen met overschrijding van de achtergevelrooilijn kan het bevoegd gezag de omgevingsvergunning voor het bouwen verlenen voor:

- a. buiten de bebouwde kom gelegen gebouwen, geen kassen zijnde, voor doeleinden van bodemcultuur en veeteelt, pluimveeteelt daaronder begrepen, waarvan de afstand tot de zijdelingse grens van het erf minder dan 20 meter bedraagt;
- b. binnen de bebouwde kom gelegen kassen;
- c. vrijstaande enkele of dubbele eengezinshuizen;
- d. gebouwen op een terrein waarvan twee tegenover elkaar liggende zijden grenzen aan wegen, aan een weg en een openbaar water, aan een weg en een spoorweg of aan een weg en een plantsoen en welk terrein slechts aan één van die zijden mag worden bebouwd;
- e. gebouwen op binnenterreinen, mits hiervan de bereikbaarheid, als bedoeld in de artikelen 6.30, lid 1, 6.37 en 6.38 en 6.49 van het Bouwbesluit 2012, is verzekerd;
- f. bijgebouwen, die niet vallen onder artikel 2, onderdeel 3, of artikel 3, onderdeel 1, van bijlage II van het Besluit omgevingsrecht;
- g. gebouwen in een bouwstrook of bouwblok, geheel of overwegend handels- of industrieterrein omvattend;
- h. bouwwerken, geen gebouw zijnde, voor het bouwen waarvan een omgevingsvergunning is vereist;
- i. ondergrondse bouwwerken, zoals kelders, kelderkoekoeken en kelderingangen, mits de bovenzijde daarvan niet hoger is gelegen dan de hoogte van het terrein ter plaatse bij voltooiing van de bouw;
- j. erkers en overige uitbouwen, anders dan de uitbouwen die vallen onder artikel 2, onderdeel 3, of artikel 3, onderdeel 1, van bijlage II bij het Besluit omgevingsrecht;
- k. trappenhuizen, buitentrappen en liftschachten, hijsinrichtingen en stortbuizen, balkons en veranda's, alsmede andere luifels, afdaken, dakoverstekken, uitspringende schoorsteenwanden, terrassen en bordessen dan bedoeld zijn in artikel 2.3.13;
- l. bouwwerken aan of bij een monument - als bedoeld in de Monumentenwet 1988 dan wel in de provinciale of gemeentelijke monumentenverordening - voor zover zulks niet bezwaarlijk is om de in historisch-esthetisch opzicht gewenste aansluiting te verkrijgen bij het karakter van de bestaande omgeving.

Artikel 2.3.12 Erf bij woningen en woongebouwen

- 1. Bij een woning of woongebouw moet een erf aanwezig zijn dat ten minste een strook grond omvat die:
 - a. over de volle breedte van het gebouw aansluit aan de achtergevel, en
 - b. voor wat betreft het achter het gebouw gelegen deel dat is begrepen tussen het verlengde van de zijgevels, een diepte heeft van ten minste 5 meter.
- 2. De maat genoemd in het eerste lid, moet worden gemeten haaks op de achtergevelrooilijn en vanuit het verst achterwaarts gelegen deel van het gebouw. Daarbij moeten de onderdelen van dat gebouw, bedoeld in artikel 2.3.10, en de balkons en veranda's buiten beschouwing blijven.
- 3. Het bevoegd gezag kan de omgevingsvergunning verlenen in afwijking van het bepaalde in:
 - a. het eerste lid, wat de aanwezigheid van het erf betreft, indien de gelijkstraats gelegen bouwlaag niet tot bewoning bestemd is;
 - b. het eerste lid, indien aan één van de volgende voorwaarden wordt voldaan:
 - 1. een gunstige, andere indeling van het erf is aanwezig;

2. het gebouw zal zijn gelegen op een terrein waarvan twee tegenover elkaar liggende zijden grenzen aan wegen, aan een weg en een openbaar water, aan een weg en een spoorweg of aan een weg en een plantsoen, mits dat terrein slechts aan één van die zijden mag worden bebouwd en tevens een erf van redelijke afmetingen tot stand wordt gebracht;
3. bij het vergroten van een gebouw dat niet aan de bepalingen voor te bouwen woningen en woongebouwen van het Bouwbesluit voldoet, wordt de bestaande toestand verbeterd.

Artikel 2.3.13 Erf bij overige gebouwen

1. Achter een gebouw, waarvan geen deel tot woning, anders dan als dienstwoning is bestemd, moet een bij het gebouw behorend erf aanwezig zijn ter diepte van ten minste 2 meter achter het verst achterwaarts gelegen deel van het gebouw en over de volle breedte daarvan.
2. Het bevoegd gezag kan de ontheffingsvergunning verlenen in afwijking van het bepaalde in het eerste lid:
 - a. indien ligging en bestemming van het gebouw hiervoor geen beletsel vormen;
 - b. indien, voor zover nodig, afwijking is toegestaan van het verbod tot overschrijding van de achtergevelrooilijn.

Artikel 2.3.14 Ruimte tussen bouwwerken

1. De zijdelingse begrenzing van een bouwwerk moet ten opzichte van de zijdelingse grens van het erf zodanig zijn gelegen dat tussen dat bouwwerk en de op het aangrenzende erf aanwezige bebouwing geen tussenruimten ontstaan die:
 - a. vanaf de hoogte van het erf tot 2,2 meter daarboven minder dan 1 meter breed zijn;
 - b. niet toegankelijk zijn.
Bebouwing van ondergeschikte aard op het erf of op het aangrenzende erf wordt hierbij buiten beschouwing gelaten.
2. Het bevoegd gezag kan de omgevingsvergunning verlenen in afwijking van het bepaalde in het eerste lid, indien voldoende mogelijkheid aanwezig is voor reiniging en onderhoud van de vrij te laten ruimte.

Artikel 2.3.15 Erf- en terreinafscheidingen

1. Erf- en terreinafscheidingen, anders dan bedoeld in artikel 2, onderdeel 12 van bijlage II bij het Besluit omgevingsrecht, zijn niet toegelaten.
2. Het bevoegd gezag kan de omgevingsvergunning verlenen, in afwijking van het bepaalde in het eerste lid, in het belang van het af te scheiden erf of terrein.

Artikel 2.3.16 Bouwen nabij bovengrondse hoogspanningslijnen en ondergrondse hoofdtransportleidingen

1. Binnen een strook van 6 meter ter weerszijden van voor stroomgeleiding bestemde draden van bovengrondse hoogspanningslijnen mogen zich geen delen bevinden van andere bouwwerken, voor het bouwen waarvan een omgevingsvergunning is vereist, dan die welke deel uitmaken van de hoogspanningslijn. Bij het bepalen van deze afstand moet rekening worden gehouden met het uitzwaaien van de draden ten gevolge van de wind. Onder hoogspanningslijn wordt in dit artikel verstaan een lijn met een nominale elektrische spanning van 1.000 volt of meer.
2. Binnen een strook van 6 meter ter weerszijden van een ondergrondse hoofdtransportleiding mogen geen bouwwerken, voor het bouwen waarvan een omgevingsvergunning is vereist, worden gebouwd.
3. Het bevoegd gezag kan de omgevingsvergunning verlenen in afwijking van:
 - a. het bepaalde in het eerste lid voor wat betreft de afstand van 6 meter, indien de elektrische spanning van de hoogspanningslijn daarvoor geen bezwaar oplevert;
 - b. het bepaalde in het tweede lid voor wat betreft de afstand van 6 meter, indien daartegen met het oog op de veilige en ongestoorde ligging van de leiding geen bezwaar bestaat.

Artikel 2.3.17 Toegelaten hoogte in de voorgevelrooilijn

1. Onverminderd het bepaalde in artikel 2.3.21 bedraagt de maximale hoogte van een bouwwerken, voor het bouwen waarvan een omgevingsvergunning is vereist in het vlak door de voorgevelrooilijn 1 meter, vermeerderd met:
 - a. in de bebouwde kom éénmaal de afstand tussen de voorgevelrooilijnen langs de desbetreffende weg;

- b. buiten de bebouwde kom 0,75 maal de afstand tussen de voorgevelrooilijnen langs de desbetreffende weg.
2. Het bepaalde in het eerste lid is niet van toepassing op hoekbebouwing aan wegen, waarvan de afstand tussen de voorgevelrooilijnen onderling verschilt, in welk geval aan de zijde van de smalle weg tot de hoogte welke aan de brede weg is toegelaten, mag worden gebouwd over een lengte van de hoek af gelijk aan de afstand tussen de voorgevelrooilijn van de smalle weg, doch over geen grotere lengte dan 15 meter.
3. De in het eerste lid bedoelde afstand wordt gemeten haaks op de desbetreffende voorgevelrooilijn in het midden van de breedte van het bouwwerk of de projectie daarvan op de voorgevelrooilijn.
4. Indien aan de overzijde van de weg een voorgevelrooilijn ontbreekt geldt ter bepaling van de grootste toegelaten hoogte, bedoeld in het eerste lid, de dichtst bij gelegen tegenoverliggende rooilijn. Indien de tegenoverliggende rooilijn plaatselijk is onderbroken geldt ter plaatse van die onderbreking de verst verwijderde van de beide ter weerszijden van de onderbreking voorkomende rooilijnen.

Artikel 2.3.18 Toegelaten hoogte in de achtergevelrooilijn

1. Onverminderd het bepaalde in artikel 2.3.21 bedraagt de maximale hoogte van bouwwerken, voor het bouwen waarvan een omgevingsvergunning is vereist in het vlak door de achtergevelrooilijn 1 meter, vermeerderd met:
 - a. in de bebouwde kom éénmaal de afstand tot de tegenoverliggende achtergevelrooilijn in hetzelfde bouwblok;
 - b. buiten de bebouwde kom 0,75 maal de afstand tot de tegenoverliggende achtergevelrooilijn in hetzelfde bouwblok.
2. De in het eerste lid bedoelde afstand wordt gemeten haaks op de achtergevelrooilijn ter plaatse van het bouwwerk. Indien de te beschouwen achtergevelrooilijnen niet evenwijdig lopen, wordt voor elke 5 meter breedte van de achterzijde van het bouwwerk uitgegaan van de gemiddelde afstand tussen de achtergevelrooilijnen. Indien een tegenoverliggende achtergevelrooilijn ontbreekt, wordt gemeten tot de dichtstbijzijnde tegenover de achtergevelrooilijn gelegen voorgevelrooilijn;
3. In afwijking van het bepaalde in het eerste lid mag de maximale hoogte van een bouwwerk in het vlak door de achtergevelrooilijn niet meer bedragen dan de maximale hoogte in de aangrenzende 5 meter van een aanliggende achtergevelrooilijn in hetzelfde bouwblok.
4. Indien het terrein achter de achtergevelrooilijn lager dan straatpeil ligt, moet de in het eerste lid bedoelde hoogte worden verminderd met een maat, gelijk aan het verschil tussen het straatpeil en het peil van het onderhavige terrein ter plaatse van de achtertoegang bij voltooiing van de bouw.

Artikel 2.3.19 Toegelaten hoogte van zijgevels tegenover een achtergevelrooilijn

1. Indien op een kruising van wegen de achtergevels van de bebouwing, gelegen aan de ene weg, doorgebouwd zijn tot aan de voorgevelrooilijn van de andere weg en bovendien in die achtergevels ramen aanwezig zijn, dan bedraagt – onverminderd het bepaalde in 2.3.21 – de maximale hoogte van de zijgevel van het eerste bouwwerk aan laatstgenoemde weg nabij de hoek ten hoogste 1,5 maal de afstand van deze zijgevel tot de achtergevelrooilijn die bij de eerstgenoemde weg behoort. Deze afstand moet op dezelfde wijze worden bepaald als beschreven is in 2.3.18, tweede lid, voor de bepaling van de afstand tussen twee achtergevelrooilijnen.
2. Het bevoegd gezag kan de omgevingsvergunning verlenen in afwijking van het bepaalde in het eerste lid, mits de zijgevel niet hoger is dan de voorgevel.

Artikel 2.3.20 Toegelaten hoogte tussen voor- en achtergevelrooilijnen

1. Onverminderd het bepaalde in 2.3.21 mag een bouwwerk, voor het bouwen waarvan een omgevingsvergunning is vereist, tussen de voor- en de achtergevelrooilijn niet hoger reiken dan tot de vlakken die de verticale vlakken door de voorgevelrooilijn en door de achtergevelrooilijn snijden op de - krachtens de artikelen 2.3.20 en 2.3.18 en maximale bouwhoogte en die met het horizontale vlak een hoek vormen van:
 - a. 45 graden in de bebouwde kom;
 - b. 37 graden buiten de bebouwde kom.
2. Indien een bouwwerk nabij een kruising van wegen een zijgevel heeft die gelegen is tegenover een achtergevelrooilijn in hetzelfde bouwblok, mag dit bouwwerk bovendien niet hoger reiken dan tot het vlak dat het verticale vlak door die zijgevel snijdt ter hoogte van de – krachtens 2.3.19 – maximale bouwhoogte en dat met het horizontale vlak een hoek vormt van 56 graden.

Artikel 2.3.21 Grootste toegelaten hoogte van bouwwerken

1. De hoogte van een bouwwerk, voor het bouwen waarvan een omgevingsvergunning is vereist, mag niet meer bedragen dan 15 meter.
2. Indien het bouwwerk aan meer dan één weg grenst en deze wegen op verschillende hoogten liggen, geldt de hoogte ten opzichte van de laagst gelegen weg.

Artikel 2.3.22 Hoogte van bouwwerken op niet aan een weg grenzende terreinen

1. De hoogte van een bouwwerk dat met een ingevolge artikel 2.3.11 toegestane afwijking wordt opgericht op een niet aan een weg grenzend terrein, mag niet meer bedragen dan 2,70 meter met dien verstande dat – uitgaande van een goothoogte van genoemde maat – daarboven een zadeldak met hellingen van ten hoogste 45 graden toegelaten is.
2. Het bevoegd gezag kan de omgevingsvergunning verlenen in afwijking van het bepaalde in het eerste lid, indien de aard en de ligging van de omringende bebouwing hiervoor geen beletsel vormen.

Artikel 2.3.23 Wijze van meten van de hoogte van bouwwerken

1. De hoogte van een bouwwerk of van een gevel of van een ander buitenvlak van een bouwwerk moet worden gemeten ten opzichte van straatpeil.
2. De hoogte van gevels die geen horizontale beëindiging hebben, moet worden bepaald door de oppervlakte te delen door de breedte. Plaatselijke verhogingen, als bedoeld in artikel 2.3.24, onder d, en artikel 2.3.25 onder h, i, j en k, moeten – voor zover zij de maximale hoogte overschrijden – buiten beschouwing worden gelaten.

Artikel 2.3.24 Toegelaten afwijkingen van de toegelaten bouwhoogte

Het bepaalde in artikel 2.3.27, eerste lid, artikel 2.3.18, eerste en derde lid, artikel 2.3.19, eerste lid, en artikel 2.3.20 en artikel 2.3.21 is niet van toepassing op:

- a. onderdelen van een bouwwerk, voor het bouwen waarvan een omgevingsvergunning is vereist, die bij het afzonderlijk realiseren opgevat zouden moeten worden als het aanbrengen van veranderingen, als bedoeld in artikel 3, onderdeel 7 van bijlage II bij het Besluit omgevingsrecht;
- b. het gedeeltelijk vernieuwen of veranderen van bouwwerken, anders dan het aanbrengen van veranderingen van niet-ingrijpende aard, als bedoeld in artikel 3, onderdeel 7 van bijlage II bij het Besluit omgevingsrecht;
- c. topgevels in het verticale vlak, gaande door de voorgevelrooilijn of de achtergevelrooilijn, mits zij niet breder zijn dan 6 meter en mits de geveloppervlakte, over de breedte van de topgevel gemeten, niet groter is dan het product van de breedte van de topgevel en de maximale bouwhoogte ter plaatse;
- d. plaatselijke verhogingen met geen grotere breedte dan 0,60 meter.

Artikel 2.3.25 Vergunningverlening in afwijking van het verbod tot overschrijding van de toegelaten bouwhoogte

In afwijking van het verbod tot het bouwen met overschrijding van de toegelaten bouwhoogte als bedoeld in de artikelen 2.3.17, eerste lid, 2.3.18, eerste en derde lid, 2.3.19, eerste lid, 2.3.20 en 2.3.21 kan het bevoegd gezag de omgevingsvergunning voor het bouwen verlenen voor:

- a. gebouwen voor openbaar nut, scholen, kerken, schouwburgen en andere gebouwen bestemd voor het houden van bijeenkomsten en vergaderingen;
- b. gebouwen bestemd voor woon-, kantoor- of winkeldoeleinden, indien de welstand bij het toestaan van de afwijking is gebaat;
- c. gebouwen bestemd voor het uitoefenen van een bedrijf op een handels- en industrieterrein;
- d. agrarische bedrijfsgebouwen;
- e. het geheel of gedeeltelijk veranderen of vergroten van een bouwwerk, anders dan bedoeld in artikel 3, onderdeel 7 van bijlage II bij het Besluit omgevingsrecht, en indien:
 1. de bestaande belendende gebouwen de maximale bouwhoogte overschrijden en de welstand bij het toestaan van de afwijking is gebaat;
 2. bij het overschrijden van bestaande uitwendige hoogteafmetingen andere hoogteafmetingen kleiner worden dan de bestaande;
- f. bouwwerken, geen gebouwen zijnde, ten dienste van het verkeer, de waterhuishouding, de energievoorziening of het telecommunicatieverkeer, anders dan bedoeld in artikel 2, onderdeel 16 en 18 van bijlage II bij het Besluit omgevingsrecht;
- g. topgevels, breder dan 6 meter en gevelverhogingen van soortgelijke aard;
- h. plaatselijke verhogingen met een grotere breedte dan 0,60 meter;

- i. dakvensters, mits buitenwerks gemeten de breedte niet meer dan 1,75 meter, de hoogte niet meer dan 1,5 meter, de onderlinge afstand niet minder dan 3 meter en de afstand tot de erfscheiding niet minder dan 1,5 meter bedraagt. Deze laatste voorwaarde geldt niet voor gekoppelde dakvensters, die tot verschillende gebouwen behoren;
- j. draagconstructies voor een reclame;
- k. vrijstaande schoorstenen;
- l. bouwwerken op een monument - als bedoeld in de Monumentenwet 1988 dan wel in de provinciale of gemeentelijke monumentenverordening - voor zover zulks niet bezwaarlijk is om de in historisch-esthetisch opzicht gewenste aansluiting te verkrijgen bij het karakter van de bestaande omgeving.

Artikel 2.3.26 Vergunningverlening in afwijking van het verbod tot overschrijding van de rooilijnen ervan de toegelaten bouwhoogte in geval van voorbereiding van nieuw ruimtelijk beleid

In andere gevallen dan bedoeld in de artikelen 2.3.5, 2.3.11 en 2.3.25, kan het bevoegd gezag afwijken van de verboden tot bouwen met overschrijding van de voor- en van de achtergevelrooilijn, en van het verbod tot bouwen met overschrijding van de maximale bouwhoogte, indien:

- a. er voor het betreffende gebied geen bestemmingsplan of beheersverordening of projectbesluit van kracht is;
- b. geen van de aanhoudingsgronden zoals genoemd in artikel 3.3 van de Wet algemene bepalingen omgevingsrecht van toepassing is;
- c. de activiteit in overeenstemming is met in voorbereiding zijnd toekomstig ruimtelijk beleid;
- d. de activiteit niet in strijd is met een goede ruimtelijke ordening, en
- e. de motivering van het besluit een goede ruimtelijke onderbouwing bevat.

Artikel 2.3.27 Parkeergelegenheid en laad- en losmogelijkheden bij of in gebouwen

1. Indien de omvang of de bestemming van een gebouw daartoe aanleiding geeft, moet ten behoeve van het parkeren of stallen van auto's in voldoende mate ruimte zijn aangebracht in, op of onder het gebouw, dan wel op of onder het onbebouwde terrein dat bij dat gebouw behoort. Deze ruimte mag niet overbemeten zijn, gelet op het gebruik of de bewoning van het gebouw, waarbij rekening moet worden gehouden met de eventuele bereikbaarheid per openbaar vervoer. Onder de term "in voldoende mate ruimte" wordt verstaan: de parkeernormen en de aanwezigheidspercentages die zijn opgenomen in de door de gemeenteraad vastgestelde "parkeernota Ermelo", zoals die geldt ten tijde van de indiening van de aanvraag om omgevingsvergunning. Tevens dient de ruimte ten behoeve van parkeren of stallen van auto's direct of indirect toegankelijk te zijn vanaf de openbare weg.
2. De in het eerste lid bedoelde ruimte voor het parkeren van auto's moet afmetingen hebben die zijn afgestemd op gangbare personenauto's. Voor deze afmetingen wordt verwezen naar de "Aanbevelingen voor verkeersvoorzieningen binnen de bebouwde kom 2004" van het 'Centrum voor regelgeving en onderzoek in de grond-, water- en wegenbouw en de verkeerstechniek', dan wel de meest recente versie hiervan.
3. Indien de bestemming van een gebouw aanleiding geeft tot een te verwachten behoefte aan ruimte voor het laden of lossen van goederen, moet in deze behoefte in voldoende mate zijn voorzien aan, in of onder dat gebouw, dan wel op of onder het onbebouwde terrein dat bij dat gebouw behoort.
4. Het bevoegd gezag kan de omgevingsvergunning verlenen in afwijking van het bepaalde in het eerste en het derde lid:
 - a. indien het voldoet aan die bepalingen door bijzondere omstandigheden op overwegende bezwaren stuit; of
 - b. voor zover op andere wijze in de nodige parkeer- of stallingruimte, dan wel laad- of losruimte wordt voorzien.

Hoofdstuk 3 Welstand

Artikel 3.1 De advisering door de Commissie Omgevingskwaliteit

1. De advisering van bouwplannen aan het bevoegd gezag over redelijke eisen van welstand is ingevolge artikel 12b Woningwet opgedragen aan de Commissie Omgevingskwaliteit.
2. De Commissie Omgevingskwaliteit adviseert over de omgevingskwaliteit van aanvragen voor een omgevingsvergunning voor het bouwen.
3. De Commissie Omgevingskwaliteit baseert haar advies op de in de Nota Omgevingskwaliteit genoemde welstandscriteria.

4. Burgemeester en wethouders beoordelen zonder advies van de Commissie Omgevingskwaliteit of omgevingsvergunningplichtige kleine of grote gewone bouwwerken, waarvoor in de Nota Omgevingskwaliteit criteria zijn opgenomen, voldoen aan redelijke eisen van welstand. Burgemeester en wethouders baseren hun standpunt op de criteria voor 'veel voorkomende kleine bouwwerken' en de 'gebiedsgerichte welstandscriteria: gewoon'.
5. Het reglement van orde voor de Commissie Omgevingskwaliteit dat als bijlage bij deze verordening is gevoegd, bevat, binnen het gestelde in voorgaande leden, een nadere taakomschrijving van de Commissie Omgevingskwaliteit. Het reglement wordt door burgemeester en wethouders vastgesteld.

Artikel 3.2 Samenstelling van de welstandscommissie

1. De Commissie Omgevingskwaliteit fungeert als welstandscommissie. De Commissie Omgevingskwaliteit bestaat uit een Commissie Omgevingskwaliteit en een Kleine Commissie Omgevingskwaliteit. De Commissie Omgevingskwaliteit kiest uit haar midden een afvaardiging voor de Kleine Commissie Omgevingskwaliteit.
2. De Commissie Omgevingskwaliteit bestaat ten minste uit zes leden, waaronder een voorzitter, waarvan ten minste drie leden deskundig zijn op het gebied van architectuur, stedenbouwkunde, landschapsarchitectuur en erfgoed en cultuurhistorie, en twee burgerleden. Uit haar midden kiest de Commissie Omgevingskwaliteit haar voorzitter.
3. De Kleine Commissie bestaat uit een landschapsarchitect/stedenbouwkundige en een architect. Deze wordt bijgestaan door een ambtelijk secretaris (gemeentelijke ambtenaar), die voldoende op de hoogte is van de gemeentelijke procedures, wet- en regelgeving en met affiniteit voor ruimtelijke kwaliteit. Uit haar midden kiest de Kleine Commissie Omgevingskwaliteit een voorzitter.
4. De leden van de commissie zijn onafhankelijk van het gemeentebestuur.

Artikel 3.3 Jaarlijkse verantwoording

De Commissie Omgevingskwaliteit stelt jaarlijks een verslag op van haar werkzaamheden voor de gemeenteraad, waarin ten minste aan de orde komt:

- op welke wijze toepassing is gegeven aan de welstandscriteria uit de Nota Omgevingskwaliteit;
- de werkwijze van de Commissie Omgevingskwaliteit;
- op welke wijze uitwerking is gegeven aan de openbaarheid van vergaderen;
- de aard van de beoordeelde plannen;
- de bijzondere projecten.

De Commissie Omgevingskwaliteit kan in haar jaarverslag aanbevelingen doen ten aanzien van het gemeentelijk ruimtelijk kwaliteitsbeleid in het algemeen en de aanpassing van de gemeentelijke Nota Omgevingskwaliteit in het bijzonder.

Artikel 3.4 Termijn van advisering

1. De Commissie Omgevingskwaliteit brengt het advies over de aanvraag om een omgevingsvergunning voor het bouwen uit binnen vier weken nadat door of namens burgemeester en wethouders daarom is verzocht.
2. De Commissie Omgevingskwaliteit brengt het advies over de aanvraag om een omgevingsvergunning voor het bouwen, indien deze vergunning betrekking heeft op een deel van project of een gefaseerde aanvraag betreft, uit binnen drie weken nadat door of namens burgemeester en wethouders daarom is verzocht.
3. Burgemeester en wethouders kunnen in hun verzoek om advies de Commissie Omgevingskwaliteit een langere termijn dan genoemd in de bovengenoemde leden van dit artikel geven voor het uitbrengen van het welstandsadvies. Een langere termijn kan door burgemeester en wethouders worden gegeven indien de termijn van afdoening van de aanvraag is verlengd met toepassing van artikel 3.9, tweede lid van de Wet algemene bepalingen omgevingsrecht.

Artikel 3.5 Openbaarheid van vergaderen en mondelinge toelichting

1. De behandeling van bouwplannen door of onder verantwoordelijkheid van de Commissie Omgevingskwaliteit is openbaar. De agenda voor de vergadering van de Commissie Omgevingskwaliteit wordt tijdig bekendgemaakt in een van overheidswege uitgegeven blad of een dag-, nieuws- of huis-aan-huisblad, dan wel op een andere geschikte wijze. Indien burgemeester en wethouders – al dan niet op verzoek van de aanvrager – een verzoek doen tot niet-openbare behandeling, dan dienen burgemeester en wethouders daaraan klemmende redenen op grond van artikel 10 van de Wet openbaarheid van bestuur ten grondslag te leggen. De openbaarheid geldt zowel voor de beraadslagingen, de beoordeling als de adviezen.
2. Indien de aanvrager van de omgevingsvergunning voor het bouwen hierom bij het indienen van de aanvraag om een omgevingsvergunning voor het bouwen heeft verzocht, wordt deze door of namens de Commissie Omgevingskwaliteit in staat gesteld tot het geven van een toelichting op het bouwplan.

3. In het geval dat het bouwplan in de vergadering van de commissie wordt behandeld en een verzoek tot het geven van een toelichting is gedaan, dient de aanvrager van de omgevingsvergunning voor het bouwen een uitnodiging te ontvangen voor de vergadering van de commissie, waarin de aanvraag wordt behandeld.
4. Belanghebbenden hebben in toelichtende zin spreekrecht. Het reglement van orde van de Commissie Omgevingskwaliteit dat als bijlage 2 bij deze verordening is gevoegd, voorziet in een procedurele opzet, waarbij er een onderscheid wordt aangebracht in de toelichtende fase en de raadsbeslissingen.

Artikel 3.6 Afdoening onder verantwoordelijkheid

1. De Commissie Omgevingskwaliteit kan de advisering over een aanvraag om advies, in afwijking van artikel 3.2, onder verantwoordelijkheid van de commissie opdragen aan een of meerdere daartoe aangewezen leden. Het aangewezen lid of de aangewezen leden adviseren over bouwplannen waarvan volgens hen het oordeel van de Commissie Omgevingskwaliteit als bekend mag worden verondersteld.
2. Het bepaalde in het eerste lid laat onverlet dat de aanvraag alsnog wordt voorgelegd aan de Commissie Omgevingskwaliteit indien het aangewezen lid danwel één van hen dat wenselijk acht.

Artikel 3.7 Vorm waarin het advies wordt uitgebracht

1. De Commissie Omgevingskwaliteit adviseert en motiveert haar advies schriftelijk.
2. Zodra het advies wordt uitgebracht, wordt het door of namens burgemeester en wethouders gevoegd bij de aanvraag om een omgevingsvergunning voor het bouwen.

Hoofdstuk 4 Overige administratieve bepalingen

Artikel 4.1 Herziening en vervanging van aangewezen normen en andere voorschriften

Het bevoegd gezag is bevoegd om rekening te houden met de herziening en vervanging van de NEN-normen, voornormen, praktijkrichtlijnen en andere voorschriften waarnaar in deze verordening – of in de bij deze verordening behorende bijlagen – wordt verwezen, indien de bevoegde instantie de betrokken norm, voornorm, praktijkrichtlijn of het voorschrift heeft herzien of vervangen en die herziening of vervanging heeft gepubliceerd.

Hoofdstuk 5 Straf-, overgangs- en slotbepalingen

Artikel 5.1 Slotbepaling

1. Deze verordening treedt in werking met ingang van de achtste dag na publicatie. Bij de inwerkingtreding van deze verordening vervalt de 'Bouwverordening gemeente Ermelo 2012', vastgesteld bij raadsbesluit d.d. 15 december 2011 en alle daarin aangebrachte wijzigingen;
2. Deze verordening kan worden aangehaald als 'Bouwverordening gemeente Ermelo 2016'.

Artikel 5.2 Overgangsbepaling

Op een aanvraag om omgevingsvergunning, die is ingediend vóór de inwerkingtreding van de bouwverordening 2016 en waarop op dit tijdstip nog niet is beschikt, zijn de bepalingen van de bouwverordening 2012 van toepassing, zoals die luiden voor deze wijziging, tenzij de aanvrager aangeeft dat de gewijzigde bepalingen worden toegepast.

Aldus vastgesteld door de raad van de gemeente Ermelo in zijn openbare vergadering van 30 juni 2016;

*mevrouw A.J. van Meerveld,
griffier,
A.A.J. Baars,
voorzitter,*

Kaart Begrenzing bebouwde kommen in de gemeente Ermelo

Kaart is digitaal bijgevoegd, onder nummer 11111539, als 'Komkaart Ermelo 2011 A3'.

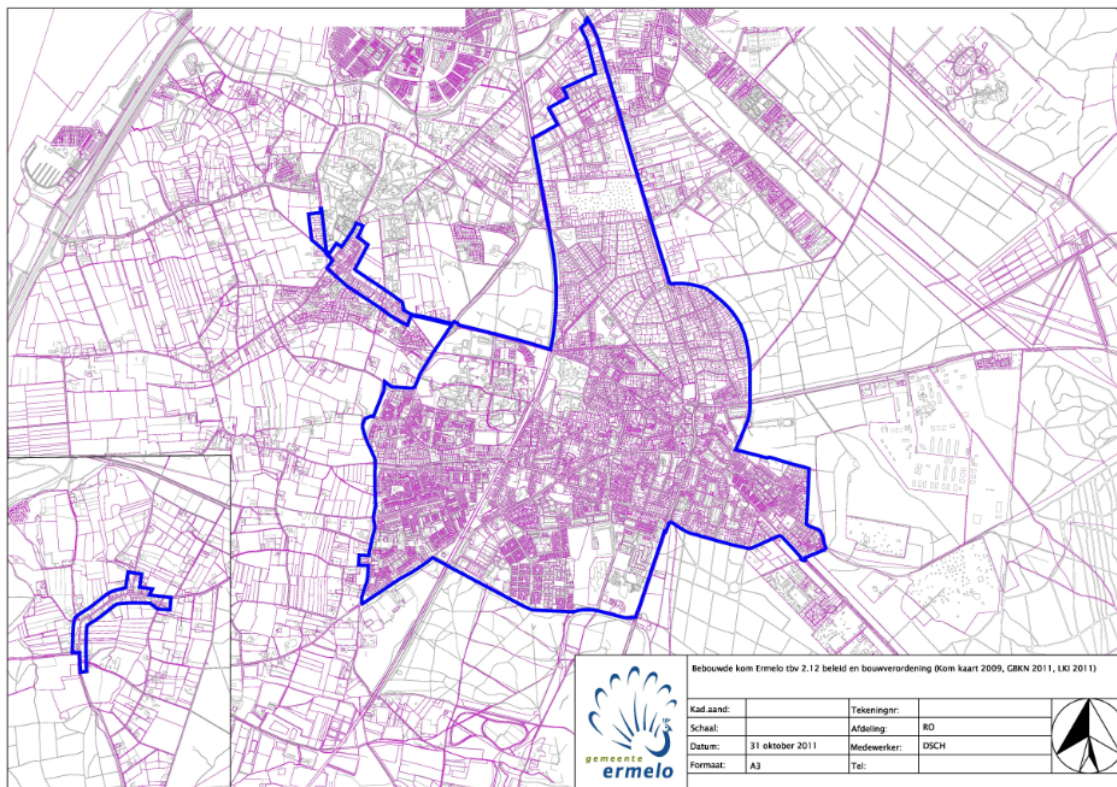

				Bebouwde kom Ermelo tbv 2.12 beleid en bouwverordening (Kom kaart 2009, GBKN 2011, LKI 2011)				
Kaaf aand:		Tekeningnr:						
Schaal:		Afdeling:	RO					
Datum:	31 oktober 2011	Medewerker:	DSCH					
Formaat:	A3	Tel:						

Bijlagen bij de Bouwverordening gemeente Ermelo 2016

Bijlage 1 Figuren 1 t/m 18, behorende bij de stedenbouwkundige bepalingen

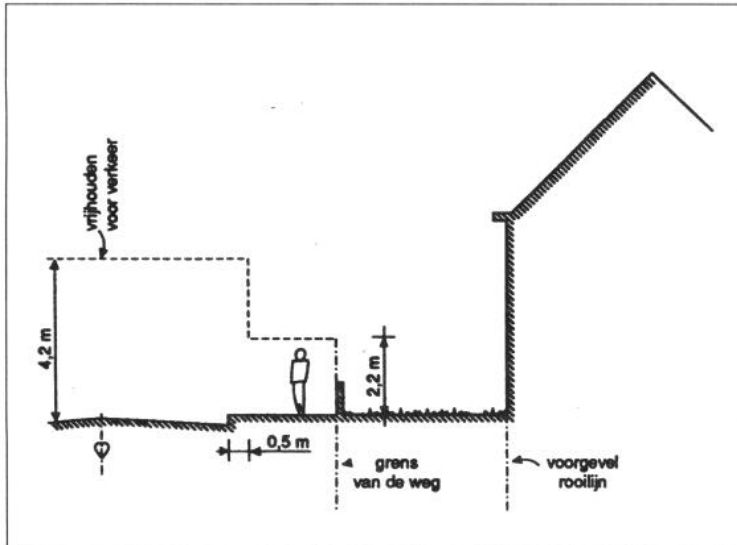

Figuur 1: Voor verkeer vrij te houden hoogten (artikelen 2.3.4 en 2.3.5)

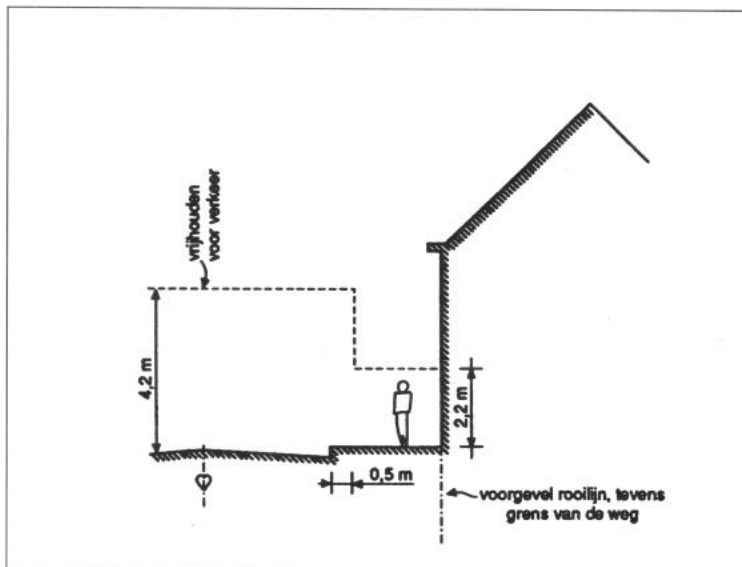

Figuur 2: Voor verkeer vrij te houden hoogten (artikelen 2.3.4 en 2.3.5)

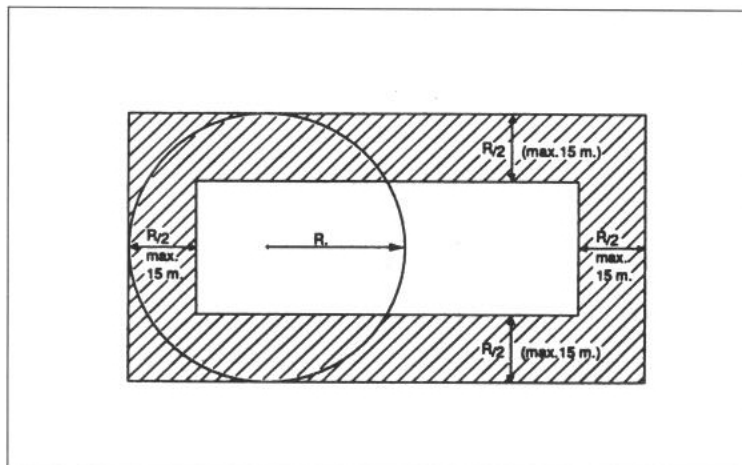

Figuur 3: Ligging van de achtergevelrooilijn (artikel 2.3.8, eerste lid, onder a)

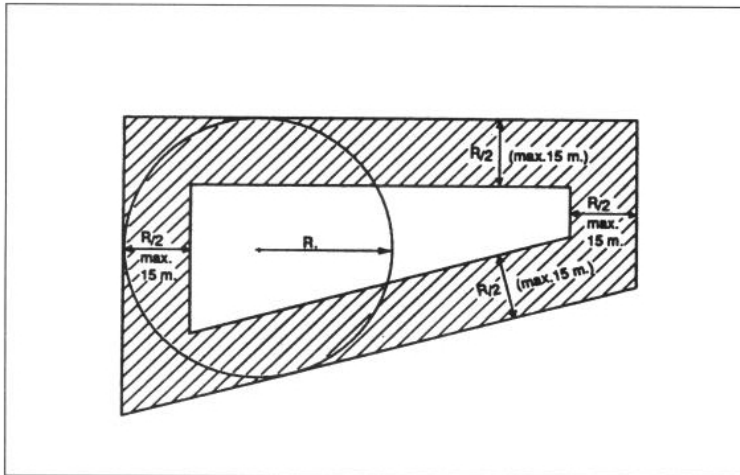

Figuur 4: Ligging van de achtergevelrooilijn (artikel 2.3.8, eerste lid, onder a)

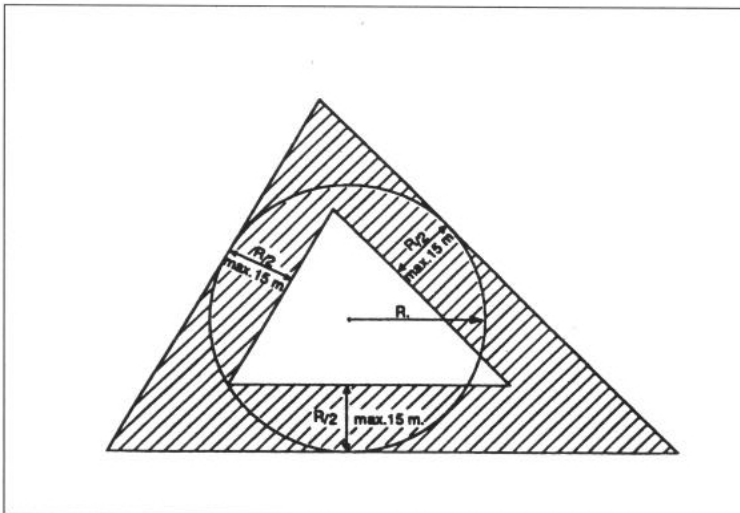

Figuur 5: Ligging van de achtergevelrooilijn (artikel 2.3.8, eerste lid, onder a)

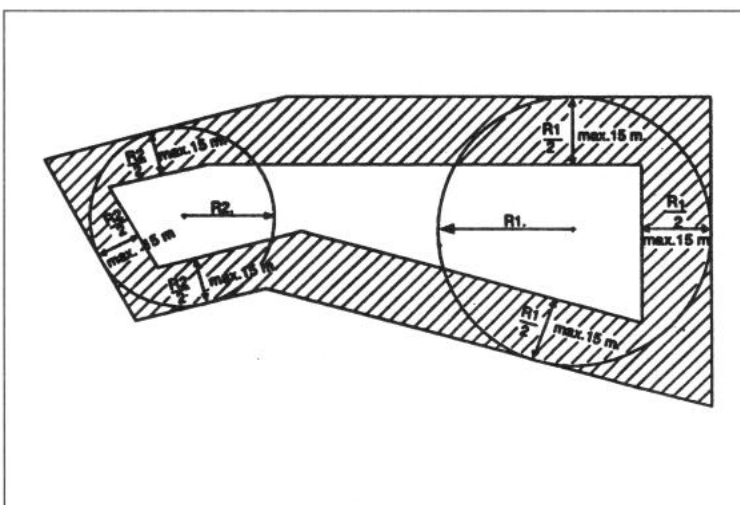

Figuur 6: Ligging van de achtergevelrooilijn (artikel 2.3.8, eerste lid, onder b)

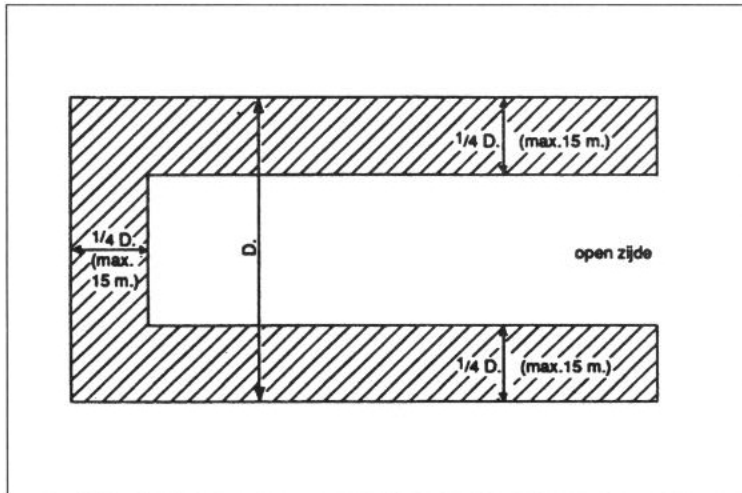

Figuur 7: Ligging van de achtergevelrooilijn (artikel 2.3.8, eerste lid, onder c)

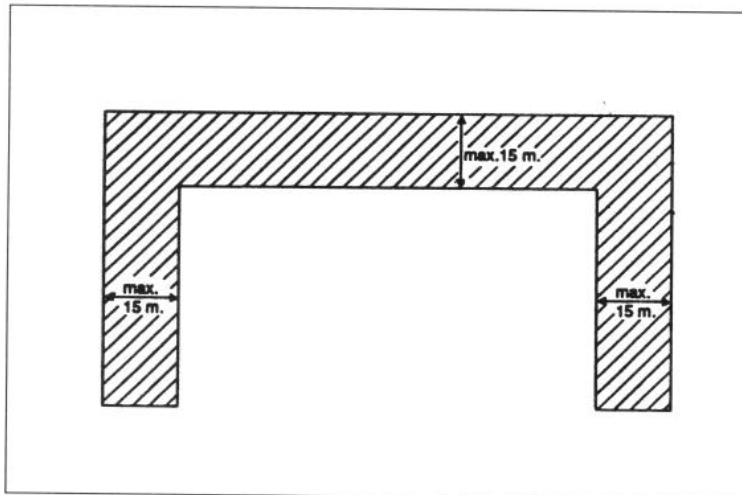

Figuur 8: Ligging van de achtergevelrooilijn (artikel 2.3.8, eerste lid, onder c)

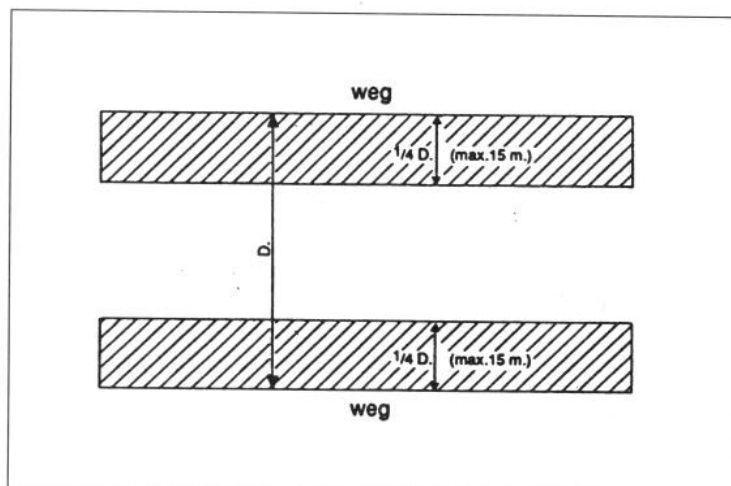

Figuur 9: Ligging van de achtergevelrooilijn (artikel 2.3.8, eerste lid, onder d)

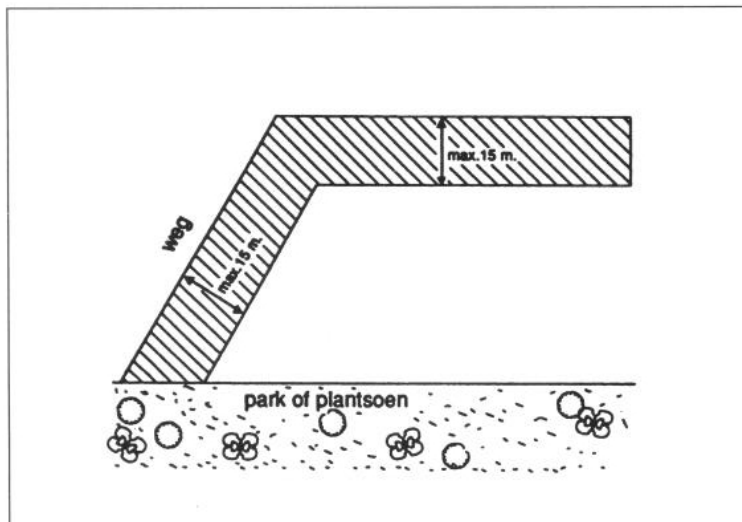

Figuur 10: Ligging van de achtergevelrooilijn (artikel 2.3.8, eerste lid, onder e)

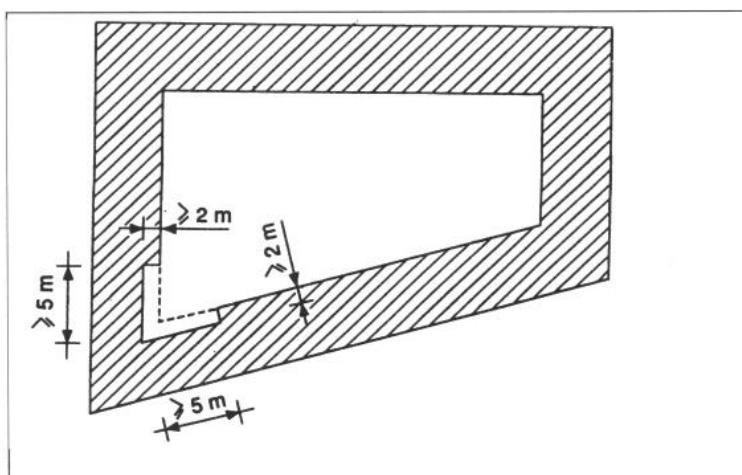

Figuur 11: Teruglegging met het oog op de daglicht toetreding van achtergevelrooilijn die een scherpe hoek met elkaar vormen (ingevolge artikel 2.3.8, lid 2)

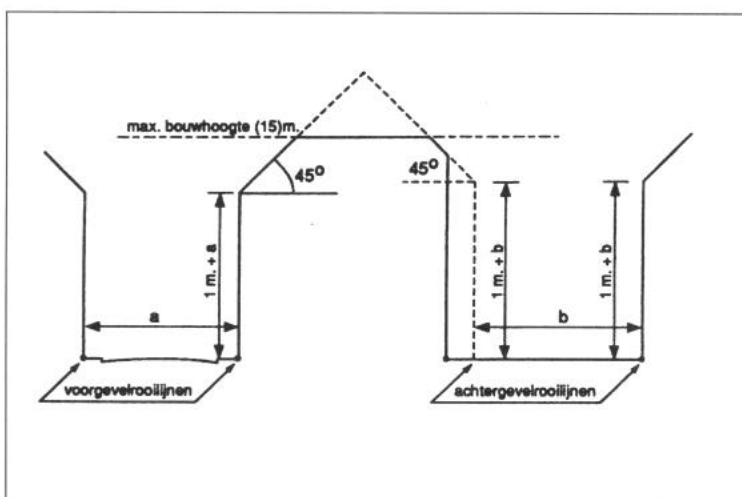

Figuur 12: Bouwhoogte in voor- en achtergevelrooilijn en daartussen. Maximum bouwhoogte (artikelen 2.3.17, 2.3.18, 2.3.20 en 2.3.22). Binnen de bebouwde kom.

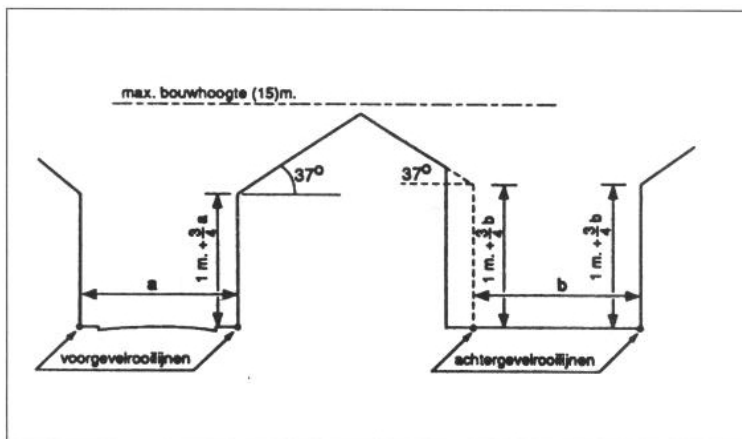

Figuur 13: Bouwhoogte in voor- en achtergevelrooilijn en daartussen. Maximum bouwhoogte (artikelen 2.3.17, 2.3.18, 2.3.20 en 2.3.22). Buiten de bebouwde kom.

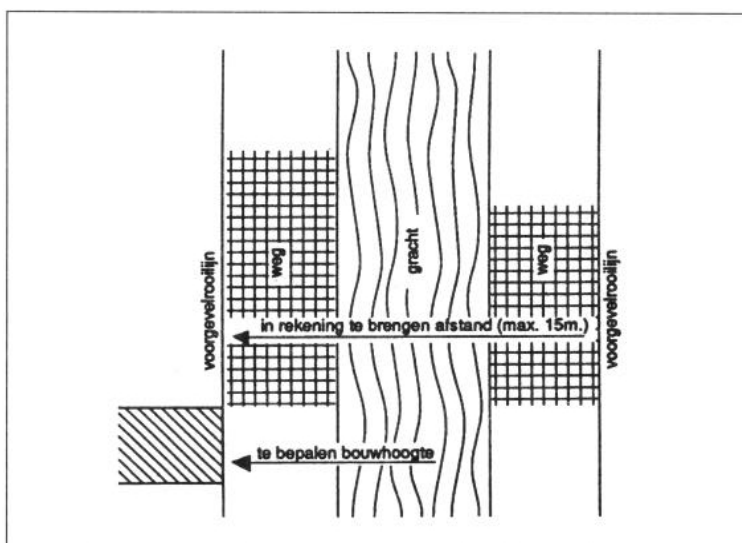

Figuur 14: Bouwhoogte in de voorgevelrooilijn (artikel 2.3.17, derde lid, eerste alinea)

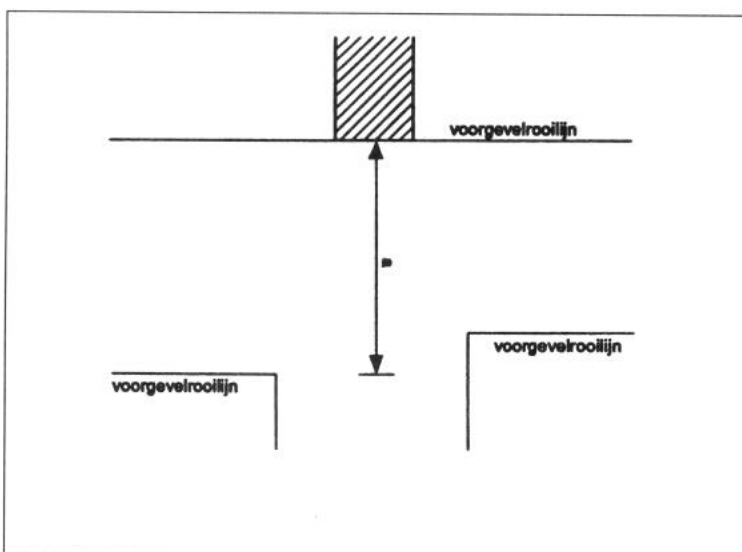

Figuur 15: Bouwhoogte in de voorgevelrooilijn (artikel 2.3.17, derde lid, tweede alinea)

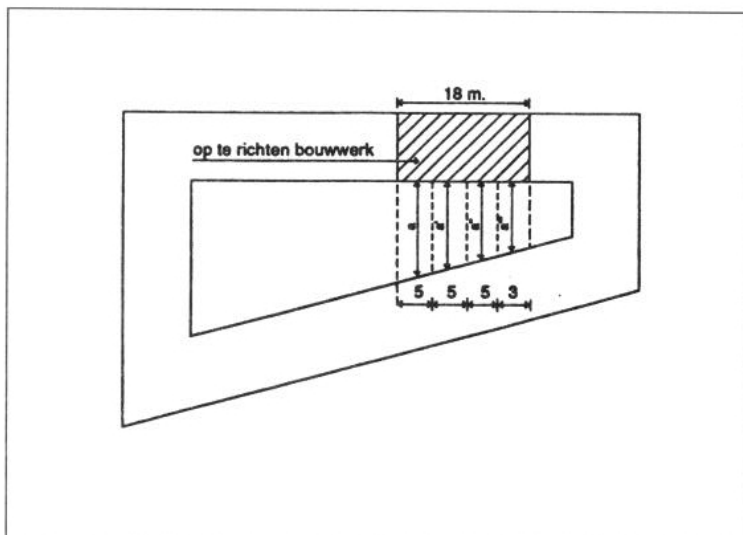

Figuur 16: Bouwhoogte in de achtergevelrooilijn (artikel 2.3.18, tweede lid, eerste alinea)

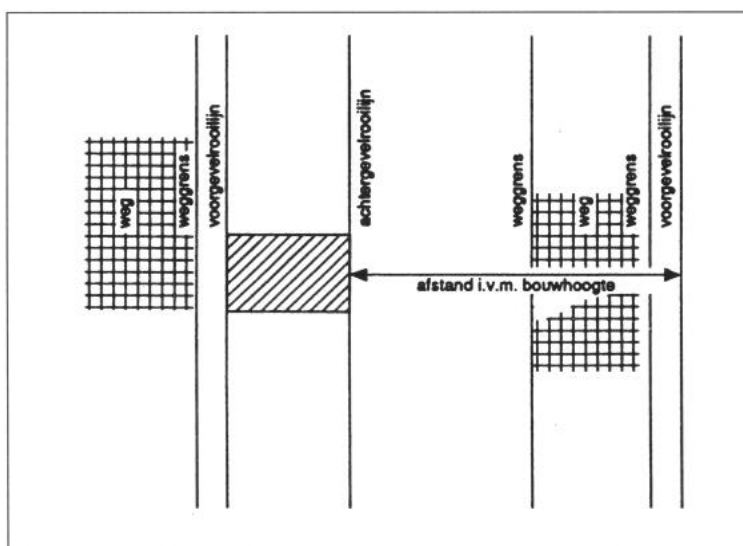

Figuur 17: Bouwhoogte in de achtergevelrooilijn (artikel 2.3.17, tweede lid, tweede alinea)

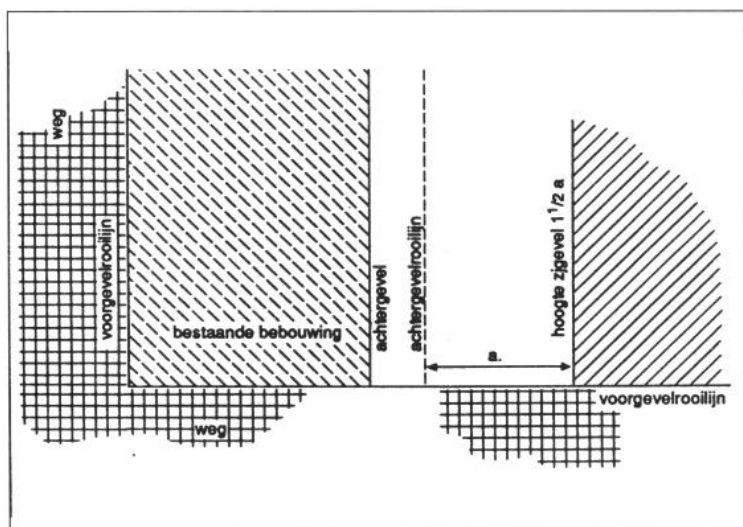

Figuur 18: Hoogte van een zijgevel tegenover een achtergevelrooilijn (artikel 2.3.19)

Bijlage 2 Reglement van orde van de Omgevingskwaliteit

1 Benoeming en samenstelling van de Commissie Omgevingskwaliteit

1.1 Begripsbepaling

De Commissie Omgevingskwaliteit fungeert, samen met de Kleine Commissie Omgevingskwaliteit, als welstandscommissie voor de gemeente Ermelo op grond van artikel 12 van de Woningwet en als monumentencommissie inzake wijzigingsplannen op grond van artikel 15 van de Monumentenwet. De Commissie Omgevingskwaliteit wordt in de rest van dit document afgekort als COK.

1.2 Benoemingsprocedure

De raad wijst, op voordracht van het college, leden van de vereniging 'Het Gelders Genootschap' aan als de Commissie Omgevingskwaliteit en tevens als monumentencommissie inzake wijzigingsplannen voor monumenten. Het Gelders Genootschap legt, via het college, de raad een lijst voor met de beoogde commissieleden ter benoeming. Dit betreft de voorzitter en de deskundigen. Indien gewenst, vindt overleg plaats tussen het Gelders Genootschap en de gemeente.

Voor de benoeming van burgerleden geldt een afwijkende procedure. De raad benoemt, op voordracht van het college, twee burgerleden. Alvorens dit te doen, overlegt het college met het Gelders Genootschap over het gewenste profiel van de burgerleden. De werkzaamheden van de burgerleden bestaan uit het beoordelen van de bouwplannen aan de criteria die zijn vastgesteld in de gemeentelijke Nota Omgevingskwaliteit, met dien verstande dat zij de belangen van burgers uit Ermelo goed vertolken in hun advies. Er worden twee burgerleden in de COK benoemd. Burgerleden ontvangen via de gemeente een onkostenvergoeding van € 150,00 per dagdeel.

Alle leden van de COK worden benoemd voor een periode van maximaal drie jaar, zonder de mogelijkheid van verlenging. Bij afwezigheid van de voorzitter of andere leden van de commissie, treden plaatsvervangers op in de commissievergadering.

Alle vaste leden en hun plaatsvervangers zijn onafhankelijk ten opzichte van het gemeentebestuur en de gemeentelijke organisatie. Er bestaan geen bindingen of relaties op basis waarvan het advies over de

welstandsaspecten wordt beïnvloed. De commissie is beleidsmatig gebonden aan het gemeentelijk welstandsbeleid. De commissie streeft naar voortdurende afstemming met het beleid inzake de ruimtelijke ontwikkeling van de gemeente.

1.3 Samenstelling van de Commissie Omgevingskwaliteit

De Commissie Omgevingskwaliteit fungeert als welstandscommissie. De Commissie Omgevingskwaliteit kiest uit haar midden de Kleine Commissie Omgevingskwaliteit.

De Kleine Commissie Omgevingskwaliteit bestaat uit een landschapsarchitect/stedenbouwkundige en een architect. Deze wordt bijgestaan door een ambtelijk secretaris (gemeentelijke ambtenaar), die voldoende op de hoogte is van de gemeentelijke procedures, wet- en regelgeving en met affiniteit voor ruimtelijke kwaliteit.

De COK bestaat uit een voorzitter, drie deskundigen, waarvan één tevens een monumentendeskundige, namens het Gelders Genootschap (alleen bij monumentenplannen), en twee burgerleden.

De COK kan zich naar eigen inzicht laten bijstaan door extra deskundigen van het bureau van het Gelders Genootschap of daarbuiten. Dit betreft o.a. disciplines als cultuur- en bouwhistorie, en stedenbouw.

Afhankelijk van het type plan dat moet worden beoordeeld, nemen de extra deskundigen deel aan de vergadering. Zij hebben geen stemrecht, tenzij ze als commissielid zijn benoemd door de gemeenteraad. Bij wijzigingsplannen voor monumenten brengt de COK een advies uit, waarin zowel de aspecten op grond van de Wet algemene bepalingen omgevingsrecht juncto de Woningwet (welstandsbeleid), als aspecten op grond van de Monumentenwet en de gemeentelijke erfgoedverordening worden betrokken. In het geïntegreerde advies komt duidelijk naar voren welke aspecten betrekking hebben op de welstand en welke op de aanvraag omgevingsvergunning voor een monument. De commissie formuleert één gezamenlijke conclusie.

De COK kan slechts adviezen uitbrengen indien tenminste drie leden aanwezig zijn (waaronder een architectlid of zijn/haar vervanger) en waarvan tenminste twee leden deskundig zijn op het gebied van welstand. Voor de behandeling van monumentenplannen en landschappelijke plannen is daarnaast altijd de aanwezigheid van de betreffende deskundige of zijn/haar vervanger vereist.

2 Taakomschrijving

2.1 Taakomschrijving COK

De COK is belast met zowel wettelijk verplichte als niet-wettelijk verplichte taken. De wettelijke taken van de COK worden uitgevoerd op grond van de Woningwet en de gemeentelijke bouwverordening. De commissie is beleidsmatig gebonden aan het gemeentelijk welstandsbeleid, zoals dat is vastgelegd in de Nota Omgevingskwaliteit.

Voor de behandeling van monumenten(wijzigings-)plannen is ook de Monumentenwet en de gemeentelijke erfgoedverordening van toepassing.

2.1.1 Wettelijke taken

1. Toetsing van bouwwerken.
De Commissie Omgevingskwaliteit is bevoegd om het college van burgemeester en wethouders te adviseren over de welstandsaspecten van aanvragen om omgevingsvergunning, als bedoeld in artikel 2.1, eerste lid, onder a van de Wet algemene bepalingen omgevingsrecht. Reguliere bouwaanvragen worden in de regel binnen twee weken na behandeling van een welstandsadvies voorzien.
2. Toetsing van reclames op grond van de Nota Omgevingskwaliteit of Algemene Plaatselijke Verordening (APV).
3. Jaarverslag COK.
4. Toetsing van aanvragen omgevingsvergunning voor monumenten (wijzigingsplannen).

2.1.2 Niet wettelijk verplichte taken

De COK krijgt de opdracht om naast de reguliere taken de volgende (niet-wettelijk verplichte) taken uit te voeren:

- a. Onder de regie van de gemeente en op verzoek van de commissie, de gemeente of de aanvrager noodzakelijk geacht vooroverleg voeren met betrokkenen bij de voorbereiding van bouwplannen.
- b. Advies uitbrengen aan het college van burgemeester en wethouders over de ruimtelijke kwaliteitsaspecten van in voorbereiding zijnde structuurvisies, bestemmingsplannen, ontheffingen / projectafwijkingbesluiten, beheersverordeningen, beeldkwaliteitsplannen, stedenbouwkundige plannen, landschappelijke plannen en andere relevante gemeentelijke beleidsstukken. De COK krijgt deze stukken reeds in het ontwerpstadium voorgelegd ter advisering en brengt hier desgevraagd schriftelijk advies over uit.
- c3. Advies uitbrengen over stedenbouwkundige en architectonische ontwikkelingen die van belang zijn voor de ruimtelijke kwaliteit in de gemeente.

Adviseren in het geval van excessen: buitensporigheden in het uiterlijk van bouwwerken die ook voor niet-deskundigen evident zijn. Voorlichting inzake ruimtelijke kwaliteit aan de gemeenteraad, het college van burgemeester en wethouders en burgers.

2.2 Taakomschrijving burgerleden

De werkzaamheden van de burgerleden bestaan uit het beoordelen van de bouwplannen aan de criteria die zijn vastgesteld in de Nota Omgevingskwaliteit, met dien verstande dat zij de belangen van burgers uit Ermelo goed vertolken in hun advies. Zij ontvangen hiervoor een onkostenvergoeding van € 150,00 per dagdeel.

2.3 De werkwijze van de Kleine Commissie Omgevingskwaliteit

1. De Kleine Commissie Omgevingskwaliteit adviseert over de omgevingskwaliteit van aanvragen voor een omgevingsvergunning voor de activiteit bouwen van grote bouwplannen met het predicaat 'gewoon', indien er sprake is van twijfel of voldaan wordt aan de criteria voor gewone bouwplannen.
2. Een bouwplan met het predicaat 'bijzonder' wordt ter advisering in handen gesteld aan de Commissie Omgevingskwaliteit.
3. Voordat een bouwplan met het predicaat 'bijzonder' geagendeerd wordt in de Commissie Omgevingskwaliteit, bespreekt de Kleine Commissie Omgevingskwaliteit het bouwplan voor met de indiener van het plan.

2.4 De werkwijze van de Commissie Omgevingskwaliteit

1. De Commissie Omgevingskwaliteit adviseert over de omgevingskwaliteit van aanvragen voor een omgevingsvergunning voor de activiteit bouwen, met het predicaat 'bijzonder'.
2. De Commissie Omgevingskwaliteit baseert haar advies op de in de Nota Omgevingskwaliteit genoemde criteria.
3. De Commissie Omgevingskwaliteit adviseert en motiveert haar advies digitaal en voegt dit toe aan het digitale dossier.
4. De behandeling van bouwplannen door of onder verantwoordelijkheid van de Commissie Omgevingskwaliteit is openbaar. De agenda voor de vergadering van de Commissie Omgevingskwaliteit wordt tijdig bekendgemaakt in een van overheidswege uitgegeven blad of een dag-, nieuws- of huis-aan-huisblad, dan wel op een andere geschikte wijze. Indien het college van burgemeester en wethouders – al dan niet op verzoek van de aanvrager – een verzoek doet tot een niet-openbare behandeling, dan dient het college van burgemeester en wethouders daaraan klemmende redenen op grond van artikel 10 van de Wet openbaarheid van bestuur ten grondslag te leggen. De openbaarheid geldt zowel voor de beraadslagingen, de beoordeling als de adviezen.
5. Er is sprake van hoor en wederhoor in de Commissie Omgevingskwaliteit.