

TRACTATENBLAD

VAN HET

KONINKRIJK DER NEDERLANDEN

JAARGANG 1970 Nr. 194

A. TITEL

*Internationaal Verdrag betreffende de meting van schepen,
1969, met bijlagen;
Londen, 23 juni 1969*

B. TEKST

De tekst van het Verdrag is geplaatst in *Trb.* 1970, 122.

C. VERTALING

Internationaal verdrag betreffende de meting van schepen, 1969

De Verdragsluitende Regeringen,

Verlangende eenvormige beginselen en regels vast te stellen met betrekking tot het bepalen van de tonnag van schepen, die internationale reizen maken;

Overwegende dat dit doel het best kan worden bereikt door het sluiten van een Verdrag,

Zijn overeengekomen als volgt:

Artikel 1

Algemene verplichting krachtens het Verdrag

De Verdragsluitende Regeringen verbinden zich uitvoering te geven aan de bepalingen van dit Verdrag en van de daarbij behorende Bijlagen die geacht worden een integrerend deel te vormen van dit Verdrag. Elke verwijzing naar dit Verdrag sluit een gelijktijdige verwijzing naar de Bijlagen in zich.

Artikel 2

Begripsomschrijvingen

Voor de toepassing van dit Verdrag wordt, tenzij uitdrukkelijk anders is bepaald, verstaan onder:

(1) „Voorschriften”: de Voorschriften opgenomen in de bijlagen behorende bij dit Verdrag;

(2) „Administratie”: de Regering van de Staat wiens vlag het schip voert;

(3) „internationale reis”: een zeereis van een land waarop dit Verdrag van toepassing is, naar een buiten dat land gelegen haven of omgekeerd. Te dien einde wordt elk gebied voor welks internationale betrekkingen een Verdragsluitende Regering verantwoordelijk is of waarover de Verenigde Naties als gezagsorgaan het beheer uitoefenen, als een afzonderlijk land beschouwd;

(4) „bruto-tonnage”: de maat van de totale inhoud van een schip vastgesteld overeenkomstig de bepalingen van dit Verdrag;

(5) „netto-tonnage”: de maat van de nuttige capaciteit van een schip vastgesteld overeenkomstig de bepalingen van dit Verdrag;

(6) „nieuw schip”: een schip waarvan de kiel is gelegd of waarvan de bouw zich in een soortgelijk stadium van aanbouw bevindt op of na de datum van inwerkingtreding van dit Verdrag;

(7) „bestaand schip”: een schip dat niet is een nieuw schip;

(8) „lengte”: 96 procent van de lengte van de lastlijn op 85 procent van de kleinste holte naar de mal gemeten vanaf de bovenzijde van de kielplaat, dan wel de lengte van de voorzijde van de voorsteven tot aan de hartlijn van de roerkoning op deze lastlijn gemeten, indien deze laatste lengte groter is. Bij schepen die met stuurlast zijn ontworpen moet de lastlijn waarop deze lengte wordt gemeten, evenwijdig aan de constructiewaterlijn worden genomen.

(9) „Organisatie”: de Intergouvernementele Maritieme Consultatieve Organisatie.

Artikel 3

Toepasselijkheid

(1) Dit Verdrag is van toepassing op de volgende schepen, die internationale reizen maken:

(a) schepen die zijn geregistreerd in landen waarvan de Regering een Verdragsluitende Regering is;

(b) schepen die zijn geregistreerd in gebieden waarop dit Verdrag krachtens artikel 20 eveneens van toepassing is;

(c) niet-geregistreerde schepen die de vlag voeren van een Staat waarvan de Regering een Verdragsluitende Regering is.

(2) Dit Verdrag is van toepassing op:

- (a) nieuwe schepen;
- (b) bestaande schepen die veranderingen of wijzigingen ondergaan welke door de Administratie worden geacht een aanzienlijke afwijking te vormen van hun bestaande brutotonnage;
- (c) bestaande schepen, indien de eigenaar zulks verlangt; en
- (d) alle bestaande schepen, twaalf jaar na de datum van inwerkingtreding van dit Verdrag, met dien verstande dat deze schepen, met uitzondering van de in de alinea's (b) en (c) van dit lid bedoelde, hun alsdan bestaande tonnages behouden voor de toepassing van de daarmee verband houdende bepalingen van andere bestaande internationale verdragen.

(3) Van bestaande schepen waarop dit Verdrag overeenkomstig het bepaalde onder (c) van het tweede lid van dit artikel is toegepast, kunnen de tonnages vervolgens niet worden vastgesteld overeenkomstig de bepalingen die door de Administratie op schepen die internationale reizen maken, werden toegepast voor de datum van inwerkingtreding van dit Verdrag.

Artikel 4

Uitzonderingen

(1) Dit Verdrag is niet van toepassing op:

- (a) oorlogsschepen; en
- (b) schepen met een lengte van minder dan 24 meter (79 voet).

(2) Geen der bepalingen van dit Verdrag is van toepassing op schepen die uitsluitend varen op:

- (a) de Grote Meren van Noord-Amerika en de rivier de St. Laurens niet verder oostelijk dan de loxodroom getrokken van Cap des Rosiers naar West Point op het eiland Anticosti en aan de noordzijde van het eiland Anticosti tot de meridiaan van 63° Westlengte;
- (b) de Kaspische Zee; of
- (c) de Rio de la Plata en de rivieren Parana en Uruguay niet verder oostelijk dan tot de loxodroom getrokken van Punta Rasa (Cabo San Antonio) in Argentinië naar Punta del Este in Uruguay.

Artikel 5

Overmacht

(1) Een schip dat op het ogenblik van het vertrek voor een reis niet is onderworpen aan de bepalingen van dit Verdrag, mag niet

wegens afwijking van de voorgenomen reis ten gevolge van slecht weer of enige andere vorm van overmacht aan deze bepalingen worden onderworpen.

(2) Bij toepassing van de bepalingen van dit Verdrag houden de Verdragssluitende Regeringen behoorlijk rekening met elke afwijking van de route of elke vertraging door een schip ondervonden ten gevolge van slecht weer of enige andere vorm van overmacht.

Artikel 6

Vaststelling van de tonnages

De vaststelling van de bruto- en netto-tonnage wordt verricht door de Administratie die evenwel deze vaststelling kan opdragen hetzij aan personen hetzij aan organisaties die door haar zijn erkend. In ieder geval aanvaardt de Administratie de volle verantwoordelijkheid voor de vaststelling van de bruto- en netto-tonnage.

Artikel 7

Afgifte van meetbrieven

(1) Ten behoeve van ieder schip waarvan de bruto- en netto-tonnage zijn vastgesteld overeenkomstig de bepalingen van dit Verdrag, wordt een Internationale Meetbrief (1969) afgegeven.

(2) Deze meetbrief wordt afgegeven door de Administratie of een door haar behoorlijk gemachtigde persoon of organisatie. In ieder geval aanvaardt de Administratie de volle verantwoordelijkheid voor de meetbrief.

Artikel 8

Afgifte van meetbrieven door een andere Regering

(1) Een Verdragssluitende Regering kan op verzoek van een andere Verdragssluitende Regering de bruto- en netto-tonnage van een schip vaststellen en ten behoeve van dit schip overeenkomstig dit Verdrag een Internationale Meetbrief (1969) afgeven of machtiging tot deze afgifte verlenen.

(2) Een afschrift van de meetbrief alsmede een afschrift van de berekeningen van de tonnages dienen zo spoedig mogelijk aan de verzoekende Regering te worden toegezonden.

(3) Een op deze wijze afgegeven meetbrief dient een verklaring te bevatten inhoudende dat hij is afgegeven op verzoek van de Regering van de Staat wiens vlag het schip voert of zal gaan voeren; deze meetbrief bezit dezelfde geldigheid en geniet dezelfde erkenning als een krachtens artikel 7 afgegeven meetbrief.

(4) Ten behoeve van een schip dat de vlag voert van een Staat waarvan de Regering geen Verdragssluitende Regering is, mag geen Internationale Meetbrief (1969) worden afgegeven.

Artikel 9

Vorm van de meetbrief

(1) De meetbrief wordt opgemaakt in de officiële taal of talen van het land waardoor hij wordt afgegeven. Indien de gebruikte taal noch Engels noch Frans is dient een vertaling in een van deze beide talen te worden bijgevoegd.

(2) De meetbrief moet wat betreft de vorm in overeenstemming zijn met het in Bijlage II opgenomen model.

Artikel 10

Intrekking van de meetbrief

(1) Onverminderd de in de Voorschriften voorziene uitzonderingen verliest een Internationale Meetbrief (1969) zijn geldigheid en wordt hij door de Administratie ingetrokken indien zodanige wijzigingen hebben plaatsgevonden in de inrichting, de bouw, de capaciteit, het benutten van ruimten, het totale aantal passagiers dat het schip volgens zijn veiligheidscertificaat voor passagiersschepen mag vervoeren, het vastgestelde vrijboord of de toegestane diepgang, dat daaruit noodzakelijk een vermeerdering van de bruto- of netto-tonnage zou voortvloeien.

(2) Een door een Administratie ten behoeve van een schip afgegeven meetbrief verliest zijn geldigheid bij overdracht van zulk een schip onder de vlag van een andere Staat, behoudens als voorzien in het derde lid van dit artikel.

(3) Bij overdracht van een schip onder de vlag van een andere Staat waarvan de Regering een Verdragsluitende Regering is, blijft de Internationale Meetbrief (1969) van kracht voor een periode van ten hoogste drie maanden ofwel tot het tijdstip waarop de Administratie een andere Internationale Meetbrief (1969) ter vervanging uitgeeft, al naar gelang welk tijdstip eerder valt. De Verdragsluitende Regering van de Staat wiens vlag het schip tot dan toe had gevoerd, dient zo spoedig mogelijk nadat de overdracht heeft plaatsgevonden aan de Administratie een afschrift van de op het tijdstip van overdracht op het schip gevoerde meetbrief en een afschrift van de hierop betrekking hebbende berekening van de tonnage te doen toekomen.

Artikel 11

Erkenning van meetbrieven

De onder gezag van een Verdragsluitende Regering overeenkomstig de bepalingen van dit Verdrag afgegeven meetbrief wordt door de andere Verdragsluitende Regeringen erkend en voor alle doelstellingen waarop dit Verdrag betrekking heeft, beschouwd dezelfde geldigheid te bezitten als de door hen afgegeven meetbrieven.

Artikel 12

Inspectie

(1) Een schip dat de vlag voert van een Staat waarvan de Regering een Verdragsluitende Regering is, is, wanneer het zich in de havens van andere Verdragsluitende Regeringen bevindt, onderworpen aan inspectie van daartoe door deze Regeringen behoorlijk gemachtigde ambtenaren. Deze inspectie heeft enkel en alleen tot doel vast te stellen:

- (a) dat het schip is voorzien van een geldige Internationale Meetbrief (1969); en
- (b) dat de voornaamste kenmerken van het schip in overeenstemming zijn met de gegevens vermeld op de meetbrief.

(2) De uitoefening van deze inspectie mag in geen geval vertraging voor het schip meebrengen.

(3) Indien uit de inspectie blijkt, dat de voornaamste kenmerken van het schip afwijken van die vermeld op de Internationale Meetbrief (1969), in dier voege dat dit tot een vermeerdering van de bruto- of de netto-tonnage leidt, wordt de Regering van de Staat wiens vlag het schip voert hiervan onmiddellijk in kennis gesteld.

Artikel 13

Voorrechten

De voorrechten van dit Verdrag kunnen slechts worden ingeroepen ten behoeve van een schip indien het in het bezit is van een geldige meetbrief afgegeven krachtens dit Verdrag.

Artikel 14

Vorige verdragen, overeenkomsten en afspraken

(1) Alle andere op tonnage betrekking hebbende verdragen, overeenkomsten en afspraken, die op dit ogenblik van kracht zijn tussen Regeringen die Partij zijn bij dit Verdrag, blijven gedurende de tijd waarvoor zij zijn gesloten geheel en volledig van kracht ten aanzien van:

- (a) schepen waarop dit Verdrag niet van toepassing is;
- (b) schepen waarop dit Verdrag van toepassing is ten aanzien van aangelegenheden waarin het niet uitdrukkelijk voorziet.

(2) Voor zover deze verdragen, overeenkomsten of afspraken echter in strijd zijn met de bepalingen van dit Verdrag, hebben de bepalingen van dit Verdrag voorrang.

Artikel 15

Verstrekking van inlichtingen

De Verdragssluitende Partijen verbinden zich aan de Organisatie mede te delen en bij haar neder te leggen:

(a) een voldoende aantal exemplaren van krachtens de bepalingen van dit Verdrag afgegeven meetbrieven voor kennisgeving aan de Verdragssluitende Regeringen;

(b) de tekst van de wetten, besluiten, beschikkingen, voorschriften en andere akten die terzake van de verschillende binnen de werkingssfeer van dit Verdrag vallende aangelegenheden bekend zijn gemaakt; en

(c) een lijst van niet-gouvernementele organisaties die gemachtigd zijn namens hen op te treden in aangelegenheden betreffende de tonnage voor kennisgeving aan de Verdragssluitende Regeringen.

Artikel 16

Ondertekening, aanvaarding en toetreding

(1) Dit Verdrag staat te rekenen van 23 juni 1969 gedurende zes maanden open voor ondertekening en blijft daarna openstaan voor toetreding. Regeringen van Staten die lid zijn van de Verenigde Naties, van een der Gespecialiseerde Organisaties of van de Internationale Organisatie voor Atoomenergie, of die partij zijn bij het Statuut van het Internationale Gerechtshof, kunnen partij worden bij dit Verdrag door:

(a) ondertekening zonder voorbehoud van aanvaarding;

(b) ondertekening onder voorbehoud van aanvaarding, gevolgd door aanvaarding; of

(c) toetreding.

(2) Aanvaarding of toetreding geschiedt door middel van nederlegging van een akte van aanvaarding of toetreding bij de Organisatie. De Organisatie geeft alle Regeringen die dit Verdrag hebben ondertekend of daartoe zijn toegetreden, kennis van iedere nieuwe aanvaarding of toetreding alsmede van de datum van nederlegging daarvan. De Organisatie stelt eveneens alle Regeringen die het Verdrag reeds hebben ondertekend, in kennis van alle ondertekeningen verricht gedurende de periode van zes maanden te rekenen van 23 juni 1969.

Artikel 17

Inwerkingtreding

(1) Dit Verdrag treedt in werking vierentwintig maanden na de datum waarop ten minste vijftwintig Regeringen van Staten waarvan de gezamenlijke koopvaardijvloot ten minste vijfenzestig procent van de bruto-inhoud van de wereldhandelsvloot uitmaken,

het hebben ondertekend zonder voorbehoud van aanvaarding of overeenkomstig artikel 16 akten van aanvaarding of toetreding hebben nedergelegd. De Organisatie stelt alle Regeringen die dit Verdrag hebben ondertekend of daartoe zijn toegetreden, in kennis van de datum van inwerkingtreding.

(2) Voor Regeringen die een akte van aanvaarding van of toetreding tot dit Verdrag hebben nedergelegd gedurende het in het eerste lid van dit artikel bedoelde tijdvak van vierentwintig maanden, wordt de aanvaarding of toetreding van kracht bij de inwerkingtreding van dit Verdrag dan wel drie maanden na de datum van de nederlegging van de akte van aanvaarding of toetreding, al naar gelang welk tijdstip het laatst valt.

(3) Voor Regeringen die een akte van aanvaarding van of toetreding tot dit Verdrag hebben nedergelegd na de datum van inwerkingtreding, treedt dit Verdrag in werking drie maanden na de datum van nederlegging van een zodanige akte.

(4) Na de datum waarop alle maatregelen die nodig zijn om een wijziging van dit Verdrag in werking te doen treden voltooid zijn of na de datum waarop alle noodzakelijke aanvaardingen geacht worden te hebben plaatsgevonden krachtens het tweede lid, letter b, van artikel 18 in geval van wijziging door middel van eenstemmige aanvaarding, wordt elke akte van aanvaarding of toetreding die wordt nedergelegd, geacht te gelden voor het gewijzigde Verdrag.

Artikel 18

Wijzigingen

(1) Dit Verdrag kan op voorstel van een Verdragsluitende Regering gewijzigd worden door middel van de in dit artikel aangegeven procedures.

(2) Wijziging bij eenstemmige aanvaarding:

- (a) Op verzoek van een Verdragsluitende Regering wordt iedere door haar voorgestelde wijziging van dit Verdrag door de Organisatie aan alle Verdragsluitende Regeringen ter bestudering medegedeeld met het oog op eenstemmige aanvaarding.
- (b) Een dergelijke wijziging treedt in werking twaalf maanden na de datum waarop zij door alle Verdragsluitende Regeringen is aanvaard, tenzij over een eerdere datum overeenstemming is bereikt. Een Verdragsluitende Regering die haar aanvaarding of verwerping van de wijziging niet binnen vierentwintig maanden nadat deze wijziging haar voor het eerst door de Organisatie is medegedeeld ter kennis van laatstgenoemde brengt, wordt geacht de wijziging te hebben aanvaard.

- (3) Wijziging na bestudering in de Organisatie:
- (a) Op verzoek van een Verdragsluitende Regering wordt iedere door haar voorgestelde wijziging van dit Verdrag door de Organisatie bestudeerd. Indien zij wordt goedgekeurd door een meerderheid van twee derde der aanwezige hun stem uitbrengende leden van de Maritieme Veiligheidscommissie van de Organisatie, wordt een zodanige wijziging aan alle leden van de Organisatie en aan alle Verdragsluitende Regeringen medegedeeld ten minste zes maanden voordat zij wordt bestudeerd door de Algemene Vergadering van de Organisatie.
 - (b) Indien zij wordt goedgekeurd door een meerderheid van twee derde der aanwezige hun stem uitbrengende leden van de Algemene Vergadering, wordt een zodanige wijziging door de Organisatie aan alle Verdragsluitende Regeringen medegedeeld ter fine van aanvaarding.
 - (c) Een zodanige wijziging treedt in werking twaalf maanden na de datum waarop zij door twee derde van de Verdragsluitende Regeringen is aanvaard. De wijziging treedt in werking ten aanzien van alle Verdragsluitende Regeringen, behalve die Regeringen welke voordat zij in werking treedt een verklaring afleggen dat zij de wijziging niet aanvaarden.
 - (d) De Algemene Vergadering kan met twee derde meerderheid van de aanwezige hun stem uitbrengende leden, waaronder begrepen twee derde van de in de Maritieme Veiligheidscommissie vertegenwoordigde Regeringen die in de Algemene Vergadering aanwezig zijn en daar hun stem uitbrengen, ten tijde van de goedkeuring van een wijziging voorstellen dat wordt besloten dat deze van zodanig belang is dat iedere Verdragsluitende Regering die een verklaring aflegt krachtens (c) en de wijziging niet aanvaardt binnen een tijdvak van twaalf maanden nadat zij in werking is getreden, ophoudt partij te zijn bij dit Verdrag na het verstrijken van dat tijdvak. Dit besluit is onderworpen aan de voorafgaande aanvaarding door twee derde der Verdragsluitende Regeringen die bij dit Verdrag partij zijn.
 - (e) Geen der bepalingen van dit lid verhindert dat de Verdragsluitende Regering die het eerst krachtens dit lid het initiatief nam ter zake van een wijziging van dit Verdrag, te eniger tijd andere maatregelen die zij gewenst acht, neemt overeenkomstig het tweede of vierde lid van dit artikel.
- (4) Wijziging door een conferentie:
- (a) Op verzoek van een Verdragsluitende Regering waarmede door ten minste een derde van de Verdragsluitende Regeringen wordt ingestemd, wordt door de Organisatie een

conferentie van Regeringen bijeengeroepen ten einde wijzigingen van dit Verdrag te bestuderen.

- (b) Iedere wijziging door een zodanige conferentie goedgekeurd door een meerderheid van twee derde der aanwezige hun stem uitbrengende leden wordt door de Organisatie aan alle Verdragsluitende Regeringen medegedeeld ter fine van aanvaarding.
- (c) Een zodanige wijziging treedt in werking twaalf maanden na de datum waarop zij door twee derde van de Verdragsluitende Regeringen is aanvaard. De wijziging treedt in werking ten aanzien van alle Verdragsluitende Regeringen, behalve die Regeringen welke voordat zij in werking treedt een verklaring afleggen dat zij de wijziging niet aanvaarden.
- (d) Een krachtens (a) bijeengeroepen conferentie kan met twee derde meerderheid van de aanwezige hun stem uitbrengende leden ten tijde van de goedkeuring van een wijziging besluiten dat deze van zodanig belang is dat iedere Verdragsluitende Regering die een verklaring aflegt krachtens (c) en de wijziging niet aanvaardt binnen een tijdvak van twaalf maanden nadat zij in werking is getreden, ophoudt partij te zijn bij dit Verdrag na het verstrijken van dat tijdvak.

(5) De Organisatie stelt alle Verdragsluitende Regeringen in kennis van alle wijzigingen die krachtens dit artikel in werking treden, alsmede van de datum waarop elk van deze wijzigingen in werking treedt.

(6) Elke aanvaarding of verklaring krachtens dit artikel geschiedt door middel van schriftelijke mededeling aan de Organisatie die alle Verdragsluitende Regeringen in kennis stelt van de ontvangst van de aanvaarding of de verklaring.

Artikel 19

Opzegging

(1) Dit Verdrag kan te allen tijde door elke Verdragsluitende Regering worden opgezegd na afloop van een tijdvak van vijf jaar te rekenen van de datum waarop dit Verdrag voor die Regering in werking treedt.

(2) Opzegging geschiedt door nederlegging van een akte van opzegging bij de Organisatie die alle andere Verdragsluitende Regeringen van de ontvangst van een zodanige opzegging en van de datum van ontvangst daarvan op de hoogte stelt.

(3) De opzegging wordt van kracht een jaar na ontvangst door de Organisatie van de akte van opzegging of na een langere daarin vastgestelde periode.

Artikel 20

Afhankelijke gebieden

(1) (a) De Verenigde Naties, in die gevallen waarin deze Organisatie het gezagsorgaan is dat het beheer over een gebied uitoefent, of Verdragsluitende Regeringen die verantwoordelijk zijn voor de internationale betrekkingen van een gebied, dienen zo spoedig mogelijk overleg te plegen met een zodanig gebied ten einde te bewerkstelligen dat dit Verdrag op dat gebied van toepassing wordt, en kunnen de Organisatie te allen tijde schriftelijk mededelen dat dit Verdrag ook op dat gebied van toepassing zal zijn.

(b) Te rekenen van de datum van ontvangst van deze kennisgeving of van een andere in deze kennisgeving vastgestelde datum is dit Verdrag van toepassing op het daarin genoemde gebied.

(2) (a) De Verenigde Naties of Verdragsluitende Regeringen die een verklaring krachtens het eerste lid, letter a, van dit artikel hebben afgelegd, kunnen te allen tijde na het verstrijken van een tijdvak van vijf jaar te rekenen van de datum waarop dit Verdrag aldus op een gebied van toepassing wordt, door middel van een schriftelijke kennisgeving aan de Organisatie verklaren dat dit Verdrag ophoudt van toepassing te zijn op het in de kennisgeving genoemde gebied.

(b) Dit Verdrag houdt op van toepassing te zijn op het in de kennisgeving genoemde gebied een jaar na de datum van ontvangst van de kennisgeving door de Organisatie of na een langere in de kennisgeving vastgestelde periode.

(3) De Organisatie stelt alle Verdragsluitende Regeringen op de hoogte van het van toepassing worden van dit Verdrag op enigerlei gebied krachtens het eerste lid van dit artikel, alsmede van de beëindiging van een zodanige toepasselijkheid krachtens de bepalingen van het tweede lid, waarbij in ieder afzonderlijk geval melding dient te worden gemaakt van de datum waarop dit Verdrag aldus van toepassing is geworden of van de datum waarop de toepasselijkheid is beëindigd.

Artikel 21

Nederlegging en registratie

(1) Dit Verdrag wordt nedergelegd bij de Organisatie en de Secretaris-Generaal van de Organisatie doet hiervan voor eensluitend gewaarmerkte afschriften toekomen aan alle ondertekenende Regeringen en aan alle Regeringen dit tot dit Verdrag toetreden.

(2) Zodra dit Verdrag in werking treedt wordt de tekst daarvan door de Secretaris-Generaal van de Organisatie toegezonden aan het Secretariaat van de Verenigde Naties voor registratie en publicatie overeenkomstig artikel 102 van het Handvest der Verenigde Naties.

Artikel 22

Talen

Dit Verdrag is een enkel exemplaar opgesteld in de Engelse en de Franse taal, zijnde beide teksten gelijkelijk authentiek. Officiële vertalingen in de Russische en de Spaanse taal worden opgesteld en te zamen met het ondertekende origineel nedergelegd.

TEN BLIJKE WAARVAN de ondergetekenden, daartoe bevoegd gemachtigd door hun onderscheiden Regeringen, dit Verdrag hebben ondertekend.

GEDAAN te Londen, de drieëntwintigste juni 1969.

(Voor de ondertekeningen zie blz. 22 e.v. van Trb. 1970, 122.)

Bijlage I**VOORSCHRIFTEN VOOR DE BEREKENING VAN DE
BRUTO- EN DE NETTO-TONNAGE VAN SCHEPEN**

Voorschrift 1

Algemeen

(1) De tonnage van een schip wordt onderscheiden naar bruto-tonnage en netto-tonnage.

(2) De bruto- en de netto-tonnage worden berekend volgens de in deze voorschriften neergelegde bepalingen.

(3) De bruto- en de netto-tonnage van nieuwe typen schepen waarvan de bouwkenmerken zodanig zijn, dat zij de toepassing van de bepalingen van deze voorschriften onredelijk of onuitvoerbaar maken, worden vastgesteld door de Administratie. Indien een zodanige vaststelling heeft plaatsgevonden, dient de Administratie aan de Organisatie mededeling te doen van de bijzonderheden der voor dit doel gebruikte methode voor kennisgeving aan de Verdrag-sluitende Regeringen.

Voorschrift 2

Definities van de in de Bijlagen gebruikte begrippen(1) *Bovendek*

Het bovendek is het bovenste aan weer en wind blootgestelde volledige dek, voorzien van permanente middelen tot waterdichte afsluiting van alle openingen in de aan weer en wind blootgestelde gedeelten van het dek, en waarbeneden alle openingen in de zijden van het schip zijn voorzien van permanente middelen tot waterdichte afsluiting. Op een schip met een verspringend bovendek wordt het laagste gedeelte van het blootgestelde dek en de voortzetting van dat gedeelte evenwijdig aan het verhoogde gedeelte als bovendek beschouwd.

(2) *Holte naar de mal*

(a) De holte naar de mal is de verticale afstand gemeten van de bovenkant van de kiel tot de onderkant van het bovendek in de zijde. Bij houten en composiet schepen wordt de afstand gemeten vanaf de binnenkant van de sponning in de kiel. Indien de vorm in het onderste gedeelte van de grootspant hol verloopt of indien dikke zandstroken zijn aangebracht, wordt de afstand gemeten van het punt, waar de lijn die van het vlakke deel van het scheepsvlak naar hart schip wordt doorgetrokken de zijkant van de kiel snijdt.

(b) Bij schepen waar de overgang van de huidbeplating naar de dekbeplating als een rondgezette plaat is uitgevoerd moet de

holte naar de mal worden gemeten tot het snijpunt van de doorgestrookte lijn van de bovenkant der balken met de doorgestrookte lijn van de buitenkant der spanten.

- (c) Indien het bovendeck verspringt en het verhoogde gedeelte zich uitstrekt voorbij het punt waar de holte naar de mal moet worden bepaald, wordt de holte naar de mal gemeten tot de lijn die vanaf het lage gedeelte van het dek evenwijdig aan het verhoogde gedeelte wordt doorgetrokken.

(3) *Breedte*

De breedte is de grootste breedte van het schip midscheeps gemeten op de buitenkant der spanten bij een schip met een metalen huid en op de buitenkant van de huid bij een schip met een huid van ander materiaal.

(4) *Ingesloten ruimten*

Ingesloten ruimten zijn alle ruimten, die begrensd worden door de huid van het schip, door vaste of verplaatsbare wanden of schotten, door dekken of bedekkingen, anders dan vaste of wegneembare dekzeilen. Onderbrekingen van het dek, openingen in de scheepshuid, in een dek of een bedekking van een ruimte of in de wanden of schotten van een ruimte, vormen, evenmin als het ontbreken van een wand of een schot een reden om een ruimte niet te rekenen tot de ingesloten ruimten.

(5) *Niet in de inhoud begrepen ruimten*

Onverminderd de bepalingen van paragraaf 4 van dit Voorschrift worden de in de subparagrafen (a) tot en met (e) van deze paragraaf omschreven ruimten „niet in de inhoud begrepen ruimten” genoemd en worden zij niet gerekend te behoren tot het volume van de ingesloten ruimten; evenwel dienen zodanige ruimten, die voldoen aan ten minste een van de volgende drie voorwaarden, te worden behandeld als een ingesloten ruimte:

- de ruimte is voorzien van planken of andere middelen voor het vastzetten van lading of voorraden;
- de openingen zijn voorzien van enige middelen tot sluiting;
- de constructie voorziet in enige mogelijkheid tot het sluiten van die openingen.

- (a) (i) Een ruimte gelegen binnen een bovenbouw, grenzend aan een zich van dek tot dek uitstrekkende eindopening - waarbij een gordijnplaat, met een hoogte van niet meer dan 25 millimeter (1 inch) boven die van de aangrenzende dekbalken niet in aanmerking wordt genomen - en welke opening een breedte heeft van 90 procent of meer van de dekbreedte ter plaatse van de opening.

Deze bepaling dient zodanig te worden toegepast, dat van de ingesloten ruimten alleen die ruimte niet in de inhoud wordt begrepen, welke gelegen is tussen de werkelijke eindopening en een lijn evenwijdig aan de lijn of het vlak van de opening op een afstand van die opening gelijk aan de helft van de dekbreedte ter plaatse van de opening.

(Figuur 1 van Aanhangel 1.).

- (a) (ii) Indien de breedte van de ruimte door een bepaalde constructie, met uitzondering van het naar elkaar toelopen van de huidbeplating, minder wordt dan 90 procent van de dekbreedte, wordt alleen de ruimte, gelegen tussen de lijn van de opening en een evenwijdige lijn door het punt waar de dwarsscheepse breedte van de ruimte gelijk aan of minder wordt dan 90 procent van de dekbreedte, niet in de inhoud van de ingesloten ruimten begrepen.

(Figuren 2, 3 en 4 van Aanhangel 1.).

- (a) (iii) Wanneer een tussenruimte, welke op verschansingen of open relingwerk na geheel open is, twee willekeurige ruimten – waarvan een of beide volgens de subparagrafen (a)(i) en/of (a)(ii) aangemerkt kunnen worden als „niet in de inhoud begrepen ruimten” – van elkaar scheidt zal de betrokken ruimte of zullen de betrokken ruimten niet als zodanig aangemerkt worden, indien de afstand tussen de twee ruimten minder is dan de kleinste halve dekbreedte ter plaatse van de scheiding.

(Figuren 5 en 6 van Aanhangel 1.).

- (b) Een overdekte ruimte, blootgesteld aan weer en wind, met, aan de blootgestelde zijden, geen andere verbinding met de scheepsromp dan de voor ondersteuning benodigde stutten. In een dergelijke ruimte kunnen open relingwerk of een verschansing en gordijnplaat aangebracht worden, of stutten aan de scheepzijden, mits de afstand tussen de bovenkant van het relingwerk of de verschansing en de gordijnplaat niet minder bedraagt dan 0,75 meter ($2\frac{1}{2}$ voet) of een derde van de hoogte van de ruimte, welke van beide de grootste is.

(Figuur 7 van Aanhangel 1.).

- (c) Een ruimte in een zich van boord tot boord uitstreckende bovenbouw gelegen tussen tegenover elkaar gelegen zijopeningen met een hoogte niet minder dan 0,75 meter ($2\frac{1}{2}$ voet) of een derde van de bovenbouwhoogte, welke van beide de grootste is.

Indien in een dergelijke bovenbouw de opening slechts aan één zijde is aangebracht, zal de ruimte, welke als niet in de inhoud begrepen ruimte wordt aangemerkt, binnenwaarts gemeten, vanaf de opening, beperkt worden tot een maximum van de helft van de dekbreedte ter plaatse van de opening.

(Figuur 8 van Aanhangsel 1).

- (d) Een ruimte in een bovenbouw, onmiddellijk gelegen onder een niet afgedekte opening in het daarboven gelegen dek, mits een dergelijke opening aan weer en wind is blootgesteld en de ruimte welke niet als de ingesloten ruimte wordt aangemerkt begrensd wordt door de oppervlakte van de opening.

(Figuur 9 van Aanhangsel 1).

- (e) Een nis in een buitenwand van een aan weer en wind blootgestelde bovenbouw, waarvan de opening, zonder mogelijkheid tot afsluiting, zich van dek tot dek uitstrekt, mits de binnenwaarts gelegen breedte nergens groter is dan de breedte bij de ingang en de binnenwaartse lengte in de bovenbouw niet groter is dan tweemaal de breedte van de ingang.

(Figuur 10 van Aanhangsel 1).

(6) *Passagiers*

Passagiers zijn alle personen met uitzondering van:

- a. de kapitein en de schepelingen of andere personen die, in welke hoedanigheid ook, aan boord ten behoeve van het schip in dienst of tewerkgesteld zijn;
- b. kinderen beneden de leeftijd van een jaar.

(7) *Ladingruimten*

Ladingruimten, begrepen in de berekening van de netto-tonnage, zijn ingesloten ruimten, geschikt voor het vervoer van uit het schip te lossen lading, mits zodanige ruimten begrepen zijn in de berekening van de bruto-tonnage. Deze ladingruimten dienen kenbaar te worden gemaakt door hen te merken met de letters CC (cargo compartment), die zodanig moeten worden aangebracht, dat ze duidelijk zichtbaar en niet minder dan 100 millimeter (4 inches) hoog zijn.

(8) *Dicht tegen weer en wind*

Dicht tegen weer en wind betekent dat onder alle omstandigheden die zich op zee kunnen voordoen geen water in het schip kan binnendringen.

Voorschrift 3

Bruto-tonnage

De bruto-tonnage (GT) van een schip wordt bepaald door middel van de volgende formule:

$$GT = K_1 V$$

waarbij: V = het totale volume van alle ingesloten ruimten van het schip in kubieke meters,

$$K_1 = 0,2 + 0,02 \log_{10} V \text{ (of volgens de tabel in Aanhangel 2).}$$

Voorschrift 4

Netto-tonnage

(1) De netto-tonnage (NT) van een schip wordt vastgesteld door middel van de volgende formule:

$$NT = K_2 V_c \left(\frac{4d}{3D} \right)^3 + K_3 \left(N_1 + \frac{N_2}{10} \right), \text{ waarbij:}$$

(a) de factor $\left(\frac{4d}{3D} \right)^3$ niet groter mag zijn dan 1;

(b) de term $K_2 V_c \left(\frac{4d}{3D} \right)^3$ niet minder mag zijn dan 0,25 GT; en

(c) NT niet minder mag zijn dan 0,30 GT,

en waarbij:

V_c = het totale volume der ladingruimten in kubieke meters,

$K_2 = 0,2 + 0,02 \log_{10} V_c$ (of zoals volgens de tabel in Aanhangel 2),

$$K_3 = 1,25 \frac{GT + 10.000}{10.000},$$

D = holte naar de mal midscheeps gemeten in meters als omschreven in Voorschrift 2, paragraaf 2,

d = diepgang naar de mal midscheeps gemeten in meters als omschreven in paragraaf 2 van dit Voorschrift,

N_1 = aantal passagiers in hutten met niet meer dan acht kooien,

N_2 = aantal der overige passagiers,

$N_1 + N_2$ = totaal aantal passagiers dat het schip volgens het veiligheidscertificaat voor passagiersschepen mag vervoeren; indien $N_1 + N_2$ minder is dan 13, worden N_1 en N_2 geacht gelijk te zijn aan nul,

GT = bruto-tonnage van het schip als vastgesteld overeenkomstig het bepaalde in Voorschrift 3.

(2) De diepgang naar de mal (d) bedoeld in paragraaf 1 van dit Voorschrift is een van de volgende diepgangen:

(a) voor schepen waarop het Internationaal Verdrag betreffende de uitwatering van schepen van toepassing is: de diepgang, overeenkomende met de lijn voor zomeruitwatering (anders

dan de lijn voor houtvaartuitwating) zoals die overeenkomstig het genoemde Internationale Verdrag is toegekend;

- (b) voor passagiersschepen de diepgang overeenkomende met de hoogstgelegen indelingslastlijn, toegekend overeenkomstig het van kracht zijnde Internationale Verdrag voor de beveiliging van mensenvens op zee of een andere van toepassing zijnde internationale overeenkomst;
- (c) voor schepen waarop het Internationaal Verdrag betreffende de uitwating van schepen niet van toepassing is, maar waaraan ter voldoening aan de nationale wettelijke vereisten een uitwateringslijn is toegekend: de diepgang overeenkomende met de aldus toegekende lijn voor zomeruitwating;
- (d) voor schepen waaraan geen uitwateringslijn is toegekend, maar waarvan de diepgang ter voldoening aan de nationale wettelijke vereisten is beperkt: de maximaal toegestane diepgang;
- (e) voor andere schepen: 75 procent van de holte naar de mal midscheeps gemeten als omschreven in Voorschrift 2, paragraaf 2.

Voorschrift 5

Wijziging van de netto-tonnage

(1) Indien de kenmerken van een schip, met name de in de Voorschriften 3 en 4 omschreven V, V_c, d, N₁ of N₂, worden gewijzigd en indien een zodanige wijziging een vermeerdering van de overeenkomstig de bepalingen van Voorschrift 4 vastgestelde netto-tonnage ten gevolge heeft, dient de met de nieuwe kenmerken overeenkomende netto-tonnage van het schip zonder verwijl te worden vastgesteld en toegepast.

(2) Voor een schip waaraan gelijktijdig uitwateringslijnen zoals bedoeld in de subparagrafen (2) (a) en (2) (b) van Voorschrift 4 zijn toegekend wordt slechts een netto-tonnage vastgesteld overeenkomstig de bepalingen van Voorschrift 4 en die tonnage zal overeen dienen te komen met de toegekende uitwateringslijn, voor het vervoer waaraan door het schip wordt deelgenomen.

(3) Indien de kenmerken van een schip, met name de in de Voorschriften 3 en 4 omschreven V, V_c, d, N₁ of N₂, worden gewijzigd of als de desbetreffende toegekende uitwateringslijn, bedoeld in paragraaf 2 van dit Voorschrift, is gewijzigd door een verandering van het door het schip verrichte vervoer, en indien een zodanige wijziging leidt tot een vermindering van de netto-tonnage van het schip, zoals die is vastgesteld overeenkomstig de bepalingen van Voorschrift 4, mag niet worden overgegaan tot uitgifte van een nieuwe Internationale Meetbrief (1969) waarop de aldus vastgestelde netto-tonnage is vermeld, alvorens twaalf maanden zijn

verstreken na de datum waarop de lopende Meetbrief was uitgegeven. Dit vereiste zal evenwel niet worden gesteld:

- (a) als het schip onder de vlag van een andere Staat is overgegaan, of
- (b) als het schip veranderingen of wijzigingen ondergaat, die door de Administratie geacht worden van een ingrijpend karakter te zijn, zoals bijvoorbeeld het wegnemen van een bovenbouw, waardoor een wijziging van de toegekende uitwateringslijn wordt vereist, of
- (c) voor passagiersschepen, die worden gebruikt voor het vervoer van grote aantallen dekpassagiers tijdens speciale vaarten, zoals bijvoorbeeld het vervoeren van pelgrims.

Voorschrift 6

Berekening van volumes

(1) Alle volumes begrepen in de berekening van bruto- en netto-tonnages dienen te worden gemeten, ongeacht aangebrachte isolatie of soortgelijk materiaal, tot de binnenzijde van de huid of tot de begrenzingswanden bij metalen schepen en tot de buitenzijde van de huid of tot de binnenzijde van de begrenzingswanden bij schepen gebouwd van ander materiaal.

(2) Het volume van uitbouwsels dient in het totale volume te worden begrepen.

(3) Het volume der voor de zee openstaande ruimten mag van het totaal volume worden afgetrokken.

Voorschrift 7

Meting en berekening

(1) Alle metingen, gebruikt bij de berekening van volumes, dienen te worden verricht tot op 1 centimeter of een twintigste voet nauwkeurig.

(2) De volumes dienen te worden berekend volgens algemeen aanvaarde methoden voor de betrokken ruimte en met een voor de Administratie aanvaardbare nauwkeurigheid.

(3) De berekening dient voldoende gedetailleerd te zijn om gemakkelijke verificatie mogelijk te maken.

Aanhangsel 1

Figuren bedoeld in Voorschrift 2, paragraaf 5

In de volgende figuren: O = niet in de inhoud begrepen ruimte
 C = Ingesloten ruimte
 I = Ruimte te beschouwen als ingesloten ruimte.

De gearceerde delen moeten worden begrepen in de ingesloten ruimten.

B = breedte van het dek ter plaatse van de opening.

Bij schepen waar de overgang van de huidbeplating naar de dekbeplating als een rondgezette plaat is uitgevoerd wordt de breedte gemeten als aangegeven in figuur 11.

Voorschrift 2(5)(a)(i)

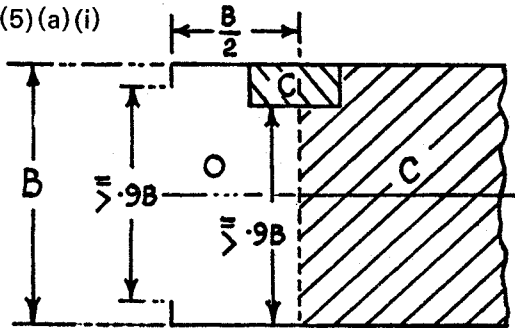

Fig. 1

Voorschrift 2(5)(a)(ii)

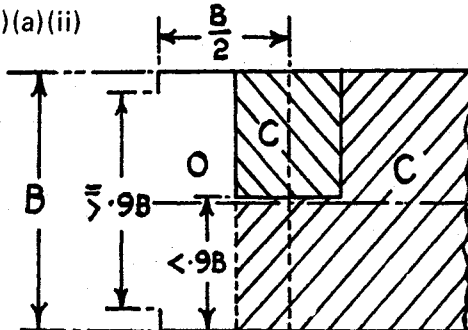
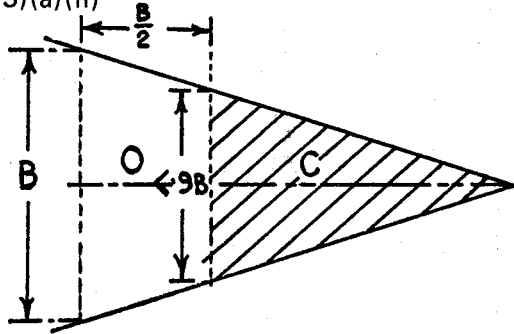
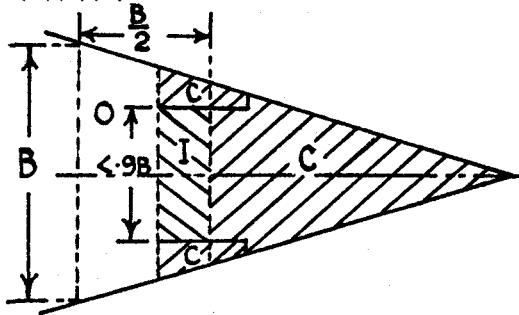

Fig. 2

Voorschrift 2(5)(a)(ii)

Fig. 3

Voorschrift 2(5)(a)(ii)

Fig. 4

Voorschrift 2(5)(a)(iii)

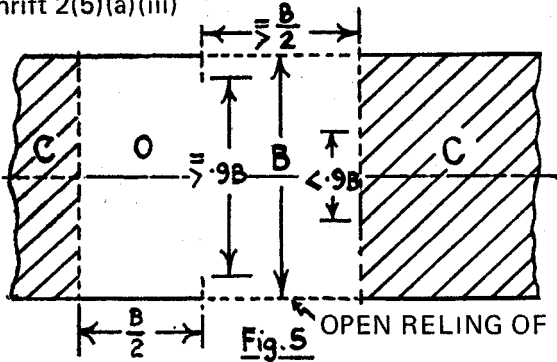

Voorschrift 2(5)(a)(iii)

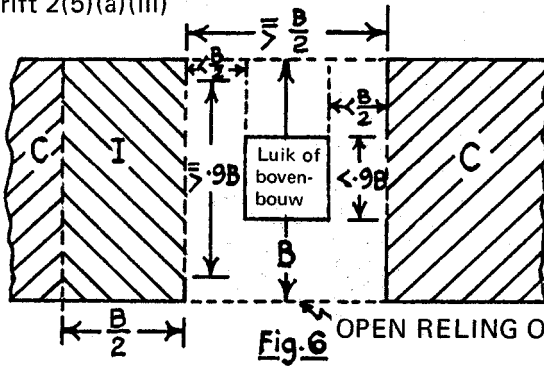

Voorschrift 2(5)(b)

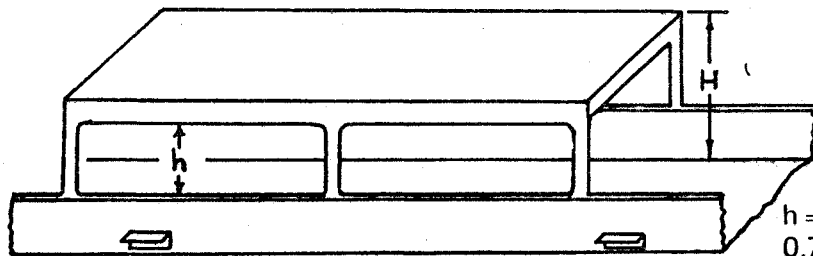

Fig.7

$h =$ ten minste $H/3$ of
0,75 meter (2,5 voet)
welke van beide het
grootste is

Voorschrift 2(5)(c)

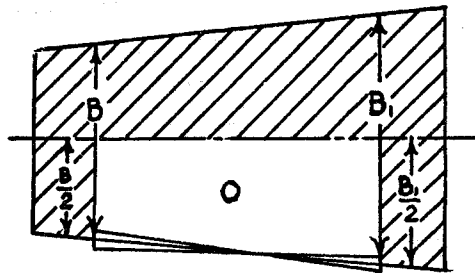
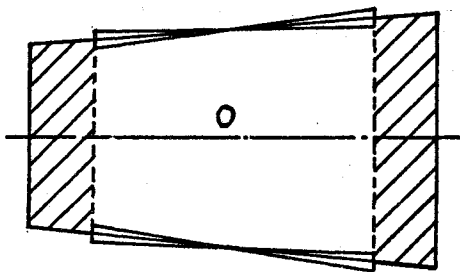
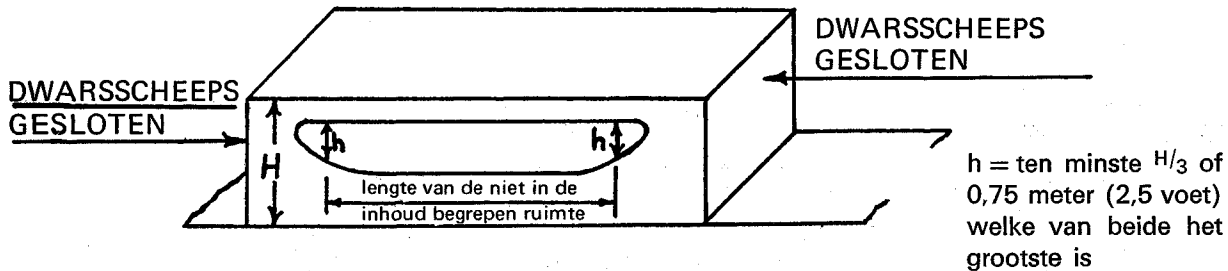
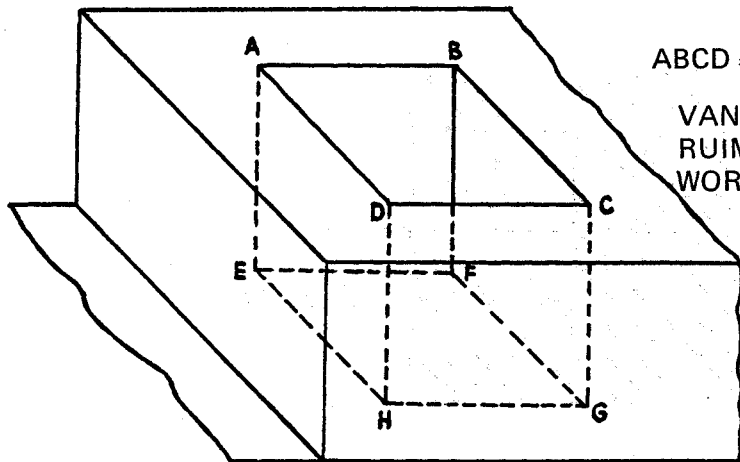

Fig. 8

Voorschrift 2(5)(d)



ABCD = OPENING IN HET DEK

VAN DE INGESLOTEN RUIJITE ZAL DE
RUIJITE ABCDEFGH NIET IN DE INHOUD
WORDEN BEGREPEN.

Fig. 9

Voorschrift 2(5)(e)

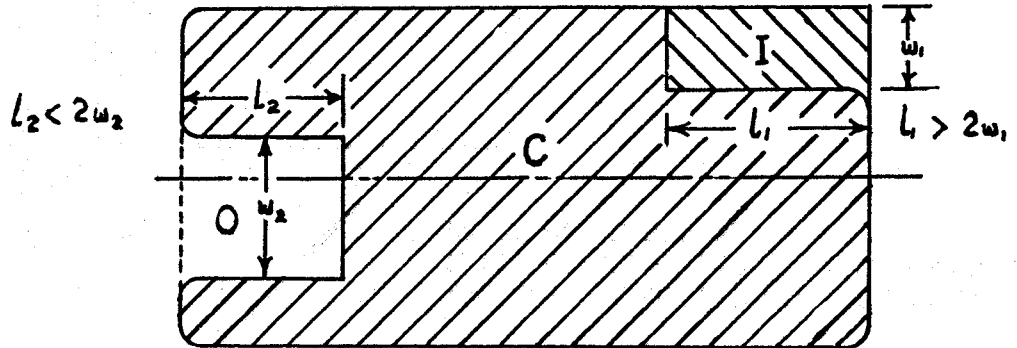
Fig. 10

SCHIP WAAR DE OVERGANG VAN DE HUIDBEPLATING
NAAR DE DEKBEPLATING ALS EEN RONDGEZETTE
PLAAT IS UITGEVOERD

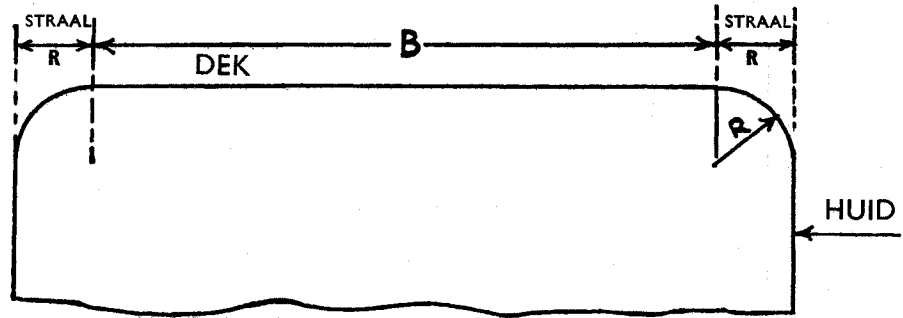

Fig. 11

Aanhangsel 2

COËFFICIËNTEN K_1 EN K_2 , BEDOELD IN
VOORSCHRIFTEN 3 EN 4 (1)V of V_e = Volume in kubieke meters

V of V_e	V of K_2	V of V_e	K_1 of K_2	V of V_e	K_1 of K_2	V of V_e	K_1 of K_2
10	0,2200	45 000	0,2931	330 000	0,3104	670 000	0,3165
20	0,2260	50 000	0,2940	340 000	0,3106	680 000	0,3166
30	0,2295	55 000	0,2948	350 000	0,3109	690 000	0,3168
40	0,2320	60 000	0,2956	360 000	0,3111	700 000	0,3169
50	0,2340	65 000	0,2963	370 000	0,3114	710 000	0,3170
60	0,2356	70 000	0,2969	380 000	0,3116	720 000	0,3171
70	0,2369	75 000	0,2975	390 000	0,3118	730 000	0,3173
80	0,2381	80 000	0,2981	400 000	0,3120	740 000	0,3174
90	0,2391	85 000	0,2986	410 000	0,3123	750 000	0,3175
100	0,2400	90 000	0,2991	420 000	0,3125	760 000	0,3176
200	0,2460	95 000	0,2996	430 000	0,3127	770 000	0,3177
300	0,2495	100 000	0,3000	440 000	0,3129	780 000	0,3178
400	0,2520	110 000	0,3008	450 000	0,3131	790 000	0,3180
500	0,2540	120 000	0,3016	460 000	0,3133	800 000	0,3181
600	0,2556	130 000	0,3023	470 000	0,3134	810 000	0,3182
700	0,2569	140 000	0,3029	480 000	0,3136	820 000	0,3183
800	0,2581	150 000	0,3035	490 000	0,3138	830 000	0,3184
900	0,2591	160 000	0,3041	500 000	0,3140	840 000	0,3185
1 000	0,2600	170 000	0,3046	510 000	0,3142	850 000	0,3186
2 000	0,2660	180 000	0,3051	520 000	0,3143	860 000	0,3187
3 000	0,2695	190 000	0,3056	530 000	0,3145	870 000	0,3188
4 000	0,2720	200 000	0,3060	540 000	0,3146	880 000	0,3189
5 000	0,2740	210 000	0,3064	550 000	0,3148	890 000	0,3190
6 000	0,2756	220 000	0,3068	560 000	0,3150	900 000	0,3191
7 000	0,2769	230 000	0,3072	570 000	0,3151	910 000	0,3192
8 000	0,2781	240 000	0,3076	580 000	0,3153	920 000	0,3193
9 000	0,2791	250 000	0,3080	590 000	0,3154	930 000	0,3194
10 000	0,2800	260 000	0,3083	600 000	0,3156	940 000	0,3195
15 000	0,2835	270 000	0,3086	610 000	0,3157	950 000	0,3196
20 000	0,2860	280 000	0,3089	620 000	0,3158	960 000	0,3196
25 000	0,2880	290 000	0,3092	630 000	0,3160	970 000	0,3197
30 000	0,2895	300 000	0,3095	640 000	0,3161	980 000	0,3198
35 000	0,2909	310 000	0,3098	650 000	0,3163	990 000	0,3199
40 000	0,2920	320 000	0,3101	660 000	0,3164	1 000 000	0,3200

De coëfficiënten K_1 of K_2 voor de tussenliggende waarden van V of V_e worden verkregen door lineaire interpolatie.

Bijlage II

INTERNATIONALE MEETBRIEF (1969)

(Officieel zegel)

Afgegeven krachtens de bepalingen van het Internationaal Verdrag betreffende de meting van schepen (1969) namens de Regering van
 (volledige officiële aanduiding van het land)
 voor welk land het Verdrag in werking is getreden op 19.....
 door
 (volledige officiële aanduiding van de bevoegde persoon of organisatie erkend krachtens de bepalingen van het Internationaal Verdrag betreffende de meting van schepen (1969))

Naam van het schip	Onderscheidingsnummer of -letters	Plaats van teboekstelling	Datum*)

*) Datum waarop de kiel is gelegd of waarop het schip zich in een soortgelijk stadium van aanbouw bevond (art. 2 (6)), of de datum waarop het schip veranderingen of wijzigingen van belangrijke aard heeft ondergaan (art. 3 (2) (b))

SIGNALEMENTSAFMETINGEN

Lengte (art. 2 (8))	Breedte (Voorschrift 2 (3))	Holte naar de mal midscheeps tot het bovendek (Voorschrift 2 (2))

DE TONNAGES VAN HET SCHIP ZIJN:
 BRUTO-TONNAGE
 NETTO-TONNAGE

Ondergetekende verklaart dat de tonnages van dit schip zijn vastgesteld volgens de voorschriften van het Internationaal Verdrag betreffende de meting van schepen (1969).

Afgegeven te 19.....
 (plaats van afgifte meetbrief) (datum van afgifte)

..... en/of
 (handtekening van ambtenaar die de meetbrief afgeeft)
 (zegel van de autoriteit die de meetbrief afgeeft)

Bij ondertekening dient de volgende verklaring te worden toegevoegd:
 De ondergetekende verklaart, dat hij door bovengenoemde Regering bevoegd is gemachtigd tot het afgeven van deze meetbrief.

.....
 (ondertekening)

RUIMTEN BEGREPEN IN DE INHOUD

BRUTO-TONNAGE			NETTO-TONNAGE		
Benaming ruimte	Plaats	Lengte	Benaming ruimte	Plaats	Lengte
Ruimte beneden het meetdek	—	—			
			AANTAL PASSAGIERS (Voorschrift 4 (1)) Aantal passagiers in hutten met ten hoogste 8 kooien Aantal overige passagiers.....		
NIET IN DE INHOUD BEGREPEN RUIMTEN (Voorschrift 2 (5)) een *) moet worden geplaatst achter de hierboven vermelde ruimten, die zowel de ingesloten ruimten, als de „niet in de inhoud begrepen ruimten” omvatten.			DIEPGANG NAAR DE MAL (Voorschrift 4 (2))		

 Datum en plaats van oorspronkelijke meting

 Datum en plaats van voorlaatste hermeting

OPMERKINGEN:

D. GOEDKEURINGE. BEKRACHTIGING

Zie *Trb.* 1970, 122.

G. INWERKINGTREDING

Zie *Trb.* 1970, 122.

Het Verdrag is nog niet in werking getreden.

J. GEGEVENS

Zie *Trb.* 1970, 122.

Uitgegeven de *drieëntwintigste* november 1970.

De Minister van Buitenlandse Zaken a.i.,

DE JONG.